

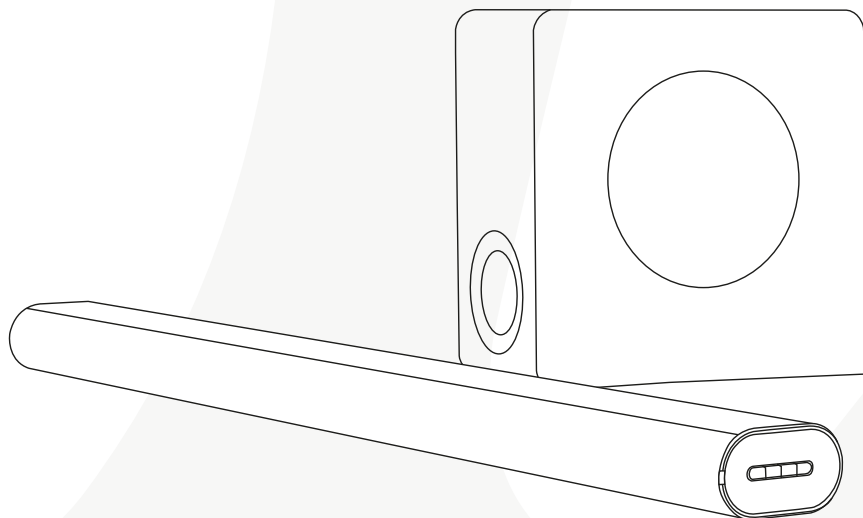





SB96WS

SOUNDBAR WITH SUBWOOFER







Ref. nr.:
100.524

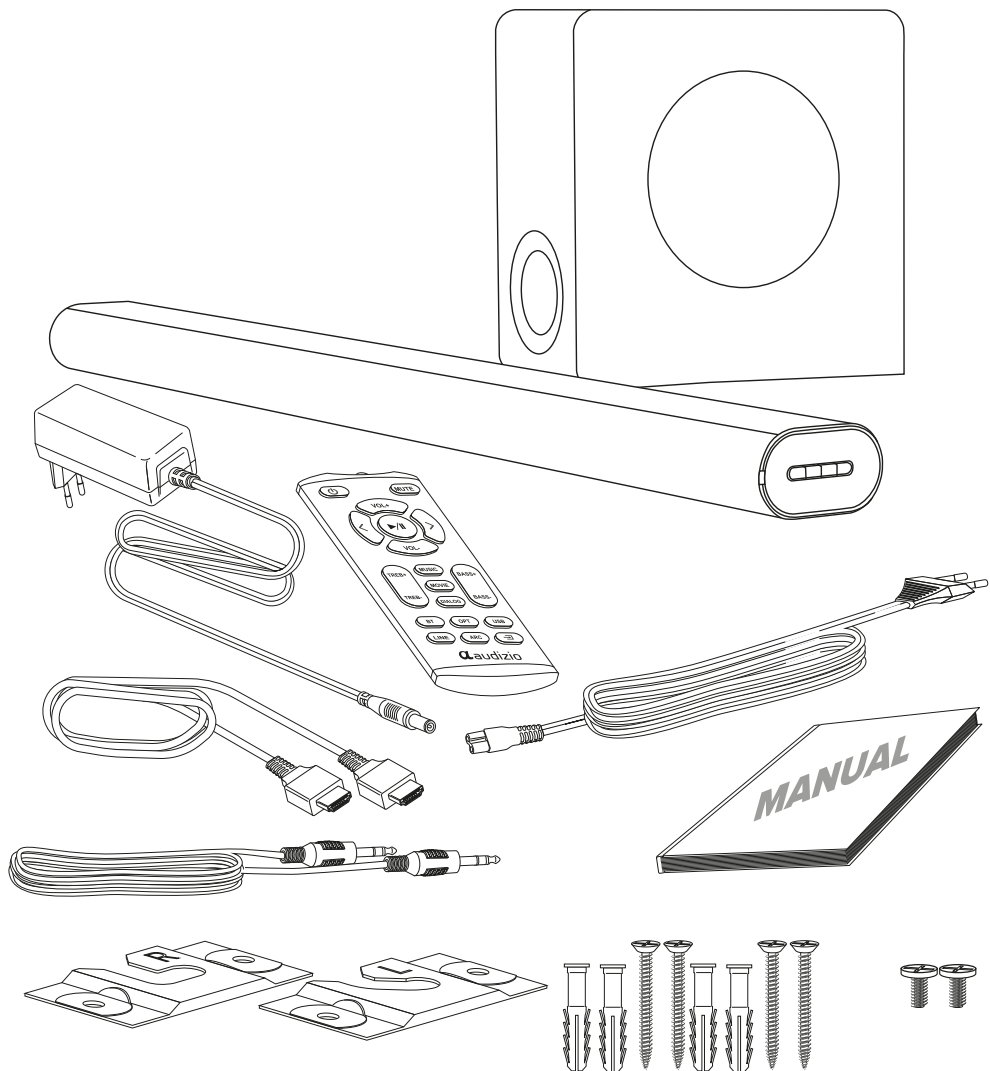

-  Instruction manual
-  Gebruiksaanwijzing
-  Bedienungsanleitung
-  Manual de instrucciones
-  Manuel d'instructions
-  Instrukcja obsługi
-  Návod k použití

PACKAGE CONTENTS



-  Soundbar with subwoofer, accessories, manual
-  Soundbar met subwoofer, accessoires, handleiding
-  Soundbar mit Subwoofer, Zubehör, Handbuch
-  Barra de sonido con subwoofer, accesorios, manual
-  Barre de son avec caisson de basses, accessoires, manuel
-  Soundbar z subwooferem, akcesoria, instrukcja
-  Soundbar se subwooferem, příslušenství, návod

PARTS LAYOUT

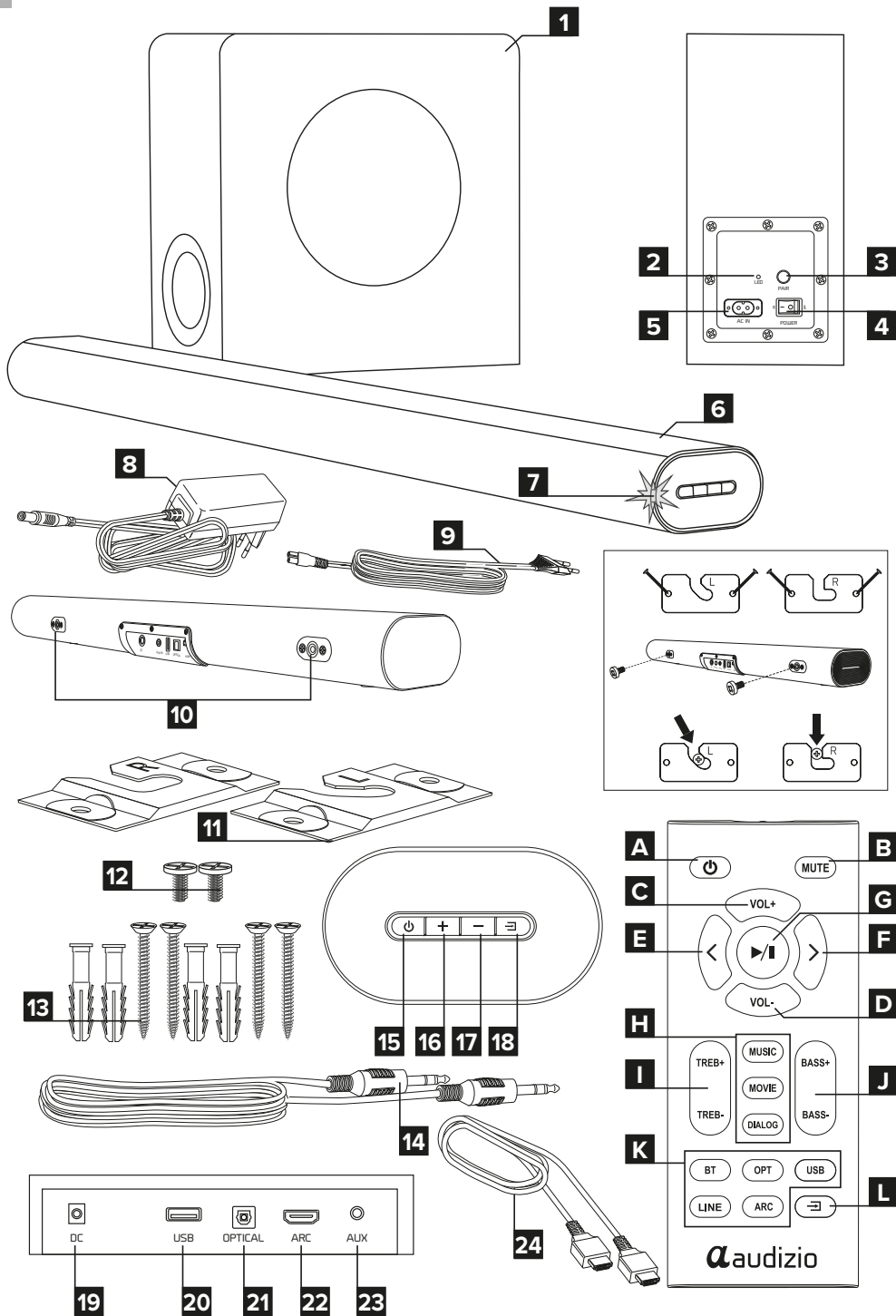

PARTS LAYOUT



1. Subwoofer – Low-frequency speaker.
 2. Subwoofer LED indicator – Shows the connection status: flashing blue = searching / pairing with soundbar.
 3. PAIR button – Puts the subwoofer in pairing mode to connect to the soundbar.
 4. Power switch – Main power ON/OFF switch.
 5. AC power interface – Connector for the AC cable.
 6. Soundbar – Active stereo soundbar unit with BT / HDMI ARC / Optical (SPDIF) / AUX / USB inputs.
 7. LED indicator – Shows the soundbar status and active mode: Red = standby, Blue = BT, Light blue = HDMI ARC, White = Optical, Yellow = AUX, Purple = USB.
 8. Power supply – Provides power to the soundbar unit.
 9. AC cable – AC Power cable for subwoofer.
 10. Mounting points for keyhole bracket screws – Points for wall mounting (tighten the screws by hand).
 11. Keyhole slot brackets – Allow the soundbar to be securely hung on screw heads.
 12. Keyhole bracket screws – Screws used to mount the keyhole slot brackets to the wall (tighten by hand).
 13. Wall plugs and screws – Mounting hardware supplied for fixing the keyhole brackets to the wall.
 14. 3.5 mm jack cable – Used to connect the soundbar to an external 3.5 mm audio source.
 15. Standby button – Short press: power ON. Long press: standby mode.
 16. Next / Volume Up button – Press to increase volume, hold to next track. (AUX mode: press/hold to increase the volume)
 17. Previous / Volume Down button – Press to decrease volume, hold to previous track. (AUX mode: press/hold to decrease the volume)
 18. MODE button – Short press: switches input modes: BT → HDMI ARC → Optical IN → AUX IN → USB. Long press: resets volume and EQ settings to factory defaults.
 19. DC IN port – Connects to the DC 21,5V / 1,5A power supply.
 20. USB-A port – Connects a USB flash drive for media playback.
 21. Optical IN – Connects an external audio source using SPDIF optical input (support PCM format decoding).
 22. HDMI ARC port – Connects the soundbar to an HDMI ARC-compatible audio source (e.g., TV).
 23. AUX IN – Connects an external audio source (e.g., phone, tablet, PC).
 24. HDMI cable – Cable to connect the soundbar to an HDMI ARC-compatible audio source (e.g., TV).
- A. Standby button – Turns the speaker system OFF (standby).
 - B. MUTE button – Mutes/unmutes audio in all modes.
 - C. VOL+ (Volume Up) – Increases the volume.
 - D. VOL– (Volume Down) – Decreases the volume.
 - E. Previous button – Returns to the previous track in BT / USB / PC mode (short press).
 - F. Next button – Skips to the next track in BT / USB / PC mode (short press).
 - G. Play / Pause / BT Pair button – Plays or pauses music in BT / USB mode. No function in ARC / OPT mode. Press and hold to establish/disconnect a BT connection.
 - H. EQ button – Selects equalizer presets (short press): Movie / Music / Dialog.
 - I. TREB button – Press to increase/decrease the treble.
 - J. BASS button – Press to increase/decrease the bass.
 - K. Input selector buttons – Direct input selection buttons (BT, OPT, USB, LINE, and ARC). BT button: Short press the BT mode, long press to disconnect the BT connection.
 - L. MODE button – Switches between input modes (short press): BT → HDMI ARC → Optical IN → AUX IN → USB.

-
1. Subwoofer – Laagfrequente luidspreker.
 2. Subwoofer LED-indicator – Geeft de verbindingstatus weer: blauw knipperend = zoeken / koppelen met de soundbar.
 3. PAIR-knop – Zet de subwoofer in koppelmodus om verbinding te maken met de soundbar.
 4. Aan/uit-schakelaar – Hoofdschakelaar AAN/UIT.
 5. AC-aansluiting – Aansluiting voor de AC-kabel.
 6. Soundbar – Actieve stereo soundbar met BT / HDMI ARC / Optisch (SPDIF) / AUX / USB ingangen.
 7. LED-indicator – Geeft de status en actieve modus weer: Rood = stand-by, Blauw = BT, Lichtblauw = HDMI ARC, Wit = Optisch, Geel = AUX, Paars = USB.
 8. Voeding – Voorziet de soundbar van stroom.
 9. AC-kabel – AC-voedingskabel voor de subwoofer.
 10. Bevestigingspunten voor keyhole-beugelschroeven – Montagepunten voor wandmontage (schroeven handvast aandraaien).
 11. Keyhole slot beugels – Hiermee kan de soundbar stevig aan schroefkoppen worden opgehangen.
 12. Keyhole-beugelschroeven – Schroeven voor het bevestigen van de keyhole-beugels aan de muur (handvast aandraaien).
 13. Wandpluggen en schroeven – Meegeleverd montage materiaal voor het bevestigen van de keyhole-beugels aan de muur.
 14. 3,5 mm jackkabel – Voor het aansluiten van de soundbar op een externe 3,5 mm audiobron.
 15. Standby-knop – Kort indrukken: AAN. Lang indrukken: stand-by.
 16. Next / Volume omhoog-knop – Druk om het volume te verhogen, houd ingedrukt voor volgend nummer. (AUX-modus: indrukken/vast houden om het volume te verhogen)
 17. Previous / Volume omlaag-knop – Druk om het volume te verlagen, houd ingedrukt voor vorig nummer. (AUX-modus: indrukken/vast houden om het volume te verlagen)
 18. MODE-knop – Kort indrukken: schakelt tussen ingangsmodi: BT → HDMI ARC → Optical IN → AUX IN → USB. Lang indrukken: reset volume en EQ-instellingen naar fabrieksinstellingen.
 19. DC IN-poort – Aansluiting voor de DC 21,5V / 1,5A voeding.
 20. USB-A poort – Aansluiting voor een USB-stick voor mediaweergave.
 21. Optical IN – Aansluiting voor een externe audiobron via SPDIF optische ingang (ondersteunt PCM-decodering).
 22. HDMI ARC-poort – Verbindt de soundbar met een HDMI ARC-compatibele audiobron (bijv. tv).
 23. AUX IN – Aansluiting voor een externe audiobron (bijv. telefoon, tablet, pc).
 24. HDMI-kabel – Kabel om de soundbar te verbinden met een HDMI ARC-compatibele audiobron (bijv. tv).
- A. Standby-knop – Zet het luidsprekersysteem UIT (stand-by).
 - B. MUTE-knop – Dempst/herstelt het geluid in alle modi.
 - C. VOL+ (Volume omhoog) – Verhoogt het volume.
 - D. VOL– (Volume omlaag) – Verlaagt het volume.
 - E. Vorige-knop – Gaat terug naar het vorige nummer in BT / USB / PC-modus (kort indrukken).
 - F. Volgende-knop – Gaat naar het volgende nummer in BT / USB / PC-modus (kort indrukken).
 - G. Play / Pause – Speelt/pauzeert muziek in BT-/USB-modus. Geen functie in ARC-/OPT-modus.
 - H. EQ-knop – Selecteert equalizer-presets (kort indrukken): Film / Muziek / Dialoog.
 - I. TREB-knop – Druk om de hoge tonen te verhogen/verlagen.
 - J. BASS-knop – Druk om de bas te verhogen/verlagen.
 - K. Ingangsknede-knoppen – Directe ingangsknede (BT, OPT, USB, LINE en ARC). BT-knop: kort drukken voor de BT-modus, lang ingedrukt houden om de BT-verbinding te verbreken.
 - L. MODE-knop – Schakelt tussen ingangsmodi (kort indrukken): BT → HDMI ARC → Optical IN → AUX IN → USB.

PARTS LAYOUT

1. Subwoofer – Tieffrequenz-Lautsprecher.
 2. Subwoofer-LED-Anzeige – Zeigt den Verbindungsstatus an: blau blinkend = Suche / Kopplung mit der Soundbar.
 3. PAIR-Taste – Versetzt den Subwoofer in den Kopplungsmodus zur Verbindung mit der Soundbar.
 4. Netzschalter – Haupt-EIN/AUS-Schalter.
 5. AC-Netzanschluss – Anschluss für das AC-Netzkabel.
 6. Soundbar – Aktive Stereo-Soundbar mit BT / HDMI ARC / Optical (SPDIF) / AUX / USB Eingängen.
 7. LED-Anzeige – Zeigt Status und aktiven Modus an: Rot = Standby, Blau = BT, Hellblau = HDMI ARC, Weiß = AUX, Lila = USB.
 8. Netzteil – Versorgt die Soundbar mit Strom.
 9. AC-Kabel – AC-Netzkabel für den Subwoofer.
 10. Befestigungspunkte für Keyhole-Halterungsschrauben – Punkte zur Wandmontage (Schrauben handfest anziehen).
 11. Keyhole-Halterungen – Ermöglichen das sichere Aufhängen der Soundbar an Schraubenköpfen.
 12. Keyhole-Halterungsschrauben – Schrauben zur Wandmontage der Keyhole-Halterungen (handfest anziehen).
 13. Wanddübel und Schrauben – Mitgeliefertes Montagematerial zur Befestigung der Keyhole-Halterungen an der Wand.
 14. 3,5-mm-Klinkenkabel – Zum Anschluss der Soundbar an eine externe 3,5-mm-Audioquelle.
 15. Standby-Taste – Kurz drücken: EIN. Lang drücken: Standby.
 16. Next / Lautstärke + Taste – Drücken zum Erhöhen der Lautstärke, gedrückt halten für nächsten Titel. (AUX-Modus: Drücken/Halten, um die Lautstärke zu erhöhen)
 17. Previous / Lautstärke – Taste – Drücken zum Verringern der Lautstärke, gedrückt halten für vorherigen Titel. (AUX-Modus: Drücken/Halten, um die Lautstärke zu verringern)
 18. MODE-Taste – Kurz drücken: Eingangsmodi wechseln: BT → HDMI ARC → Optical IN → AUX IN → USB. Lang drücken: Lautstärke und EQ-Einstellungen auf Werkeinstellungen zurücksetzen.
 19. DC IN-Anschluss – Anschluss für das DC 21,5V / 1,5A Netzteil.
 20. USB-A-Anschluss – Anschluss für einen USB-Stick zur Medienwiedergabe.
 21. Optical IN – Anschluss einer externen Audioquelle über SPDIF-Optikeingang (unterstützt PCM-Decodierung).
 22. HDMI ARC-Anschluss – Verbindung der Soundbar mit einer HDMI ARC-kompatiblen Audioquelle (z. B. TV).
 23. AUX IN – Anschluss einer externen Audioquelle (z. B. Smartphone, Tablet, PC).
 24. HDMI-Kabel – Kabel zum Anschluss der Soundbar an eine HDMI ARC-kompatible Audioquelle (z. B. TV).
- A. Standby-Taste – Schaltet das Lautsprechersystem AUS (Standby).
 - B. MUTE-Taste – Schaltet den Ton in allen Modi stumm bzw. wieder ein.
 - C. VOL+ (Lautstärke +) – Erhöht die Lautstärke.
 - D. VOL– (Lautstärke –) – Verringert die Lautstärke.
 - E. Zurück-Taste – Vorheriger Titel im BT / USB / PC-Modus (kurz drücken).
 - F. Weiter-Taste – Nächster Titel im BT / USB / PC-Modus (kurz drücken).
 - G. Play / Pause – Wiedergabe/Pause in BT-/USB-Modus. Keine Funktion im ARC-/OPT-Modus.
 - H. EQ-Taste – Wählt Equalizer-Presets (kurz drücken): Film / Musik / Dialog.
 - I. TREB-Taste – Taste: Drücken, um die Höhen zu erhöhen/zu verringern.
 - J. BASS-Taste – Taste: Drücken, um den Bass zu erhöhen/zu verringern.
 - K. Eingangswahlstasten – Direkte Eingangswahl (BT, OPT, USB, LINE und ARC). BT-Taste: kurzes Drücken für den BT-Modus, langes Drücken, um die BT-Verbindung zu trennen.
 - L. MODE-Taste – Schaltet zwischen den Eingangsmodi um (kurz drücken): BT → HDMI ARC → Optical IN → AUX IN → USB.

1. Subwoofer – Altavoz de baja frecuencia.
 2. Indicador LED del subwoofer – Muestra el estado de conexión: azul intermitente = búsqueda / emparejamiento con la soundbar.
 3. Botón PAIR – Pone el subwoofer en modo de emparejamiento para conectarlo a la soundbar.
 4. Interruptor de encendido – Interruptor principal de encendido/apagado.
 5. Interfaz de alimentación AC – Conector para el cable de alimentación AC.
 6. Soundbar – Barra de sonido estéreo activa con entradas BT / HDMI ARC / Óptica (SPDIF) / AUX / USB.
 7. Indicador LED – Muestra el estado y el modo activo: Rojo = standby, Azul = BT, Azul claro = HDMI ARC, Blanco = Óptico, Amarillo = AUX, Morado = USB.
 8. Fuente de alimentación – Proporciona energía a la soundbar.
 9. Cable AC – Cable de alimentación AC para el subwoofer.
 10. Puntos de montaje para tornillos de soporte tipo keyhole – Puntos para montaje en pared (apretar los tornillos a mano).
 11. Soportes tipo keyhole – Permiten colgar la soundbar de forma segura en cabezas de tornillo.
 12. Tornillos de soporte keyhole – Tornillos para montar los soportes tipo keyhole en la pared (apretar a mano).
 13. Tacos y tornillos – Material de montaje incluido para fijar los soportes keyhole en la pared.
 14. Cable jack de 3,5 mm – Se utiliza para conectar la soundbar a una fuente de audio externa de 3,5 mm.
 15. Botón Standby – Pulsación corta: encendido. Pulsación larga: modo standby.
 16. Botón Next / Subir volumen – Pulse para aumentar el volumen, mantenga pulsado para la siguiente pista. (Modo AUX: pulse / mantenga pulsado para subir el volumen)
 17. Botón Previous / Bajar volumen – Pulse para bajar el volumen, mantenga pulsado para la pista anterior. (Modo AUX: pulse / mantenga pulsado para bajar el volumen)
 18. Botón MODE – Pulsación corta: cambia los modos de entrada: BT → HDMI ARC → Optical IN → AUX IN → USB. Pulsación larga: restablece el volumen y los ajustes EQ a valores de fábrica.
 19. Puerto DC IN – Conecta a la fuente de alimentación DC 21,5V / 1,5A.
 20. Puerto USB-A – Conecta una memoria USB para reproducción de medios.
 21. Optical IN – Conecta una fuente de audio externa mediante entrada óptica SPDIF (compatible con decodificación PCM).
 22. Puerto HDMI ARC – Conecta la soundbar a una fuente de audio compatible con HDMI ARC (p. ej., TV).
 23. AUX IN – Conecta una fuente de audio externa (p. ej., teléfono, tablet, PC).
 24. Cable HDMI – Cable para conectar la soundbar a una fuente compatible con HDMI ARC (p. ej., TV).
- A. Botón Standby – Apaga el sistema de altavoces (modo de espera).
 - B. Botón MUTE – Silencia/reactiva el audio en todos los modos.
 - C. VOL+ (Subir volumen) – Aumenta el volumen.
 - D. VOL– (Bajar volumen) – Disminuye el volumen.
 - E. Botón Anterior – Vuelve a la pista anterior en modo BT / USB / PC (pulsación corta).
 - F. Botón Siguiente – Salta a la pista siguiente en modo BT / USB / PC (pulsación corta).
 - G. Botón Play / Pause – Reproduce/pausa música en modo BT/USB. Sin función en modo ARC/OPT.
 - H. Botón EQ – Selecciona preajustes del ecualizador (pulsación corta): Película / Música / Dialogo.
 - I. Botón TREB – Pulse para aumentar/disminuir los agudos.
 - J. Botón BASS – Pulse para aumentar/disminuir los graves.
 - K. Botones de selección de entrada – Selección directa de entrada (BT, OPT, USB, LINE y ARC). Botón BT: pulse brevemente para el modo BT, manténgalo pulsado para desconectar la conexión BT.)
 - L. Botón MODE – Cambia entre los modos de entrada (pulsación corta): BT → HDMI ARC → Optical IN → AUX IN → USB.

PARTS LAYOUT

1. Subwoofer – Haut-parleur de basses fréquences.
 2. Voyant LED du subwoofer – Indique l'état de connexion : bleu clignotant = recherche / appairage avec la barre de son.
 3. Bouton PAIR – Met le subwoofer en mode appairage pour le connecter à la barre de son.
 4. Interrupteur d'alimentation – Interrupteur principal marche/arrêt.
 5. Interface d'alimentation AC – Connecteur pour le câble d'alimentation AC.
 6. Soundbar – Barre de son stéréo active avec entrées BT / HDMI ARC / Optical (SPDIF) / AUX / USB.
 7. Voyant LED – Indique l'état et le mode actif : Rouge = veille, Bleu = BT, Bleu clair = HDMI ARC, Blanc = Optical, Jaune = AUX, Violet = USB.
 8. Alimentation – Fournit l'alimentation à la barre de son.
 9. Câble AC – Câble d'alimentation AC pour le subwoofer.
 10. Points de fixation pour vis de support keyhole – Points de montage mural (serrer les vis à la main).
 11. Supports keyhole – Permettent de suspendre solidement la barre de son sur des têtes de vis.
 12. Vis de support keyhole – Vis utilisées pour fixer les supports keyhole au mur (serrer à la main).
 13. Chevilles et vis – Matériel de montage fourni pour fixer les supports keyhole au mur.
 14. Câble jack 3,5 mm – Permet de connecter la barre de son à une source audio externe 3,5 mm.
 15. Bouton Standby – Appui court : marche. Appui long : mode veille.
 16. Bouton Next / Volume + – Appuyez pour augmenter le volume, maintenez pour passer à la piste suivante. (Mode AUX : appuyez / maintenez pour augmenter le volume)
 17. Bouton Previous / Volume – Appuyez pour diminuer le volume, maintenez pour revenir à la piste précédente.
 18. Bouton MODE – Appui court : change les modes d'entrée : BT → HDMI ARC → Optical IN → AUX IN → USB. Appui long : réinitialise le volume et les réglages EQ aux valeurs d'usine.
 19. Port DC IN – Connexion à l'alimentation DC 21,5V / 1,5A.
 20. Port USB-A – Connexion d'une clé USB pour la lecture multimédia.
 21. Optical IN – Connexion d'une source audio externe via entrée optique SPDIF (prise en charge du décodage PCM).
 22. Port HDMI ARC – Connecte la barre de son à une source audio compatible HDMI ARC (ex. TV).
 23. AUX IN – Connexion d'une source audio externe (ex. téléphone, tablette, PC).
 24. Câble HDMI – Câble pour connecter la barre de son à une source compatible HDMI ARC (ex. TV).
- A. Bouton Standby – Éteint le système de haut-parleurs (veille).
 - B. Bouton MUTE – Coupe/rétablit le son dans tous les modes.
 - C. VOL+ (Volume +) – Augmente le volume.
 - D. VOL- (Volume -) – Diminue le volume.
 - E. Bouton Précédent – Revient à la piste précédente en mode BT / USB / PC (appui court).
 - F. Bouton Suivant – Passe à la piste suivante en mode BT / USB / PC (appui court).
 - G. Bouton Play / Pause – Lecture/pause en mode BT/USB. Aucune fonction en mode ARC/OPT.
 - H. Bouton EQ – Sélectionne les pré-réglages d'égaliseur (appui court) : Film / Musique / Dialogue.
 - I. Bouton TREB – Appuyez pour augmenter/diminuer les aigus.
 - J. Bouton BASS – Appuyez appuyez pour augmenter/diminuer les graves.
 - K. Boutons de sélection d'entrée – Sélection directe des entrées (BT, OPT, USB, LINE et ARC). Bouton BT : appui court pour passer en mode BT, appui long pour couper la connexion BT.
 - L. Bouton MODE – Passe d'un mode d'entrée à l'autre (appui court) : BT → HDMI ARC → Optical IN → AUX IN → USB.

1. Subwoofer – Głośnik niskotonowy.
 2. Wskaznik LED subwoofera – Pokazuje stan połączenia: migające niebieskie światło = wyszukiwanie / parowanie z soundbarem.
 3. Przycisk PAIR – Włącza tryb parowania subwoofera w celu połączenia z soundbarem.
 4. Przełącznik zasilania – Główny przełącznik ON/OFF.
 5. Złącze zasilania AC – Złącze kabla zasilającego AC.
 6. Soundbar – Aktywny stereofoniczny soundbar z wejściami BT / HDMI ARC / Optical (SPDIF) / AUX / USB.
 7. Wskaznik LED – Pokazuje stan i aktywny tryb: Czerwony = standby, Niebieski = BT, Jasnoniebieski = HDMI ARC, Biały = Optical, Żółty = AUX, Fioletowy = USB.
 8. Zasilacz – Dostarcza zasilanie do soundbara.
 9. Kabel AC – Kabel zasilania AC do subwoofera.
 10. Punkty montażowe dla śrub uchwytu keyhole – Punkty montażu na ścianie (dokręcić śruby ręcznie).
 11. Uchwyty keyhole – Umożliwiają bezpieczne zawieszenie soundbara na ścianie.
 12. Śruby uchwytu keyhole – Śruby do mocowania uchwytów keyhole do ściany (dokręcić ręcznie).
 13. Kołki i śruby – Elementy montażowe dołączone do zestawu do mocowania uchwytów keyhole do ściany.
 14. Kabel jack 3,5 mm – Służy do podłączenia soundbara do zewnętrznego źródła audio 3,5 mm.
 15. Przycisk Standby – Krótkie naciśnięcie: włączenie. Długie naciśnięcie: tryb standby.
 16. Przycisk Next / Głośniejszy – Naciśnij, aby zwiększyć głośność, przytrzymaj, aby przejść do następnego utworu. (Tryb AUX: naciśnij / przytrzymaj, aby zwiększyć głośność)
 17. Przycisk Previous / Ciszej – Naciśnij, aby zmniejszyć głośność, przytrzymaj, aby przejść do poprzedniego utworu. (Tryb AUX: naciśnij / przytrzymaj, aby zmniejszyć głośność)
 18. Przycisk MODE – Krótkie naciśnięcie: przełączanie trybów wejścia: BT → HDMI ARC → Optical IN → AUX IN → USB. Długie naciśnięcie: resetuje głośność i ustawienia EQ do wartości fabrycznych.
 19. Port DC IN – Podłączenie do zasilacza DC 21,5V / 1,5A.
 20. Port USB-A – Podłączenie pamięci USB do odtwarzania multimediów.
 21. Optical IN – Podłączenie zewnętrznego źródła audio przez wejście optyczne SPDIF (obsługa dekodowania PCM).
 22. Port HDMI ARC – Podłączenie soundbara do źródła audio zgodnego z HDMI ARC (np. TV).
 23. AUX IN – Podłączenie zewnętrznego źródła audio (np. telefon, tablet, PC).
 24. Kabel HDMI – Kabel do podłączenia soundbara do źródła zgodnego z HDMI ARC (np. TV).
- A. Przycisk Standby – Wyłącza system głośników (tryb czuwania).
 - B. Przycisk MUTE – Wycisza/włącza dźwięk we wszystkich trybach.
 - C. VOL+ (Głośniejszy) – Zwiększa głośność.
 - D. VOL- (Ciszej) – Zmniejsza głośność.
 - E. Przycisk Poprzedni – Powróć do poprzedniego utworu w trybie BT / USB / PC (krótkie naciśnięcie).
 - F. Przycisk Następny – Przejście do następnego utworu w trybie BT / USB / PC (krótkie naciśnięcie).
 - G. Przycisk Play / Pause – Odtwarza/wstrzymuje muzykę w trybie BT/USB. Brak funkcji w trybie ARC/OPT.
 - H. Przycisk EQ – Wybiera prestyle korektora (krótkie naciśnięcie): Film / Muzyka / Dialog.
 - I. Przycisk TREB – Naciśnij, aby zwiększyć/zmniejszyć wysokie tony.
 - J. Przycisk BASS – Naciśnij, aby zwiększyć/zmniejszyć bas.
 - K. Przyciski wyboru wejścia – Bezpośredni wybór wejścia (BT, OPT, USB, LINE i ARC). Przycisk BT: krótkie naciśnięcie, aby przejść do trybu BT, długie naciśnięcie, aby rozłączyć połączenie BT.
 - L. Przycisk MODE – Przełącza tryby wejścia (krótkie naciśnięcie): BT → HDMI ARC → Optical IN → AUX IN → USB.

PARTS LAYOUT



1. Subwoofer – Nízkofrekvenční reproduktor.
 2. LED indikátor subwooferu – Zobrazuje stav připojení: modře bliká = vyhledávání / párování se soundbarem.
 3. Tlačítko PAIR – Přepne subwoofer do režimu párování pro připojení k soundbaru.
 4. Napájecí vypínač – Hlavní vypínač ON/OFF.
 5. AC napájecí rozhraní – Konektor pro AC napájecí kabel.
 6. Soundbar – Aktivní stereo soundbar se vstupy BT / HDMI ARC / Optical (SPDIF) / AUX / USB.
 7. LED indikátor – Zobrazuje stav soundbaru a aktivní režim: Červená = standby, Modrá = BT, Světle modrá = HDMI ARC, Bílá = Optical, Žlutá = AUX, Fialová = USB.
 8. Napájecí adaptér – Zajišťuje napájení soundbaru.
 9. AC kabel – AC napájecí kabel pro subwoofer.
 10. Montážní body pro šrouby držáků keyhole – Body pro montáž na zeď (šrouby utáhněte ručně).
 11. Držáky keyhole – Umožňují bezpečné zavěšení soundbaru na hlavy šroubů.
 12. Šrouby držáků keyhole – Šrouby pro montáž držáků keyhole na zeď (utáhněte ručně).
 13. Hmoždinky a šrouby – Dodány montážní materiál pro upevnění držáků keyhole na zeď.
 14. Kabel jack 3,5 mm – Slouží k připojení soundbaru k externímu audio zdroji 3,5 mm.
 15. Tlačítko Standby – Krátké stisknutí: zapnutí. Dlouhé stisknutí: režim standby.
 16. Tlačítko Next / Hlasitost + – Stiskněte pro zvýšení hlasitosti, podržte pro další skladbu. (Režim AUX: stiskněte / podržte pro zvýšení hlasitosti)
 17. Tlačítko Previous / Hlasitost – Stiskněte pro snížení hlasitosti, podržte pro předchozí skladbu. (Režim AUX: stiskněte / podržte pro snížení hlasitosti)
 18. Tlačítko MODE – Krátké stisknutí: přepíná vstupní režimy: BT → HDMI ARC → Optical IN → AUX IN → USB. Dlouhé stisknutí: resetuje hlasitost a EQ nastavení na tovární hodnoty.
 19. Port DC IN – Připojení k napájecímu adaptéru DC 21,5V / 1,5A.
 20. Port USB-A – Připojení USB flash disku pro přehrávání médií.
 21. Optical IN – Připojení externího audio zdroje přes optický vstup SPDIF (podporuje dekodování PCM).
 22. Port HDMI ARC – Připojení soundbaru ke zdroji kompatibilnímu s HDMI ARC (např. TV).
 23. AUX IN – Připojení externího audio zdroje (např. telefon, tablet, PC).
 24. HDMI kabel – Kabel pro připojení soundbaru ke zdroji kompatibilnímu s HDMI ARC (např. TV).
- A. Tlačítko Standby – Vypne reproduktorový systém (pohotovostní režim).
 - B. Tlačítko MUTE – Ztlumí/zapne zvuk ve všech režimech.
 - C. VOL+ (Hlasitost +) – Zvyšuje hlasitost.
 - D. VOL– (Hlasitost –) – Snižuje hlasitost.
 - E. Tlačítko Předchozí – Přepne na předchozí skladbu v režimu BT / USB / PC (krátké stisknutí).
 - F. Tlačítko Další – Přepne na další skladbu v režimu BT / USB / PC (krátké stisknutí).
 - G. Tlačítko Play / Pause – Přehrávání/pauza v režimu BT/USB. Bez funkce v režimu ARC/OPT.
 - H. Tlačítko EQ – Volí předvolby ekvalizéru (krátké stisknutí): Film / Hudba / Dialog.
 - I. Tlačítko TREB – Stisknutím zvýšíte/snížíte výšky.
 - J. Tlačítko BASS – Stisknutím zvýšíte/snížíte basy.
 - K. Tlačítka volby vstupu – Přímá volba vstupu (BT, OPT, USB, LINE a ARC). Tlačítko BT: krátkým stisknutím přejdete do režimu BT, dlouhým stisknutím odpojíte připojení BT.
 - L. Tlačítko MODE – Přepíná vstupní režimy (krátké stisknutí): BT → HDMI ARC → Optical IN → AUX IN → USB.

OPERATION AND FUNCTIONS



First Use / Subwoofer Pairing

Make sure all cables are connected correctly and place/mount the soundbar and subwoofer in the desired positions. Before switching on the subwoofer, turn on the soundbar and press the BT button to enter BT mode (do not connect any BT device). The indicator will blink while the soundbar searches for the subwoofer. Once the subwoofer is paired successfully, the blinking will stop. If the indicator continues blinking, press the PAIR button on the subwoofer, or switch the subwoofer OFF and ON again using the power switch.

BT Function

Press the BT button on the remote control, or press the MODE button on the soundbar to select BT mode.

The LED indicator will blink blue, indicating that the soundbar is ready for pairing. On your BT-enabled device, search for available devices and select "Audizio SB96WS".

Once pairing is successful, the LED indicator will stop flashing and remain blue. You can now play music from your BT-enabled device through the soundbar. Press the Previous or Next button on the remote control to play the previous or next track.

USB Player Function

Insert a USB flash drive into the USB port. Playback will start automatically. Alternatively, press the MODE button repeatedly to select USB mode.

CAUTION: Use only compatible USB storage devices. Very large files or unsupported formats may not play correctly.

LINE IN Function

Connect one end of the audio cable to the LINE IN RCA port, and connect the other end to the audio output jack of your external device. Press the MODE or LINE button to select LINE mode. Start playback on the connected device.

Optical in

Connect the optical fiber cable (not included) to the Optical OUT port of your audio source device and the Optical IN port on the speaker.

When inserting the cable, align the connector correctly (match the cut corners). Gently push until fully seated.

Note: Optical connectors are sensitive. Do not bend the optical cable sharply or apply excessive force.

ARC Function (HDMI ARC)

Connect one end of an HDMI cable to the HDMI (ARC) port on your TV or other ARC-supported source device and the speaker.

CAUTION: ARC function requires an HDMI ARC-compatible TV/source and correct TV audio settings (CEC/ARC may need to be enabled).

Setting "PCM" on your TV

Refer to the manual of your TV set please.

Re-placing the Batteries in the Remote Control

Squeeze the sides of the battery tray and slide the tray out of the remote control. Insert one (1) new Lithium Button Cell battery (3V, 150mAh) into the battery tray. Ensure the polarity (+ / -) matches the markings inside the tray. Slide the battery tray back into the battery compartment until it clicks into place.

Note: The remote control batteries are not included in the package.

CAUTION

Used batteries should be recycled in accordance with local regulations. Keep batteries out of reach of children. Do not mix new and used batteries. Replace both batteries at the same time. If the remote control will not be used for a long period, remove the batteries to prevent leakage and corrosion.

SAFETY WARNINGS

Indoor use only. This product is intended for use in dry indoor environments only.

Do not expose the product to rain, moisture, dripping, or splashing. Do not place objects filled with liquids (e.g., vases) on or near the product. Use only the power supply delivered with the device.

Do not open the product housing. There are no user-serviceable parts inside.

Disconnect the power supply during lightning storms or when unused for long periods.

Keep ventilation openings clear to prevent overheating.

Keep the product away from heat sources such as radiators, stoves, and direct sunlight.

To reduce the risk of electric shock, do not touch plugs or cables with wet hands.

inschakelen van de subwoofer eerst de soundbar in en druk op de BT-knop om de BT-modus te activeren (verbind geen enkel BT-apparaat). De indicator knippert terwijl de soundbar naar de subwoofer zoekt. Zodra de subwoofer succesvol is gekoppeld, stopt het knipperen. Als de indicator blijft knipperen, druk dan op de PAIR-knop op de subwoofer, of schakel de subwoofer UIT en AAN met de aan/uit-schakelaar.

BT-functie

Druk op de BT-knop op de afstandsbediening of druk op de MODE-knop op de soundbar om de BT-modus te selecteren. De LED-indicator knippert blauw om aan te geven dat de soundbar klaar is om te koppelen. Zoek op uw BT-apparaat naar beschikbare apparaten en selecteer "Audizio SB96WS". Zodra het koppelen is voltooid, stopt de LED-indicator met knipperen en blijft deze blauw branden. U kunt nu muziek afspelen vanaf uw BT-apparaat via de soundbar. Druk op de Previous- of Next-knop op de afstandsbediening om naar het vorige of volgende nummer te gaan.

USB-spelerfunctie

Plaats een USB-flashdrive in de USB-poort. De weergave start automatisch.

U kunt ook herhaaldelijk op de MODE-knop drukken om de USB-modus te selecteren.

LET OP: Gebruik alleen compatibele USB-opslagapparaten. Zeer grote bestanden of niet-ondersteunde formaten worden mogelijk niet correct afgespeeld.

LINE IN-functie

Sluit één uiteinde van de audiokabel aan op de LINE IN RCA-poort en sluit het andere uiteinde aan op de audio-uitgang van uw externe apparaat. Druk op de MODE- of LINE-knop om de LINE-modus te selecteren. Start het afspelen op het aangesloten apparaat.

Optische ingang

Sluit de optische kabel (niet inbegrepen) aan op de Optical OUT-poort van uw audiobron en op de Optical IN-poort van de speaker.

Let bij het aansluiten op de juiste oriëntatie van de connector (lijn de afgeschuinde hoeken uit). Duw voorzichtig totdat de connector volledig is geplaatst.

Opmerking: Optische connectoren zijn gevoelig. Buig de optische kabel niet scherp en gebruik geen overmatige kracht.

ARC-functie (HDMI ARC)

Sluit één uiteinde van een HDMI-kabel aan op de HDMI (ARC)-poort van uw tv of een andere ARC-ondersteunde bron en op de speaker.

LET OP: ARC vereist een HDMI ARC-compatibele tv/bron en de juiste tv-audio-instellingen (CEC/ARC moet mogelijk worden ingeschakeld).

"PCM" instellen op uw tv

Raadpleeg hiervoor de handleiding van uw tv.

De batterijen in de afstandsbediening vervangen

Knijp in de zijanten van de batterijlade en schuif de lade uit de afstandsbediening. Plaats één (1) nieuwe lithium knooppcelbatterij (3V, 150mAh) in de batterijlade. Zorg ervoor dat de polariteit (+ / -) overeenkomt met de markeringen in de lade. Schuif de batterijlade terug in het batterijvak totdat deze vastklikt.

Opmerking: De batterijen voor de afstandsbediening zijn niet inbegrepen in de verpakking.

LET OP

Gebruikte batterijen moeten worden gerecycled volgens de lokale voorschriften. Houd batterijen buiten bereik van kinderen. Meng geen nieuwe en gebruikte batterijen. Vervang beide batterijen tegelijk. Als de afstandsbediening langere tijd niet wordt gebruikt, verwijder dan de batterijen om lekkage en corrosie te voorkomen.

VEILIGHEIDSWAARSCHUWINGEN

Alleen voor gebruik binnenshuis. Dit product is uitsluitend bedoeld voor gebruik in droge binnenomgevingen.

Stel het product niet bloot aan regen, vocht, druppels of spatten. Plaats geen met vloeistof gevulde voorwerpen (bijv. vazen) op of nabij het product.

Gebruik uitsluitend de voeding die met het apparaat is meegeleverd. Open de behuizing niet. Er bevinden zich geen door de gebruiker te onderhouden onderdelen in het apparaat.

Koppel de voeding los tijdens onweer of wanneer het product langere tijd niet wordt gebruikt.

Houd ventilatieopeningen vrij om oververhitting te voorkomen.

Houd het product uit de buurt van warmtebronnen zoals radiatoren, kachels en direct zonlicht. Raak stekkers of kabels niet met natte



Eerste gebruik / Subwoofer koppelen

Zorg ervoor dat alle kabels correct zijn aangesloten en plaats/montageer de soundbar en subwoofer op de gewenste positie. Schakel vóór het

OPERATION AND FUNCTIONS

handen aan om het risico op elektrische schokken te verminderen.



Erste Verwendung / Subwoofer koppeln

Stellen Sie sicher, dass alle Kabel korrekt angeschlossen sind, und platzieren/montieren Sie Soundbar und Subwoofer an den gewünschten Positionen. Bevor Sie den Subwoofer einschalten, schalten Sie die Soundbar ein und drücken Sie die BT-Taste, um den BT-Modus zu aktivieren (verbinden Sie kein BT-Gerät). Die Anzeige blinkt, während die Soundbar nach dem Subwoofer sucht. Sobald der Subwoofer erfolgreich gekoppelt ist, hört das Blinken auf. Wenn die Anzeige weiter blinkt, drücken Sie die PAIR-Taste am Subwoofer und schalten Sie den Subwoofer über den Netzschalter AUS und wieder EIN.

BT-Funktion

Drücken Sie die BT-Taste auf der Fernbedienung oder drücken Sie die MODE-Taste an der Soundbar, um den BT-Modus auszuwählen. Die LED-Anzeige blinkt blau und zeigt an, dass die Soundbar zum Koppeln bereit ist. Suchen Sie auf Ihrem BT-fähigen Gerät nach verfügbaren Geräten und wählen Sie „Audizio SB96WS“ aus. Nach erfolgreicher Kopplung hört die LED-Anzeige auf zu blinken und leuchtet dauerhaft blau. Sie können nun Musik von Ihrem BT-Gerät über die Soundbar wiedergeben. Drücken Sie die Previous- oder Next-Taste auf der Fernbedienung, um den vorherigen oder nächsten Titel abzuspielen.

USB-Player-Funktion

Stecken Sie einen USB-Stick in den USB-Anschluss. Die Wiedergabe startet automatisch. Alternativ drücken Sie die MODE-Taste wiederholt, um den USB-Modus auszuwählen.

VORSICHT: Verwenden Sie nur kompatible USB-Speichergeräte. Sehr große Dateien oder nicht unterstützte Formate werden möglicherweise nicht korrekt wiedergegeben.

LINE IN-Funktion

Schließen Sie ein Ende des Audiokabels an den LINE IN RCA-Anschluss an und das andere Ende an den Audioausgang Ihres externen Geräts. Drücken Sie die MODE- oder LINE-Taste, um den LINE-Modus auszuwählen. Starten Sie die Wiedergabe am angeschlossenen Gerät.

Optischer Eingang

Schließen Sie das optische Kabel (nicht im Lieferumfang) an den Optical OUT-Anschluss Ihrer Audioquelle und an den Optical IN-Anschluss am Lautsprecher an.

Achten Sie beim Einstecken auf die richtige Ausrichtung (abgeschrägte Ecken ausrichten). Vorsichtig einschieben, bis der Stecker vollständig sitzt.

Hinweis: Optische Steckverbinder sind empfindlich. Knicken Sie das optische Kabel nicht stark und üben Sie keine übermäßige Kraft aus.

ARC-Funktion (HDMI ARC)

Schließen Sie ein Ende eines HDMI-Kabels an den HDMI (ARC)-Anschluss Ihres TVs oder eines anderen ARC-fähigen Quellgeräts und an den Lautsprecher an.

VORSICHT: Die ARC-Funktion erfordert einen HDMI ARC-kompatiblen TV/Quelle sowie die richtigen TV-Audioeinstellungen (CEC/ARC muss ggf. aktiviert werden).

„PCM“ am TV einstellen

Bitte beachten Sie hierzu die Bedienungsanleitung Ihres Fernsehgeräts.

Batterien in der Fernbedienung austauschen

Drücken Sie die Seiten des Batteriefachs zusammen und ziehen Sie das Batteriefach aus der Fernbedienung. Legen Sie eine (1) neue Lithium-Knopfzelle (3V, 150mAh) in das Batteriefach ein. Achten Sie darauf, dass die Polarität (+ / -) mit den Markierungen im Fach übereinstimmt. Schieben Sie das Batteriefach wieder hinein, bis es einrastet.

Hinweis: Die Batterien für die Fernbedienung sind nicht im Lieferumfang enthalten.

VORSICHT

Gebrauchte Batterien sind gemäß den örtlichen Vorschriften zu recyceln. Batterien außerhalb der Reichweite von Kindern aufbewahren. Keine neuen und gebrauchten Batterien mischen. Beide Batterien gleichzeitig austauschen. Wenn die Fernbedienung längere Zeit nicht verwendet wird, Batterien entnehmen, um Auslaufen und Korrosion zu verhindern.

SICHERHEITSWARNHINWEISE

Nur für den Innenbereich. Dieses Produkt ist ausschließlich für trockene Innenräume vorgesehen.

Setzen Sie das Produkt nicht Regen, Feuchtigkeit, Tropfen oder Spritzwasser aus.

Stellen Sie keine mit Flüssigkeit gefüllten Gegenstände (z. B. Vasen) auf

oder in die Nähe des Produkts.

Verwenden Sie nur das mit dem Gerät gelieferte Netzteil.

Öffnen Sie das Gerätegehäuse nicht. Es befinden sich keine vom Benutzer zu wartenden Teile im Inneren.

Trennen Sie das Netzteil bei Gewitter oder bei längerer Nichtbenutzung vom Stromnetz.

Halten Sie die Lüftungsöffnungen frei, um Überhitzung zu vermeiden.

Halten Sie das Produkt von Wärmequellen wie Heizkörpern, Öfen und direkter Sonneneinstrahlung fern.

Berühren Sie Stecker oder Kabel nicht mit nassen Händen, um das Risiko eines Stromschlags zu verringern.



Primer uso / Emparejamiento del subwoofer

Asegúrese de que todos los cables estén conectados correctamente y coloque/montaje la barra de sonido y el subwoofer en la posición deseada. Antes de encender el subwoofer, encienda la barra de sonido y pulse el botón BT para activar el modo BT (no conecte ningún dispositivo BT). El indicador parpadeará mientras la barra de sonido busca el subwoofer. Una vez que el subwoofer se haya emparejado correctamente, el parpadeo se detendrá. Si el indicador sigue parpadearando, pulse el botón PAIR del subwoofer o apáguelo y vuelva a encenderlo usando el interruptor de encendido.

Función BT

Pulse el botón MODE repetidamente hasta seleccionar el modo BT Connect. La pantalla mostrará "BT". En su dispositivo con BT, busque dispositivos disponibles y seleccione "Audizio SB96WS". La pantalla parpadeará, lo que indica que la soundbar está esperando el emparejamiento. Una vez que el emparejamiento se complete correctamente, el indicador permanecerá encendido y la pantalla mostrará "BT" y dejará de parpadear. Ahora puede reproducir música desde su dispositivo BT a través de la soundbar. Pulse el botón Previous o Next en el mando a distancia para reproducir la pista anterior o la siguiente.

Función reproductor USB

Inserte una memoria USB en los puertos USB. La reproducción comenzará automáticamente.

Como alternativa, pulse el botón MODE repetidamente para seleccionar el modo USB.

PRECAUCIÓN: Use únicamente dispositivos de almacenamiento USB compatibles. Los archivos muy grandes o los formatos no compatibles pueden no reproducirse correctamente.

Función AUX IN / PHONO

Conecte un extremo del cable de audio (incluido) a las tomas AUX IN o PHONO IN y conecte el otro extremo a la salida de audio de su dispositivo externo. Pulse el botón MODE para seleccionar el modo AUX/PHONO. Inicie la reproducción en el dispositivo conectado.

ADVERTENCIA: Asegúrese de que el interruptor AUX/PHONO esté configurado correctamente para evitar mala calidad de sonido o una selección de entrada incorrecta. Use PHONO IN solo con un tocadiscos (fuente phono). Conectar dispositivos de nivel de línea a la entrada PHONO puede causar distorsión.

Entrada óptica

Conecte el cable de fibra óptica (no incluido) al puerto Optical OUT de su fuente de audio y al puerto Optical IN del altavoz.

Al insertar el cable, alinee correctamente el conector (haga coincidir las esquinas biseladas). Empuje suavemente hasta que quede completamente insertado.

Nota: Los conectores ópticos son sensibles. No doble bruscamente el cable óptico ni aplique fuerza excesiva.

Función ARC (HDMI ARC)

Conecte un extremo de un cable HDMI al puerto HDMI (ARC) de su TV u otra fuente compatible con ARC y al altavoz.

PRECAUCIÓN: La función ARC requiere un TV/fuente compatible con HDMI ARC y la configuración de audio correcta del TV (puede ser necesario activar CEC/ARC).

Sustitución de las baterías del mando a distancia

Apriete los lados de la bandeja de la batería y deslícela fuera del control remoto. Inserte una (1) batería nueva tipo botón de litio (3V, 150mAh) en la bandeja. Asegúrese de que la polaridad (+ / -) coincida con las marcas dentro de la bandeja. Deslice la bandeja nuevamente en el compartimento hasta que encaje en su lugar.

Nota: Las baterías del mando a distancia no están incluidas en el paquete.

PRECAUCIÓN

Las baterías usadas deben reciclarse de acuerdo con la normativa local. Mantenga las baterías fuera del alcance de los niños. No mezcle baterías nuevas y usadas. Sustituya ambas baterías al mismo tiempo. Si no va a

OPERATION AND FUNCTIONS

utilizar el mando a distancia durante un período prolongado, retire las baterías para evitar fugas y corrosión.

ADVERTENCIAS DE SEGURIDAD

Solo para uso en interiores. Este producto está destinado únicamente para entornos interiores secos.

No exponga el producto a la lluvia, humedad, goteos o salpicaduras. No coloque objetos llenos de líquidos (p. ej., jarrones) sobre o cerca del producto.

Use únicamente la fuente de alimentación suministrada con el dispositivo. No abra la carcasa del producto. No contiene piezas reparables por el usuario.

Desconecte la fuente de alimentación durante tormentas eléctricas o cuando no se utilice durante periodos prolongados.

Mantenga despejadas las aberturas de ventilación para evitar sobrecalentamiento. Mantenga el producto alejado de fuentes de calor como radiadores, estufas y luz solar directa. Para reducir el riesgo de descarga eléctrica, no toque enchufes o cables con las manos mojadas.

Prémière utilisation / Appairage du caisson de basses

Assurez-vous que tous les câbles sont correctement connectés et placez/installez la barre de son et le caisson de basses à l'emplacement souhaité. Avant d'allumer le caisson de basses, allumez la barre de son et appuyez sur le bouton BT pour activer le mode Bluetooth (ne connectez aucun appareil BT). Le voyant clignote pendant que la barre de son recherche le caisson de basses. Une fois l'appairage réussi, le clignotement s'arrête. Si le voyant continue de clignoter, appuyez sur le bouton PAIR du caisson de basses ou éteignez-le puis rallumez-le à l'aide de l'interrupteur d'alimentation.

Fonction BT

Appuyez sur le bouton BT de la télécommande ou sur le bouton MODE de la barre de son pour sélectionner le mode BT.

Le voyant LED clignote en bleu, indiquant que la barre de son est prête pour l'appairage. Sur votre appareil compatible BT, recherchez les appareils disponibles et sélectionnez « Audizio SB96WS ».

Une fois l'appairage réussi, le voyant LED cesse de clignoter et reste allumé en bleu. Vous pouvez maintenant lire de la musique depuis votre appareil BT via la barre de son. Appuyez sur le bouton Previous ou Next de la télécommande pour lire la piste précédente ou suivante.

Fonction lecteur USB

Insérez une clé USB dans le port USB. La lecture démarre automatiquement. Vous pouvez également appuyer plusieurs fois sur le bouton MODE pour sélectionner le mode USB.

ATTENTION : Utilisez uniquement des supports de stockage USB compatibles. Les fichiers très volumineux ou les formats non pris en charge peuvent ne pas être lus correctement.

Fonction LINE IN

Connectez une extrémité du câble audio au port RCA LINE IN, puis connectez l'autre extrémité à la sortie audio de votre appareil externe. Appuyez sur le bouton MODE ou LINE pour sélectionner le mode LINE. Lancez la lecture sur l'appareil connecté.

Entrée optique

Connectez le câble optique (non fourni) au port Optical OUT de votre source audio et au port Optical IN du haut-parleur. Lors de l'insertion, alignez correctement le connecteur (faites correspondre les coins biseautés). Poussez doucement jusqu'à ce qu'il soit entièrement en place.

Remarque : Les connecteurs optiques sont fragiles. Ne poussez pas fortement le câble optique et n'exercez pas de force excessive.

Fonction ARC (HDMI ARC)

Connectez une extrémité d'un câble HDMI au port HDMI (ARC) de votre TV ou d'une autre source compatible ARC, et au haut-parleur.

ATTENTION : La fonction ARC nécessite une TV/source compatible HDMI ARC et des réglages audio TV appropriés (CEC/ARC peut devoir être activé).

Réglage "PCM" sur votre TV

Veillez vous référer au manuel de votre téléviseur.

Remplacement des piles de la télécommande

Pincez les côtés du tiroir à pile et faites-le glisser hors de la télécommande. Insérez une (1) nouvelle pile bouton au lithium (3V, 150mAh) dans le tiroir. Assurez-vous que la polarité (+ / -) correspond aux indications à l'intérieur du compartiment. Remettez le tiroir en place jusqu'à ce qu'il s'enclenche.

Remarque : Les piles de la télécommande ne sont pas incluses dans l'emballage.

ATTENTION

Les piles usagées doivent être recyclées conformément à la réglementation locale. Gardez les piles hors de portée des enfants. Ne mélangez pas des piles neuves et usagées. Remplacez les deux piles en même temps. Si la télécommande n'est pas utilisée pendant une longue période, retirez les piles pour éviter les fuites et la corrosion.

AVERTISSEMENTS DE SÉCURITÉ

Usage intérieur uniquement. Ce produit est destiné uniquement à une utilisation en intérieur, dans un environnement sec.

N'exposez pas le produit à la pluie, à l'humidité, aux gouttes ou aux éclaboussures.

Ne placez pas d'objets remplis de liquide (p. ex. vases) sur ou près du produit.

Utilisez uniquement l'alimentation fournie avec l'appareil.

N'ouvrez pas le boîtier du produit. Il ne contient aucune pièce réparable par l'utilisateur.

Débranchez l'alimentation pendant les orages ou en cas de non-utilisation prolongée.

Gardez les ouvertures de ventilation dégagées afin d'éviter toute surchauffe.

Tenez le produit éloigné des sources de chaleur telles que radiateurs, cuisinières et lumière directe du soleil.

Pour réduire le risque de choc électrique, ne touchez pas les prises ou les câbles avec les mains mouillées.

Pierwsze użycie / Parowanie subwoofera

Upewnij się, że wszystkie przewody są podłączone prawidłowo oraz ustaw/zamontuj soundbar i subwoofer w wybranym miejscu. Przed włączeniem subwoofera włącz soundbar i naciśnij przycisk BT, aby przejść do trybu BT (nie podłączaj żadnego urządzenia BT). Wskaźnik będzie migał, gdy soundbar będzie wyszukiwał subwoofer. Po pomyślnym sparowaniu miganie ustanie. Jeśli wskaźnik nadal miga, naciśnij przycisk PAIR na subwooferze lub włącz i włącz subwoofer ponownie za pomocą przełącznika zasilania.

Funkcja BT

Naciśnij przycisk BT na pilocie lub przycisk MODE na soundbarze, aby wybrać tryb BT. Wskaźnik LED zacznie migać na niebiesko, co oznacza, że soundbar jest gotowy do parowania. Na urządzeniu z BT szukaj dostępne urządzenia i wybierz „Audizio SB96WS”. Po pomyślnym sparowaniu wskaźnik LED przestanie migać i będzie świecił na niebiesko. Teraz możesz odtwarzać muzykę z urządzenia BT przez soundbar. Naciśnij przycisk Previous lub Next na pilocie, aby odtworzyć poprzedni lub następny utwór.

Funkcja odtwarzacza USB

Włóż pamięć USB do portu USB. Odtwarzanie rozpocznie się automatycznie.

Alternatywnie naciśnij przycisk MODE wielokrotnie, aby wybrać tryb USB.

UWAGA: Używaj wyłącznie kompatybilnych nośników USB. Bardzo duże pliki lub nieobsługiwane formaty mogą nie odtwarzać się prawidłowo.

Funkcja LINE IN

Podłącz jeden koniec kabla audio do portu RCA LINE IN, a drugi koniec do wyjścia audio urządzenia zewnętrznego. Naciśnij przycisk MODE lub LINE, aby wybrać tryb LINE. Uruchom odtwarzanie na podłączonym urządzeniu.

Węście optyczne

Podłącz kabel optyczny (brak w zestawie) do portu Optical OUT źródła dźwięku oraz do portu Optical IN w głośniku.

Podczas wkładania ustaw wytyk prawidłowo (dopasuj ścięte rogi). Delikatnie wcisnij, aż będzie całkowicie osadzony.

Uwaga: Złączka optyczne są wrażliwe. Nie zaginaj ostro kabla optycznego i nie używaj nadmiernej siły.

Funkcja ARC (HDMI ARC)

Podłącz jeden koniec kabla HDMI do portu HDMI (ARC) w telewizorze lub innym źródle obsługującym ARC oraz do głośnika.

UWAGA: Funkcja ARC wymaga telewizora/źródła zgodnego z HDMI ARC oraz prawidłowych ustawień dźwięku w telewizorze (może być konieczne włączenie CEC/ARC).

Ustawienie "PCM" w telewizorze

Zapoznaj się z instrukcją obsługi telewizora.

Wymiana baterii w pilocie

Ściśnij boki tacki na baterię i wysuń ją z pilota. Włóż jedną (1) nową baterię guzikową litową (3V, 150mAh) do tacki. Upewnij się, że

OPERATION AND FUNCTIONS

bieguność (+ / -) jest zgodna z oznaczeniami wewnątrz tacki. Wsuń tackę z powrotem do komory baterii, aż zatrzaśnie się na miejscu.

Uwaga: Baterie do pilota nie są dołączone do zestawu.

UWAGA

Zużyte baterie należy podać recyklingowi zgodnie z lokalnymi przepisami. Trzymaj baterie poza zasięgiem dzieci. Nie mieszaj nowych i używanych baterii. Wymieniaj obie baterie jednocześnie. Jeśli pilot nie będzie używany przez dłuższy czas, wyjmij baterie, aby zapobiec wyciekowi i korozji.

OSTRZEŻENIA DOTYCZĄCE BEZPIECZEŃSTWA

Tylko do użytku wewnętrznego. Produkt jest przeznaczony wyłącznie do użytku w suchych pomieszczeniach.

Nie narażaj produktu na deszcz, wilgoć, kapanie ani zachlapanie.

Nie stawiaj na produkcie ani w jego pobliżu przedmiotów wypełnionych płynami (np. wazonów).

Używaj wyłącznie zasilacza dostarczonego z urządzeniem.

Nie otwieraj obudowy produktu. W środku nie ma części

przeznaczonych do samodzielnej naprawy.

Odcłącz zasilanie podczas burz z wyładowaniami lub gdy urządzenie nie jest używane przez dłuższy czas.

Nie zasłaniaj otworów wentylacyjnych, aby zapobiec przegrzaniu.

Trzymaj produkt z dala od źródeł ciepła, takich jak grzejniki, kucharki i bezpośrednio światło słoneczne.

Aby zmniejszyć ryzyko porażenia prądem, nie dotykaj wtyczek ani kabli mokrymi rękami.

Poużyte baterie recykluje w souladu s místními předpisy. Uchovávejte baterie mimo dosah dětí. Nemíchejte nové a použité baterie. Vyměňte obě baterie současně. Pokud dálkový ovladač nebudete delší dobu používat, vyjměte baterie, aby se zabránilo vytečení a korozi.

BEZPEČNOSTNÍ VAROVÁNÍ

Pouze pro vnitřní použití. Tento produkt je určen pouze pro použití v suchém vnitřním prostředí.

Nevystavujte produkt dešti, vlhkosti, kapaání ani postřikání.

Neumísťujte na produkt ani do jeho blízkosti předměty naplněné tekutinou (např. vázy).

Používejte pouze napájecí zdroj dodaný se zařízením.

Neotevírejte kryt produktu. Uvnitř nejsou žádné části určené k uživatelskému servisu.

Během bouřek s blesky nebo při dlouhodobém nepoužívání odpojte napájení.

Udržujte ventilační otvory volné, aby nedošlo k přehřátí.

Udržujte produkt mimo zdroje tepla, jako jsou radiátory, sporáky a přímé sluneční světlo.

Pro snížení rizika úraza elektrickým proudem se nedotýkejte zástrček ani kabelů mokryma rukama.



První použití / Párování subwooferu

Ujistěte se, že jsou všechny kabely správně připojené, a umístěte/namontujte soundbar a subwoofer na požadované místo. Před zapnutím subwooferu nejprve zapněte soundbar a stisknete tlačítko BT pro aktivaci režimu BT (nepřipojujte žádné BT zařízení). Indikátor bude blikat, zatímco soundbar vyhledává subwoofer. Po úspěšném párování blikání přestane. Pokud indikátor stále bliká, stisknete tlačítko PAIR na subwooferu nebo subwoofer vypnete a znovu zapnete pomocí vypínače napájení.

Funkce BT

Stisknete tlačítko BT na dálkovém ovladači nebo tlačítko MODE na soundbaru pro volbu režimu BT. LED indikátor začne modře blikat, což znamená, že soundbar je připraven ke párování. Na svém zařízení s BT vyhledejte dostupná zařízení a vyberte „Audizio SB96WS“. Po úspěšném párování LED indikátor přestane blikat a zůstane svítit modře. Nyní můžete přehrávat hudbu ze svého BT zařízení přes soundbar. Stisknete tlačítko Previous nebo Next na dálkovém ovladači pro přehrání předchozí nebo další skladby.

Funkce USB přehrávače

Vložte USB flash disk do USB portu. Přehrávání se spustí automaticky. Případně opakovaně stisknete tlačítko MODE a zvolíte režim USB.

UPOZORNĚNÍ: Používejte pouze kompatibilní USB úložště. Velmi velké soubory nebo nepodporované formáty se nemusí přehrávat správně.

Funkce LINE IN

Připojte jeden konec audio kabelu do portu LINE IN RCA a druhý konec do audio výstupu vašeho externího zařízení. Stisknete tlačítko MODE nebo LINE pro výběr režimu LINE. Spustíte přehrávání na připojeném zařízení.

Optický vstup

Připojte optický kabel (není součástí balení) do portu Optical OUT vašeho zdrojového zařízení a do portu Optical IN na reproduktoru.

Při zasouvání kabelu správně zarovnejte konektor (srovnejte seříznuté rohy). Jemně zatlačte, dokud není zcela zasunutý.

Poznámka: Optické konektory jsou citlivé. Neohýbejte optický kabel ostře a nepoužívejte nadměrnou sílu.

Funkce ARC (HDMI ARC)

Připojte jeden konec HDMI kabelu do portu HDMI (ARC) na našem televizoru nebo jiném zdroji podporujícím ARC a do reproduktoru.

UPOZORNĚNÍ: Funkce ARC vyžaduje TV/zdroj kompatibilní s HDMI ARC a správné nastavení zvuku v TV (CEC/ARC může být nutné povolit).

Nastavení "PCM" na TV

Postupujte prosím podle návodu k obsluze vašeho televizoru.

Výměna baterií v dálkovém ovladači

Stisknete boční strany držáku baterie a vysuňte jej z dálkového ovladače. Vložte jednu (1) novou lithiovou knoflíkovou baterii (3V, 150mAh) do držáku.

Ujistěte se, že polarita (+ / -) odpovídá označení uvnitř držáku. Zasuňte držák zpět do příhrádky na baterii, dokud nezaklapne na místo.

Poznámka: Baterie do dálkového ovladače nejsou součástí balení.

UPOZORNĚNÍ



Environmental Protection

This product is made from materials and components that can be recycled and reused. Dispose of electrical and electronic equipment in accordance with Directive 2002/96/EC. Do not dispose of this product with household waste. Follow local recycling and collection regulations to prevent harm to the environment and human health. Pay attention to proper battery disposal.



Milieubescherming

Dit product is vervaardigd uit materialen en componenten die kunnen worden gerecycled en hergebruikt. Voer elektrische en elektronische apparatuur af volgens Richtlijn 2002/96/EG. Gooi dit product niet weg met het huishoudelijk afval. Let op plaatselijke voorschriften voor recycling en inzameling om schade aan het milieu en de menselijke gezondheid te voorkomen. Let op een correcte verwijdering van batterijen.



Umweltschutz

Dieses Produkt besteht aus Materialien und Komponenten, die recycelt und wiederverwendet werden können. Entsorgen Sie elektrische und elektronische Geräte gemäß der Richtlinie 2002/96/EG. Entsorgen Sie dieses Produkt nicht mit dem Hausmüll. Befolgen Sie die örtlichen Vorschriften für Recycling und Sammlung, um Schäden an Umwelt und Gesundheit zu vermeiden. Achten Sie auf die ordnungsgemäße Entsorgung von Batterien.



Protección del medio ambiente

Este producto está fabricado con materiales y componentes que pueden reciclarse y reutilizarse. Elimine los equipos eléctricos y electrónicos de acuerdo con la Directiva 2002/96/CE. No deseche este producto con la basura doméstica. Siga las normativas locales de reciclaje y recogida para evitar daños al medio ambiente y a la salud humana. Preste atención a la correcta eliminación de las baterías.



Protection de l'environnement

Ce produit est fabriqué à partir de matériaux et de composants pouvant être recyclés et réutilisés. Éliminez les équipements électriques et électroniques conformément à la directive 2002/96/CE. Ne jetez pas ce produit avec les ordures ménagères. Respectez les réglementations locales de recyclage et de collecte afin d'éviter tout risque pour l'environnement et la santé humaine. Veillez à une élimination appropriée des piles.



Ochrona środowiska

Ten produkt został wykonany z materiałów i komponentów, które można poddać recyklingowi i ponownie wykorzystać. Użyłuj urządzenia elektryczne i elektroniczne zgodnie z dyrektywą 2002/96/WE. Nie wyrzucaj tego produktu razem z odpadami domowymi. Przestrzegaj lokalnych przepisów dotyczących recyklingu i zbiórki, aby zapobiec szkodom dla środowiska i zdrowia ludzi. Zwracaj uwagę na prawidłową użycie baterii.



Ochrana životního prostředí

Tento výrobek je vyroben z materiálů a součástí, které lze recyklovat a znovu použít. Likvidujte elektrická a elektronická zařízení v souladu se směrnicí 2002/96/ES. Nevyhazujte tento výrobek do komunálního odpadu. Dodržujte místní předpisy o recyklaci a sběru, abyste zabránili poškození životního prostředí a zdraví lidí. Dbejte na správnou likvidaci baterií.

European Union

Tronios B.V.,
Bedrijvenpark Twente Noord 18,
NL-7602KR Almelo,
The Netherlands
2014/35/EU
2014/30/EU
2011/65/EC
2014/53/EU



United Kingdom

Tronios Ltd.,
Central 8, Caspian Close
Stanford-le-Hope SS17 9FN, United Kingdom
S.I. 2016:1101
S.I. 2016:109
S.I. 2012:3032
S.I. 2017:1206



Specifications and design are subject to change without prior notice.

www.audizio.com

Copyright © 2025 by Tronios The Netherlands