

WSH20

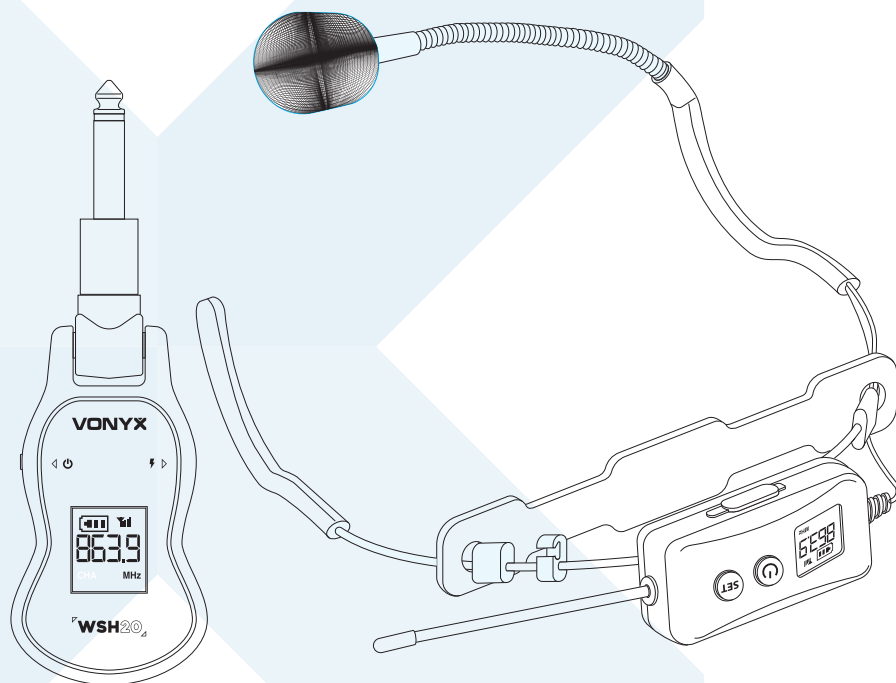



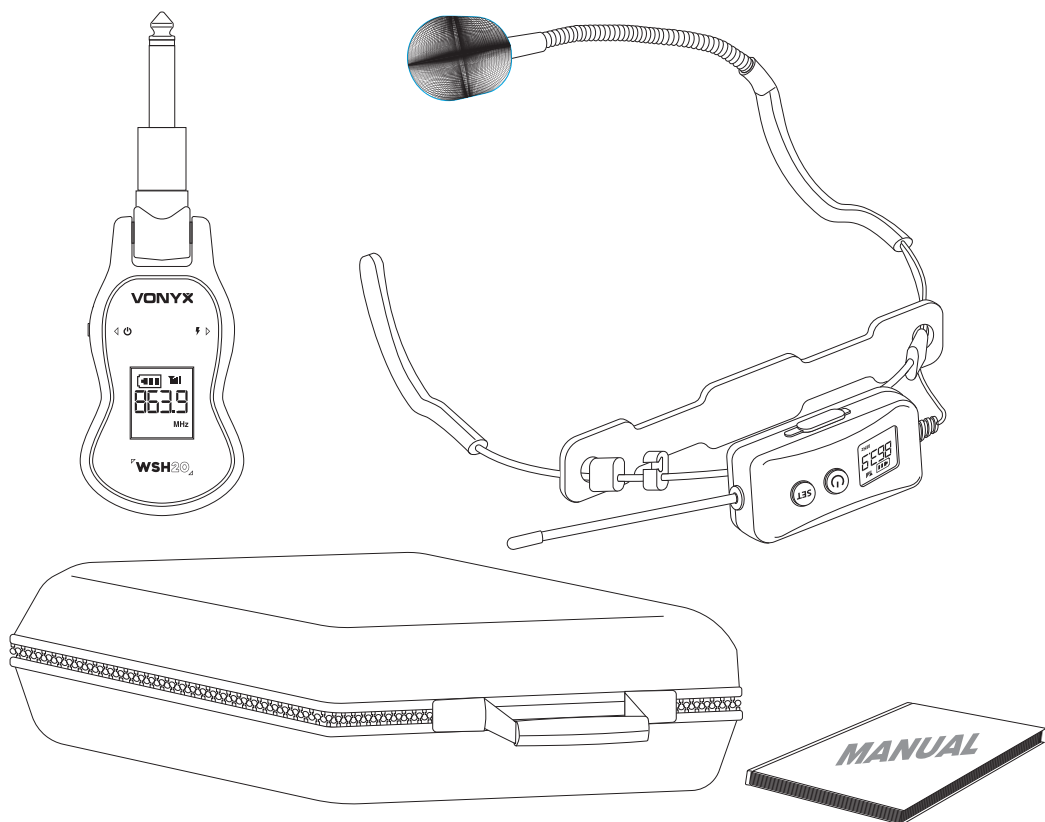

Wireless Sports Headset / Receiver

Ref. nr.:
179.274



-  Instruction manual
-  Gebruiksaanwijzing
-  Bedienungsanleitung
-  Manual de instrucciones
-  Manuel d'instructions
-  Instrukcja obsługi
-  Návod k použití



-  Wireless sports headset, compact receiver, carrying case, manual
-  Draadloze sporheadset, compacte ontvanger, draagetui, handleiding
-  Kabelloses Sport-Headset, kompakter Empfänger, Transportetui, Bedienungsanleitung
-  Auriculares deportivos inalámbricos, receptor compacto, estuche de transporte, manual
-  Casque de sport sans fil, récepteur compact, étui de transport, manuel
-  Bezprzewodowy zestaw sportowy, kompaktowy odbiornik, etui transportowe, instrukcja obsługi
-  Bezdrátová sportovní sluchátka, kompaktní přijímač, přepravní pouzdro, návod k použití

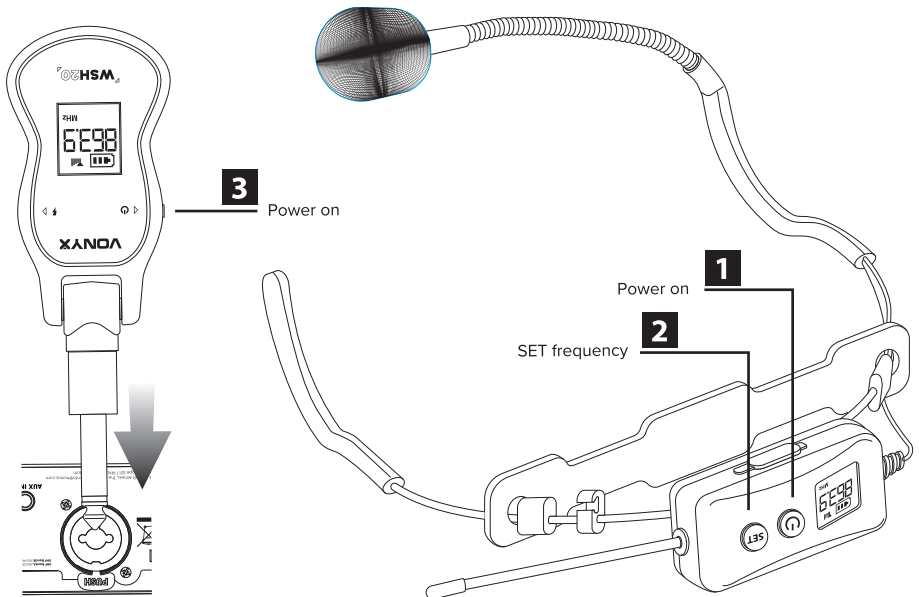
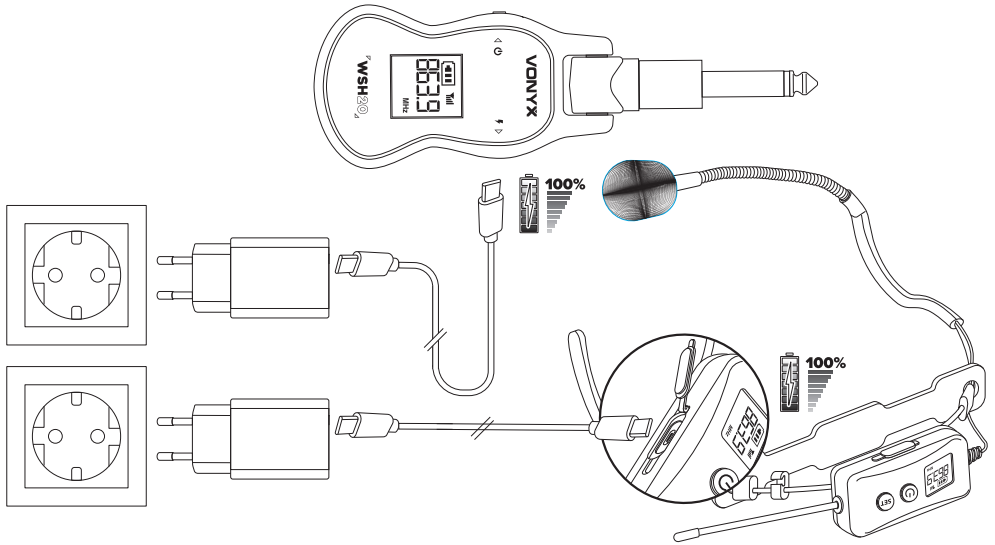

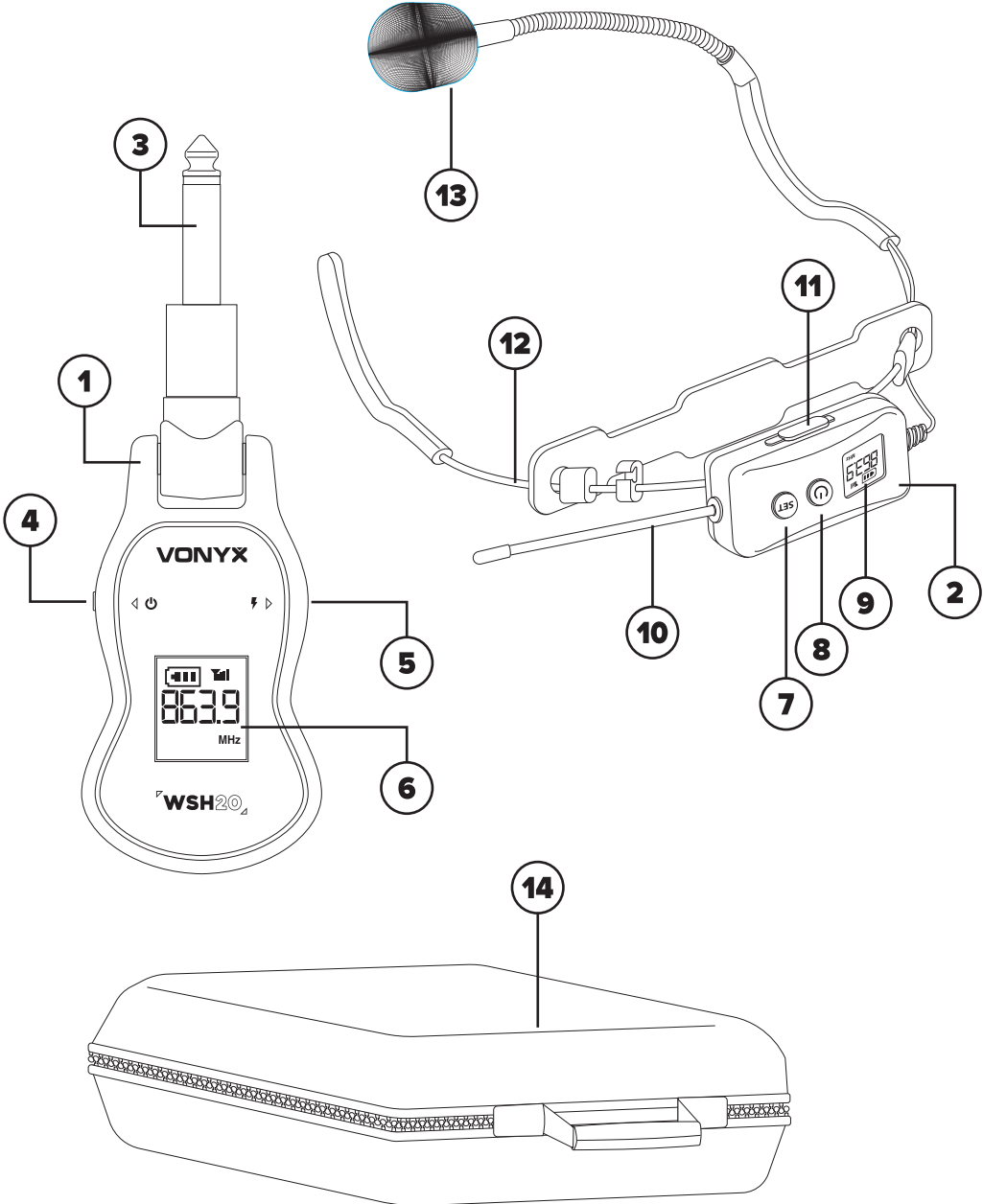

**Parts overview**

1. Receiver
2. Headset Transmitter Unit
3. 6.3mm Jack Plug (Receiver Output)
4. Receiver Power Button (ON/OFF)
5. USB-C Charging Port (Receiver)
6. LCD Display (Frequency, Battery, Status)
7. Set button (Transmitter)
8. Transmitter Power Button (ON/OFF)
9. LCD Display (Frequency, Battery, Status)
10. Flexible Antenna
11. USB-C Charging Port (Transmitter)
12. Adjustable Headset Frame
13. Microphone Capsule with Windscreen
14. Protective Carry Case

Power-On and Automatic Pairing

Switch on the receiver and transmitter. The system will automatically establish a link. The RF Indicator LED will illuminate white to confirm successful connection.

Changing Frequency

Power on the transmitter.

Short-press the SET button to step through available frequencies. The receiver will automatically synchronize to the new frequency.

Re-Pairing Procedure

Power on all receivers to be linked. On the transmitter, press and hold SET + POWER simultaneously until the battery LED flashes. The RF Indicator LED on each receiver will illuminate, indicating successful pairing. Once paired, the devices will auto-connect on subsequent startups.

Multi-Receiver Operation (Transmit one signal to multiple receivers)

Power on all receivers intended for use. On the transmitter, press and hold SET + POWER until the battery LED flashes. The RF indicator on each receiver will light, confirming group pairing.

Up to six (6) receiver/transmitter pairs may operate simultaneously without interference.

Troubleshooting

Issue: Receiver does not connect (Single-Channel Systems)

Method 1 (Transmitter Off):

Ensure all receivers are powered OFF.

With the transmitter OFF, hold the POWER button for ~9 seconds.

When the display shows the group change, the transmitter will restart in the correct group.

Power on the receiver and it should connect automatically.

If not, perform Re-Pairing once.

Method 2 (Transmitter On):

Ensure all receivers are OFF.

Power on the transmitter.

Hold SET for ~9 seconds until the display switches from "CH-A" to "CH-B" (or vice-versa).

Power on the receiver.

If connection fails, perform Re-Pairing.

LED indicator

RED = Transmitter starting up

GREEN = Charging

WHITE = Frequency link established

Onderdelenoverzicht

1. Receiver
2. Headset-zenderunit
3. 6.3mm jackplug (receiver-uitgang)
4. Aan/uitknop van de receiver (ON/OFF)
5. USB-C oplaadpoort (receiver)
6. LCD-display (frequentie, batterij, status)
7. SET-knop (zender)
8. Aan/uitknop van de zender (ON/OFF)
9. LCD-display (frequentie, batterij, status)
10. Flexibele antenne
11. USB-C oplaadpoort (zender)
12. Verstelbaar headsetframe
13. Microfooncapsule met windkap
14. Beschermdende draagkoffer

Inschakelen en automatische koppeling

Schakel de receiver en zender in. Het systeem koppelt automatisch. De RF-indicator-LED licht wit op ter bevestiging.

Frequentie wijzigen

Schakel de zender in.

Druk kort op SET om door de beschikbare frequenties te bladeren.

De receiver synchroniseert automatisch.

Opnieuw koppelen

Schakel alle benodigde receivers in. Houd op de zender SET + POWER ingedrukt tot de batterij-LED knippert. De RF-indicator op elke receiver licht op. Daarna koppelen de apparaten automatisch.

Gebruik met meerdere receivers (één signaal naar meerdere units)

Schakel alle receivers in. Houd SET + POWER ingedrukt tot de batterij-LED knippert. RF-indicatoren bevestigen koppeling.

Tot zes (6) systemen kunnen zonder storing tegelijk worden gebruikt.

Probleemoplossing

Probleem: Receiver maakt geen verbinding (single-channel systemen)

Method 1 (zender uit):

Alle receivers uit → POWER 9s ingedrukt → groep wijzigt → receiver aan → koppelt.

Zo niet, opnieuw koppelen.

Method 2 (zender aan):

Alle receivers uit → zender aan → SET 9s → CH-groep wisselt → receiver aan → koppelt.

Zo niet, opnieuw koppelen.

LED-indicator

ROOD = Zender start op

GROEN = Opladen

WIT = Frequentiekoppeling actief

**Teileübersicht**

1. Empfänger
2. Headset-Sendereinheit
3. 6,3-mm-Klinkenstecker (Empfängerausgang)
4. Empfänger-Ein/Aus-Taste (ON/OFF)
5. USB-C-Ladeanschluss (Empfänger)
6. LCD-Anzeige (Frequenz, Batterie, Status)
7. SET-Taste (Sender)
8. Sender-Ein/Aus-Taste (ON/OFF)
9. LCD-Anzeige (Frequenz, Batterie, Status)
10. Flexible Antenne
11. USB-C-Ladeanschluss (Sender)
12. Verstellbarer Headset-Bügel
13. Mikrofonkapsel mit Windschutz
14. Schutz-Transporttasche

Einschalten und automatische Kopplung

Empfänger und Sender einschalten → automatische Verbindung → RF-LED leuchtet weiß.

Frequenz ändern

Sender einschalten → kurz SET drücken → Empfänger synchronisiert automatisch.

Neu-Pairing

Empfänger einschalten → SET + POWER gedrückt halten → Batterie-LED blinkt → RF-LEDs bestätigen Kopplung → automatische Verbindung künftige.

Mehrere Empfänger betreiben

Alle Empfänger einschalten → SET + POWER halten → RF-LED bestätigt.

Bis zu sechs (6) Systeme ohne Störungen möglich.

Fehlerbehebung

Problem: Empfänger verbindet nicht (Ein-Kanal-System)

Methode 1 (Sender aus):

Empfänger aus → POWER 9s → Gruppe wechselt → Receiver an → koppelt.

Sonst erneut koppeln.

Methode 2 (Sender an):

Empfänger aus → Sender an → SET 9s → CH-Gruppe wechselt → Receiver an.

Sonst erneut koppeln.

LED-Anzeige

ROT = Sender startet

GRÜN = Laden

WEISS = Frequenzlink aktiv

**Descripción de partes**

1. Receptor
2. Unidad transmisora con auricular
3. Conector jack 6,3 mm (salida del receptor)
4. Botón de encendido del receptor (ON/OFF)
5. Puerto de carga USB-C (receptor)
6. Pantalla LCD (frecuencia, batería, estado)
7. Botón SET (transmisor)
8. Botón de encendido del transmisor (ON/OFF)
9. Pantalla LCD (frecuencia, batería, estado)
10. Antena flexible
11. Puerto de carga USB-C (transmisor)
12. Armazón ajustable del auricular
13. Cápsula de micrófono con filtro antiviento
14. Estuche protector

Encendido y emparejamiento automático

Encender receptor y transmisor → emparejamiento automático → LED RF blanco.

Cambio de frecuencia

Encender transmisor → pulsar SET → receptor sincroniza automáticamente.

Re-emparejamiento

Encender receptores → mantener SET + POWER → LED parpadea → LED RF confirma.

Conexión automática en futuros usos.

Uso con múltiples receptores

Encender todos los receptores → mantener SET + POWER → emparejamiento confirmado.

Hasta seis (6) sistemas pueden funcionar sin interferencias.

Solución de problemas

Problema: el receptor no conecta (sistemas monocanal)

Método 1 (transmisor apagado):

Receptores apagados → POWER 9s → cambia grupo → receptor encendido → conecta.

Método 2 (transmisor encendido):

Receptores apagados → SET 9s → cambia entre CH-A / CH-B → receptor encendido.

Indicador LED

ROJO = Inicio

VERDE = Cargando

BLANCO = Enlace activo

Aperçu des composants

1. Récepteur
2. Émetteur casque
3. Fiche jack 6,3 mm (sortie récepteur)
4. Bouton d'alimentation du récepteur (ON/OFF)
5. Port USB-C de charge (récepteur)
6. Écran LCD (fréquence, batterie, état)
7. Bouton SET (émetteur)
8. Bouton d'alimentation de l'émetteur (ON/OFF)
9. Écran LCD (fréquence, batterie, état)
10. Antenne flexible
11. Port USB-C de charge (émetteur)
12. Arceau casque réglable
13. Capsule micro avec bonnette
14. Étui de transport

Mise sous tension et appairage automatique

Allumer récepteur + émetteur → appairage automatique → LED RF blanche.

Changer la fréquence

Allumer l'émetteur → appui bref sur SET → synchronisation automatique.

Ré-appairage

Allumer les récepteurs → SET + POWER → LED batterie clignote → LED RF confirme.

Connexion automatique ensuite.

Utilisation multi-récepteurs

Allumer tous les récepteurs → SET + POWER → LED RF confirme. Jusqu'à six (6) systèmes sans interférences.

Dépannage

Problème : pas de connexion (systèmes mono-canal)

Méthode 1 (émetteur éteint) :

Tout éteint → POWER 9s → groupe change → récepteur allumé.

Méthode 2 (émetteur allumé) :

Récepteurs éteints → SET 9s → CH-A / CH-B change.

Indicateurs LED

ROUGE = Démarrage

VERT = Charge

BLANC = Liaison active

Przegląd elementów

1. Odbiornik
2. Nadajnik nagłowny (headset)
3. Wtyk jack 6,3 mm (wyjście odbiornika)
4. Przycisk zasilania odbiornika (ON/OFF)
5. Port ładowania USB-C (odbiornik)
6. Wyświetlacz LCD (częstotliwość, bateria, status)
7. Przycisk SET (nadajnik)
8. Przycisk zasilania nadajnika (ON/OFF)
9. Wyświetlacz LCD (częstotliwość, bateria, status)
10. Elastyczna antena
11. Port ładowania USB-C (nadajnik)
12. Regulowany pałąk nagłowny
13. Kapsuła mikrofonowa z osłoną przeciwwiatrową
14. Ochronne etui transportowe

Włączanie i automatyczne parowanie

Włącz odbiornik i nadajnik. System połączy się automatycznie. Dioda RF zaświeci się na biało, potwierdzając połączenie.

Zmiana częstotliwości

Włącz nadajnik.

Naciśnij krótko przycisk SET, aby przejść przez dostępne częstotliwości. Odbiornik zsynchronizuje się automatycznie.

Procedura ponownego parowania

Włącz wszystkie odbiorniki. Przytrzymaj na nadajniku SET + POWER, aż dioda baterii zacznie migać. Dioda RF na każdym odbiorniku zaświeci się, potwierdzając poprawne sparowanie. Po pierwszym sparowaniu urządzenia będą łączyć się automatycznie.

Praca z wieloma odbiornikami (jeden sygnał do wielu urządzeń)

Włącz wszystkie odbiorniki. Przytrzymaj na nadajniku SET + POWER, aż dioda baterii zacznie migać. Dioda RF potwierdzi sparowanie wszystkich urządzeń.

Do sześciu (6) zestawów może działać jednocześnie bez zakłóceń.

Rozwiązywanie problemów

Problem: Odbiornik nie łączy się (system jednokanałowy)

Metoda 1 (nadajnik wyłączony):

Wylacz wszystkie odbiorniki.

Przy wyłączonym nadajniku przytrzymaj POWER przez ~9 sekund.

Po zmianie grupy nadajnik uruchomi się ponownie.

Włącz odbiornik — powinien połączyć się automatycznie.

Jeśli nie — wykonaj ponowne parowanie.

Metoda 2 (nadajnik włączony):

Wylacz wszystkie odbiorniki.

Wlacz nadajnik.

Przytrzymaj SET przez ~9 sekund, aż wyświetlacz zmieni się między „CH-A” a „CH-B”.

Wlacz odbiornik.

Wlacz odbiornik.

W przypadku braku połączenia — ponowne parowanie.

Wskaźnik LED

CZERWONY = Nadajnik uruchamia się

ZIELONY = Ładowanie

BIAŁY = Połączenie częstotliwościowe aktywne

**Přehled součástí**

1. Příjimač
2. Náhlavní vysílací jednotka
3. Jack 6,3 mm (výstup příjimače)
4. Tlačítko napájení příjimače (ON/OFF)
5. Nabíjecí port USB-C (příjimač)
6. LCD displej (frekvence, baterie, stav)
7. Tlačítko SET (vysílač)
8. Tlačítko napájení vysílače (ON/OFF)
9. LCD displej (frekvence, baterie, stav)
10. Ohebná anténa
11. Nabíjecí port USB-C (vysílač)
12. Nastavitelný náhlavní rám
13. Mikrofonní kapsle s pěnovým windscreenem
14. Ochranné přepravní pouzdro

Zapnutí a automatické párování

Zapněte příjimač a vysílač. Systém se automaticky spáruje. RF indikátor se rozsvítí bíle jako potvrzení.

Změna frekvence

Zapněte vysílač.

Krátce stiskněte SET pro přepínání dostupných frekvencí.

Příjimač se automaticky synchronizuje.

Postup opětovného párování

Zapněte všechny příjimače. Na vysílači podržte SET + POWER, dokud nezačne blikat LED baterie. RF LED na příjimačích se rozsvítí jako potvrzení spárování.

Po prvním úspěšném spárování se zařízení připojí automaticky.

Provoz s více příjimači (jeden signál do více jednotek)

Zapněte všechny příjimače. Podržte SET + POWER, dokud nezačne blikat LED baterie. RF LED potvrdí úspěšné spárování všech systémů.

Až šest (6) sad může pracovat současně bez rušení.

Řešení problémů

Problém: Příjimač se nepřipojuje (jednokanálové systémy)

Metoda 1 (vysílač vypnutý):

Vypněte všechny příjimače.

Podržte POWER na vypnutém vysílači ~9 sekund.

Jakmile se zobrazí změna skupiny, vysílač se restartuje.

Zapněte příjimač — měl by se automaticky připojit.

Pokud ne, proveďte opětovné párování.

Metoda 2 (vysílač zapnutý):

Vypněte všechny příjimače.

Zapněte vysílač.

Podržte SET ~9 sekund, dokud se displej nepřepne mezi

„CH-A“ a „CH-B“.

Zapněte příjimač.

Pokud se nepřipojí, proveďte opětovné párování.

LED indikace

ČERVENÁ = Vysílač se spouští

ZELENÁ = Nabíjení

BÍLÁ = Frekvenční spojení aktivní



EN: Read the manual before use.
 NL: Lees de handleiding vóór gebruik.
 DE: Bedienungsanleitung vor Gebrauch lesen.
 ES: Lea el manual antes de usar.
 FR: Lire le manuel avant utilisation.
 PL: Przeczytaj instrukcję przed użytkowaniem.
 CZ: Přečtěte si návod před použitím.



EN: NOTE! Opening the device in any other way than described will void the warranty.
 NL: LET OP! Het apparaat op een andere manier openen dan beschreven maakt de garantie ongeldig.
 DE: HINWEIS! Ein anderes Öffnen des Geräts als beschrieben führt zum Verlust der Garantie.
 ES: NOTA: Abrir el dispositivo de una forma distinta a la indicada anulará la garantía.
 FR: REMARQUE : Toute ouverture non conforme aux instructions annulera la garantie.
 PL: UWAGA! Otwarcie urządzenia w sposób inny niż opisany unieważni gwarancję.
 CZ: POZNAMKA: Otevření zařízení jiným způsobem, než je popsáno, zruší záruku.



EN: Device intended solely for indoor use.
 NL: Apparaat uitsluitend voor binnenshuis gebruik bedoeld.
 DE: Gerät ausschließlich für den Innenbereich bestimmt.
 ES: Dispositivo destinado exclusivamente para uso en interiores.
 FR: Appareil destiné exclusivement à un usage en intérieur.
 PL: Dispositivo destinado exclusivamente para uso en interiores.
 CZ: Dispositivo destinado exclusivamente para uso en interiores.

UHF

EN: **License-Free in:** Belgium, Denmark, France, Finland, Germany, Hungary, Italy, Netherlands, Norway, Poland, Portugal, Romania, Slovenia, Spain, Sweden, Switzerland, Great Britain

Radio frequency regulations vary by region. The user is responsible for ensuring that operation of this device complies with local RF laws and restrictions.

NL: **Vergunningsvrij in:** België, Denemarken, Frankrijk, Finland, Duitsland, Hongarije, Italië, Nederland, Noorwegen, Polen, Portugal, Roemenië, Slovenië, Spanje, Zweden, Zwitserland, Groot-Brittannië
Radiofrequentieregels verschillen per regio. De gebruiker is zelf verantwoordelijk om te controleren of het gebruik van dit apparaat voldoet aan de lokale RF-wetgeving en beperkingen.

DE: **Lizenzfrei in:** Belgien, Dänemark, Frankreich, Finnland, Deutschland, Ungarn, Italien, Niederlande, Norwegen, Polen, Portugal, Rumänien, Slowenien, Spanien, Schweden, Schweiz, Großbritannien.
Funkfrequenzvorschriften variieren je nach Region. Der Benutzer ist dafür verantwortlich sicherzustellen, dass der Betrieb dieses Geräts den lokalen RF-Gesetzen und Vorschriften entspricht.

ES: **Libre de licencia en:** Bélgica, Dinamarca, Francia, Finlandia, Alemania, Hungría, Italia, Países Bajos, Noruega, Polonia, Portugal, Rumania, Eslovenia, España, Suecia, Suiza, Gran Bretaña.
Las regulaciones de radiofrecuencia varían según la región. El usuario es responsable de garantizar que el uso de este dispositivo cumple con las leyes y restricciones locales de RF.

FR: **Sans licence dans:** Belgique, Danemark, France, Finlande, Allemagne, Hongrie, Italie, Pays-Bas, Norvège, Pologne, Portugal, Roumanie, Sloveenie, Espagne, Suède, Suisse, Grande-Bretagne.
La réglementation des fréquences radio varie selon la région. L'utilisateur est responsable de s'assurer que l'utilisation de cet appareil est conforme aux lois et restrictions RF locales.

PL: **Bez licencji w:** Belgii, Danii, Francji, Finlandii, Niemczech, na Węgrzech, we Włoszech, w Holandii, Norwegii, Polsce, Portugalii, Rumunii, Słowenii, Hiszpanii, Szwecji, Szwajcarii, Wielkiej Brytanii.

Przepisy dotyczące częstotliwości radiowych różnią się w zależności od regionu. Użytkownik jest odpowiedzialny za zapewnienie, że korzystanie z urządzenia jest zgodne z lokalnymi przepisami RF.

CZ: **Bez licence v:** Belgii, Dánsku, Francii, Finsku, Německu, Maďarsku, Itálii, Nizozemsku, Norsku, Polsku, Portugalsku, Rumunsku, Slovinsku, Španělsku, Švédsku, Švýcarsku, Velké Británii.

Předpisy týkající se rádiových frekvencí se liší podle regionu. Uživatel je odpovědný za to, aby provoz zařízení byl v souladu s místními RF zákony a omezeními.

EN: Operating Frequency Range: 863.000 - 865.000MHz
 NL: Frequentiebereik: 863.000 - 865.000MHz
 DE: Frequenzbereich: 863.000 - 865.000MHz
 ES: Rango de frecuencia: 863.000 - 865.000MHz
 FR: Plage : 863.000 - 865.000MHz
 PL: Zakres częstotliwości pracy: 863.000 - 865.000MHz
 CZ: Pracovní frekvenční rozsah: 863.000 - 865.000MHz



EN: Operating Frequency Range: 863.000 - 865.000MHz
 NL: Frequentiebereik: 863.000 - 865.000MHz
 DE: Frequenzbereich: 863.000 - 865.000MHz
 ES: Rango de frecuencia: 863.000 - 865.000MHz
 FR: Plage : 863.000 - 865.000MHz
 PL: Zakres częstotliwości pracy: 863.000 - 865.000MHz
 CZ: Pracovní frekvenční rozsah: 863.000 - 865.000MHz



EN: This product carries the CE mark and meets EU safety, health, and environmental requirements.
 NL: Dit product draagt de CE-markering en voldoet aan de EU-eisen voor veiligheid, gezondheid en milieu.
 DE: Dieses Produkt trägt die CE-Kennzeichnung und erfüllt die EU-Anforderungen an Sicherheit, Gesundheit und Umweltschutz.
 ES: Este producto lleva el marcado CE y cumple los requisitos de seguridad, salud y medio ambiente de la UE.
 FR: Ce produit porte le marquage CE et répond aux exigences européennes de sécurité, de santé et de protection de l'environnement.
 PL: Produkt posiada oznakowanie CE i spełnia unijne wymagania dotyczące bezpieczeństwa, zdrowia i ochrony środowiska.
 CZ: Tento výrobek nese označení CE a splňuje evropské požadavky na bezpečnost, zdraví a ochranu životního prostředí.



EN: This product complies with UKCA safety, health, and environmental regulations applicable in the United Kingdom.
 NL: Dit product voldoet aan de UKCA-voorschriften voor veiligheid, gezondheid en milieu die gelden in het Verenigd Koninkrijk.
 DE: Dieses Produkt erfüllt die UKCA-Bestimmungen für Sicherheit, Gesundheit und Umweltschutz im Vereinigten Königreich.
 ES: Este producto cumple la normativa UKCA de seguridad, salud y medio ambiente vigente en el Reino Unido.
 FR: Ce produit est conforme aux réglementations UKCA relatives à la sécurité, à la santé et à l'environnement au Royaume-Uni.
 PL: Produkt spełnia wymogi certyfikacji UKCA dotyczące bezpieczeństwa, zdrowia i ochrony środowiska obowiązujące w Zjednoczonym Królestwie.
 CZ: Tento výrobek splňuje požadavky UKCA týkající se bezpečnosti, zdraví a ochrany životního prostředí ve Spojeném království.



EN: Dispose of this item separately from household waste. Recycle according to local environmental regulations. Proper separation reduces landfill/incineration volume and minimizes environmental and health impact.
 NL: Het product apart van huishoudelijk afval afvoeren. Recyclen volgens de lokale milieuregels. Juiste scheiding vermindert de hoeveelheid afval en beschermt mens en milieu.
 DE: Dieses Produkt getrennt vom Hausmüll entsorgen. Gemäß den lokalen Umweltauflagen recyceln. Eine korrekte Trennung reduziert Abfall und schützt Gesundheit und Umwelt.
 ES: Deseche este producto por separado de los residuos domésticos. Reciclar según la normativa ambiental local. La separación adecuada reduce residuos y protege la salud y el medio ambiente.
 FR: Éliminer ce produit séparément des déchets ménagers. Recycler conformément aux réglementations locales. Une bonne séparation réduit les déchets et protège l'environnement.
 PL: Produkt należy utylizować oddzielnie od odpadów domowych. Poddać recyklingowi zgodnie z lokalnymi przepisami. Właściwa segregacja zmniejsza ilość odpadów i chroni środowisko.
 CZ: Tento výrobek likvidujte odděleně od komunálního odpadu. Recyklujte dle místních předpisů. Správné třídění snižuje množství odpadu a chrání zdraví i životní prostředí.

Specifications and design are subject to change without prior notice.

European Union

Tronios B.V.,
 Bedrijvenpark Twente Noord 18,
 NL-7602KR Almelo,
 The Netherlands
 info@tronios.com

United Kingdom

Tronios Ltd.,
 Central 8, Caspian Close
 Stanford-le-Hope SS17 9FN, United Kingdom

VONYXAUDIO.COM

Copyright © 2025 by Tronios The Netherlands

