

# KB4/KB5 Keyboard Amplifier Owner Manual



For more information on other great Peavey products, go to your local Peavey dealer or online at [www.peavey.com](http://www.peavey.com)





Intended to alert the user to the presence of uninsulated “dangerous voltage” within the product’s enclosure that may be of sufficient magnitude to constitute a risk of electric shock to persons.



Intended to alert the user of the presence of important operating and maintenance (servicing) instructions in the literature accompanying the product.

**CAUTION:** Risk of electrical shock — DO NOT OPEN!

**CAUTION:** To reduce the risk of electric shock, do not remove cover. No user serviceable parts inside. Refer servicing to qualified service personnel.

**WARNING:** To prevent electrical shock or fire hazard, this apparatus should not be exposed to rain or moisture, and objects filled with liquids, such as vases, should not be placed on this apparatus. Before using this apparatus, read the operating guide for further warnings.



**Protective earthing terminal.** The apparatus should be connected to a mains socket outlet with a protective earthing connection.



Este símbolo tiene el propósito, de alertar al usuario de la presencia de “(voltaje) peligroso” sin aislamiento dentro de la caja del producto y que puede tener una magnitud suficiente como para constituir riesgo de descarga eléctrica.



Este símbolo tiene el propósito de alertar al usuario de la presencia de instrucciones importantes sobre la operación y mantenimiento en la información que viene con el producto.

**PRECAUCION:** Riesgo de descarga eléctrica ¡NO ABRIR!

**PRECAUCION:** Para disminuir el riesgo de descarga eléctrica, no abra la cubierta. No hay piezas útiles dentro. Deje todo mantenimiento en manos del personal técnico cualificado.

**ADVERTENCIA:** Para prevenir choque eléctrico o riesgo de incendios, este aparato no se debe exponer a la lluvia o a la humedad. Los objetos llenos de líquidos, como los floreros, no se deben colocar encima de este aparato. Antes de usar este aparato, lea la guía de funcionamiento para otras advertencias.



**Terminal de puesta a tierra de protección.** El aparato debe estar conectado a una toma de corriente con conexión a tierra de protección.



Ce symbole est utilisé dans ce manuel pour indiquer à l'utilisateur la présence d'une tension dangereuse pouvant être d'amplitude suffisante pour constituer un risque de choc électrique.



Ce symbole est utilisé dans ce manuel pour indiquer à l'utilisateur qu'il ou qu'elle trouvera d'importantes instructions concernant l'utilisation et l'entretien de l'appareil dans le paragraphe signalé.

**ATTENTION:** Risques de choc électrique — NE PAS OUVRIR!

**ATTENTION:** Afin de réduire le risque de choc électrique, ne pas enlever le couvercle. Il ne se trouve à l'intérieur aucune pièce pouvant être réparée par l'utilisateur. Confiez l'entretien et la réparation de l'appareil à un réparateur Peavey agréé.

**AVIS:** Dans le but de réduire les risques d'incendie ou de décharge électrique, cet appareil ne doit pas être exposé à la pluie ou à l'humidité et aucun objet rempli de liquide, tel qu'un vase, ne doit être posé sur celui-ci. Avant d'utiliser de cet appareil, lisez attentivement le guide fonctionnant pour avertissements supplémentaires.



**Borne de terre de protection.** L'appareil doit être connecté à une prise secteur avec une connexion à la terre.



Dieses Symbol soll den Anwender vor unisolierten gefährlichen Spannungen innerhalb des Gehäuses warnen, die von Ausreichender Stärke sind, um einen elektrischen Schlag verursachen zu können.



Dieses Symbol soll den Benutzer auf wichtige Instruktionen in der Bedienungsanleitung aufmerksam machen, die Handhabung und Wartung des Produkts betreffen.

**VORSICHT:** Risiko — Elektrischer Schlag! Nicht öffnen!

**VORSICHT:** Um das Risiko eines elektrischen Schlages zu vermeiden, nicht die Abdeckung entfernen. Es befinden sich keine Teile darin, die vom Anwender repariert werden könnten. Reparaturen nur von qualifiziertem Fachpersonal durchführen lassen.

**WARNUNG:** Um elektrischen Schlag oder Brandgefahr zu verhindern, sollte dieser Apparat nicht Regen oder Feuchtigkeit ausgesetzt werden und Gegenstände mit Flüssigkeiten gefüllt, wie Vasen, nicht auf diesen Apparat gesetzt werden. Bevor dieser Apparat verwendet wird, lesen Sie bitte den Funktionsführer für weitere Warnungen.



**Schutzerdung Terminal.** Das Gerät nur an Steckdose mit Schutzleiter angeschlossen werden.



Tarkoitettu kiinnittämään käyttäjän huomio sellaiseen eristämättömään vaaralliseen jännitteeseen tuotteen kotelossa, joka saattaa olla riittävän suuri aiheuttaakseen sähköiskuvaaran.



Tarkoitettu kiinnittämään käyttäjän huomio tärkeisiin käyttö- ja huolto-ohjeisiin tuotteen mukana seuraavassa ohjeistuksessa.

**VAROITUS:** Sähköiskun vaara — ÄLÄ AVAA!

**VAROITUS:** Sähköiskuvaaran vuoksi älä poista kantta. Ei sisällä käyttäjän huollettavissa olevia osia. Huoltaminen tulee jättää pätevä huoltohenkilöstön tehtäväksi.

**VAARA:** Sähköiskun tai tulipalon vaaran estämiseksi tätä laitetta ei saa altistaa sateelle tai kosteudelle, eikä sen päälle saa asettaa nesteellä täytettyjä esineitä, kuten maljakoita. Ennen laitteen käyttöä lue muut varoitukset käyttöohjeesta.



**Suojamaadoitus terminaali.** Laite tulee kytkeä sähköverkkoon suojajohtimella.



Är avsedd att varna användaren för förekomsten av oisolerad "farlig spänning" inom produktens hölje som kan vara av tillräcklig nivå för att personer ska riskera elektrisk stöt.



Är avsedd att uppmärksamma användaren på förekomsten av viktiga handhavande- och underhållsinstruktioner (service) i den litteratur som medföljer produkten.

**OBSERVERA:** Risk för elektrisk stöt – ÖPPNA INTE!

**OBSERVERA:** För att minska risken för elektrisk stöt, avlägsna inte höljet. Inga delar inuti kan underhållas av användaren. Låt kvalificerad servicepersonal sköta servicen.

**WARNING:** För att förebygga elektrisk stöt eller brandrisk bör apparaten inte utsättas för regn eller fukt, och föremål fyllda med vätskor, såsom vaser, bör inte placeras på denna apparat. Läs bruksanvisningen för ytterligare varningar innan denna apparat används.



**Skyddsjordning terminalen.** Apparaten skall anslutas till ett uttag med skyddande jordanslutning.



Har til hensikt å advare brukeren om tilstedeværelse av uisolert "farlig spenning" inne i produktet, som kan ha tilstrekkelig styrke til å medføre risiko for elektrisk støt for en person.



Har til hensikt å informere brukeren om tilstedeværelsen av viktige bruks- og vedlikeholds (service)-instruksjoner i litteraturen som følger med produktet.

**ADVARSEL:** Risiko for elektrisk støt — MÅ IKKE ÅPNES!

**ADVARSEL:** For å redusere risikoen for elektrisk støt må ikke dekslet fjernes. Det finnes ingen deler på innsiden som brukeren kan justere. Overlat servicearbeidet til kvalifisert servicepersonell.

**ADVARSEL:** For å hindre elektrisk støt eller brannfare må ikke dette apparatet utsettes for regn eller fuktighet, og gjenstander fylt med væske, som en vase, må ikke settes på apparatet. Før du tar apparatet i bruk må du lese bruksanvisningen for ytterligere advarsler.



**Beskyttende jordningsterminal.** Apparatet må kobles til en elektrisk kontakt med et støpsel som har skjermet jordkontakt.



Bedoeld om de gebruiker te attenderen op de aanwezigheid van ongeïsoleerde "gevaarlijke spanning" binnen de behuizing van het product dat van voldoende omvang kan zijn om een risico op elektrische schokken te vormen.



Bedoeld om de gebruiker te attenderen op de aanwezigheid van belangrijke gebruiks- en onderhoudsinstructies in de literatuur bij het product.

**OPGELET:** Risico op een elektrische schok - NIET OPENEN

**OPGELET:** Om het risico op elektrische schokken te verkleinen, verwijder niet het deksel. Er zijn geen voor de gebruiker bruikbare onderdelen binnenin aanwezig. Verwijs onderhoud door naar gekwalificeerd onderhoudspersoneel.

**WAARSCHUWING:** Om elektrische schokken of brandgevaar te voorkomen, stel dit apparaat mag niet bloot aan regen of vocht ' en voorwerpen gevuld met vloeistoffen, zoals vazen mogen niet op dit apparaat worden geplaatst. Lees de gebruiksaanwijzingen voor nadere waarschuwingen voordat u dit apparaat gebruikt.



**Beschermende aardklem.** Het apparaat dient te worden aangesloten op een stopcontact met een beschermend aardcontact.



Atto ad avvisare l'utente in merito alla presenza "voltage pericoloso" non isolato all'interno della scatola del prodotto che potrebbe avere una magnitudo sufficiente a costituire un rischio di scossa elettrica per le persone.



Atto ad avvisare l'utente in merito alla presenza di istruzioni operative e di assistenza importanti (manutenzione) nel libretto che accompagna il prodotto.

**ATTENZIONE:** Rischio di scossa elettrica — NON APRIRE!

**ATTENZIONE:** per ridurre il rischio di scossa elettrica, non rimuovere il coperchio. Non vi sono parti utili all'utente all'interno. Fare riferimento a personale addetto qualificato.

**AVVERTENZA:** per prevenire il rischio di scossa o il rischio di incendio, questo apparecchio non dovrebbe essere esposto a pioggia o umidità, e oggetti riempiti con liquidi, come vasi, non dovrebbero essere posizionati sopra questo apparecchio. Prima di usare questo apparecchio, leggere la guida operativa per ulteriori informazioni.



**Morsetto di terra di protezione.** L'apparecchio deve essere collegato a una presa di corrente di rete con un conduttore di terra.



Destinado a alertar o usuário da presença de "voltage perigosa" não isolada dentro do receptáculo do produto que pode ser de magnitude suficiente para constituir um risco de choque elétrico a pessoas.



Destinado a alertar o usuário da presença de instruções importantes de operação e manutenção (conserto) na literatura que acompanha o produto.

**CUIDADO:** Risco de choque elétrico — NÃO ABRA!

**CUIDADO:** Para evitar o risco de choque elétrico, não remova a cobertura. Contém peças não reparáveis pelo usuário. Entregue todos os consertos apenas a pessoal qualificado.

**ADVERTÊNCIA:** Para evitar choques elétricos ou perigo de incêndio, este aparelho não deve ser exposto à chuva ou umidade e objetos cheios de líquidos, tais como vasos, não devem ser colocados sobre ele. Antes de usar este aparelho, leia o guia de operação para mais advertências.





**Terminal de aterramento de proteção.** O aparelho deve ser ligado a uma tomada elétrica com ligação à terra de proteção.

-  人体への電気ショックの危険が考えられる製品筐体内の非絶縁「危険電圧」の存在をユーザーに警告するものです。  
製品に付属している説明書に記載の重要な操作およびメンテナンス(サービス)要領の存在をユーザーに警告するものです。

-  注意：電気ショックの危険あり — 開けないでください!  
注意：電気ショックの危険を低減するため、カバーを外さないでください。内部部品はユーザーによるサービス不可。資格のあるサービス要因のサービスを要請してください。  
警告：電気ショックまたは火災の危険を避けるため、この装置を雨または湿気にさらしてはなりません。また、過敏など液体を含む物をこの装置上に置いてはなりません。この装置を使用する前に、警告事項について操作ガイドをお読みください。

-  保護接地端子。装置は保護接地に接続している電源コンセントに接続する必要があります

-  三角形内带有箭头闪电状符号意在敬告用户，表明产品内部有非绝缘的“危险电压”存在，而且具有足以致人触电的危险。

-  三角形内的感叹号意在警告用户，表明与机器的操作和维护（维修）有关的重要说明。

警告：触电危险—勿打开！  
警告：为了避免触电危险，请勿打开机壳。机内无用户可以维修的部件。需要维修时，请与指定的专业维修人员联系。

警告：为了避免触电或火灾危险，请勿将本机置于雨中或潮湿之处。请勿将装满液体的物体，例如花瓶等置于本机之上。使用本机之前，请仔细阅读本操作说明书中的安全说明。

-  保 保护接地端子。设备应该连接到带有保护接地连接的电源插座。

-  제품의 케이스 내에 감전을 유발할 수 있는 절연되지 않은 "위험한 전압" 이 존재함을 사용자에게 알립니다. 제품과 함께 제공되는 인쇄물에 중요

-  한 작동 및 유지 보수 (서비스) 지침이 있음을 사용자에게 알립니다.

**주의** : 감전 위험 — 열지 마십시오 !

**주의** : 감전 위험을 낮추기 위해 덮개를 제거하지 마십시오. 장치 내부에는 사용자가 직접 수리할 수 있는 부품이 없습니다. 자격을 갖춘 서비스 요원에게 서비스를 의뢰하십시오.

**경고** : 감전 또는 화재 위험을 예방하기 위해 본 기기를 비 또는 습기에 노출하거나 꽃병과 같이 액체가 들어 있는 물체를 본 기기 위에 올려놓지 마십시오. 본 기기를 사용하기 전에 추가 경고 사항에 대한 작동 설명서를 읽어 주십시오.

-  보호 접지 단자.장치는 보호 접지 연결 전원 소켓 콘센트에 연결되어야

 تشير لتنبيه المستخدم لوجود "تيارات كهربية خطيرة" غير معزولة داخل محتويات المنتج والتي قد تكون كافية لتسبب في تعرض الأشخاص لصدمة كهربية.

تشير لتنبيه المستخدم لوجود تعليمات تشغيل وصيانة (صيانة) مهمة داخل الكتيب المرفق مع هذا المنتج.

 تحذير: خطر التعرض لصدمة كهربية - لا تفتح!

تحذير: لتقليل مخاطر التعرض لصدمة كهربية، لا تقم بإزالة الغطاء. لا توجد أجزاء قابلة للاستعمال للمستخدم بالداخل. ارجع إلى الصيانة للحصول على خدمة من الموظفين المؤهلين.

تحذير: لمنع حدوث صدمة كهربية أو مخاطر حريق، لا يجب تعريض هذا الجهاز للمطر أو الرطوبة، ولا يجب وضع الأشياء المملوءة بالسوائل، مثل الزهريات، فوقه. قبل استخدام هذا الجهاز، اقرأ دليل التشغيل لمزيد من التحذيرات.

 قيقاوضيأرتاللاصتا عم يئأبرهكلا رايتلا نذأم نفنم ىلإ زاهجلا الصتم نولت نأ بجي .قيىأقولا قيقضراً قطحم



# IMPORTANT SAFETY INSTRUCTIONS

**WARNING:** When using electrical products, basic cautions should always be followed, including the following:

1. Read these instructions.
2. Keep these instructions.
3. Heed all warnings.
4. Follow all instructions.
5. Do not use this apparatus near water.
6. Clean only with a dry cloth.
7. Do not block any of the ventilation openings. Install in accordance with manufacturer's instructions.
8. Do not install near any heat sources such as radiators, heat registers, stoves or other apparatus (including amplifiers) that produce heat.
9. Do not defeat the safety purpose of the polarized or grounding-type plug. A polarized plug has two blades with one wider than the other. A grounding type plug has two blades and a third grounding plug. The wide blade or third prong is provided for your safety. If the provided plug does not fit into your outlet, consult an electrician for replacement of the obsolete outlet.
10. Protect the power cord from being walked on or pinched, particularly at plugs, convenience receptacles, and the point they exit from the apparatus.
11. Only use attachments/accessories provided by the manufacturer.
12.  Use only with a cart, stand, tripod, bracket, or table specified by the manufacturer, or sold with the apparatus. When a cart is used, use caution when moving the cart/apparatus combination to avoid injury from tip-over.
13. Unplug this apparatus during lightning storms or when unused for long periods of time.
14. Refer all servicing to qualified service personnel. Servicing is required when the apparatus has been damaged in any way, such as power-supply cord or plug is damaged, liquid has been spilled or objects have fallen into the apparatus, the apparatus has been exposed to rain or moisture, does not operate normally, or has been dropped.
15. Never break off the ground pin. Write for our free booklet "Shock Hazard and Grounding." Connect only to a power supply of the type marked on the unit adjacent to the power supply cord.
16. If this product is to be mounted in an equipment rack, rear support should be provided.
17. Note for UK only: If the colors of the wires in the mains lead of this unit do not correspond with the terminals in your plug, proceed as follows: a) The wire that is colored green and yellow must be connected to the terminal that is marked by the letter E, the earth symbol, colored green or colored green and yellow. b) The wire that is colored blue must be connected to the terminal that is marked with the letter N or the color black. c) The wire that is colored brown must be connected to the terminal that is marked with the letter L or the color red.
18. This electrical apparatus should not be exposed to dripping or splashing and care should be taken not to place objects containing liquids, such as vases, upon the apparatus.
19. The on/off switch in this unit does not break both sides of the primary mains. Hazardous energy can be present inside the chassis when the on/off switch is in the off position. The mains plug or appliance coupler is used as the disconnect device, the disconnect device shall remain readily operable.
20. Exposure to extremely high noise levels may cause a permanent hearing loss. Individuals vary considerably in susceptibility to noise-induced hearing loss, but nearly everyone will lose some hearing if exposed to sufficiently intense noise for a sufficient time. The U.S. Government's Occupational Safety and Health Administration (OSHA) has specified the following permissible noise level exposures:



Duration Per Day In Hours	Sound Level dBA, Slow Response
8	90
6	92
4	95
3	97
2	100
1 1/2	102
1	105
1/2	110
1/4 or less	115

According to OSHA, any exposure in excess of the above permissible limits could result in some hearing loss. Earplugs or protectors to the ear canals or over the ears must be worn when operating this amplification system in order to prevent a permanent hearing loss, if exposure is in excess of the limits as set forth above. To ensure against potentially dangerous exposure to high sound pressure levels, it is recommended that all persons exposed to equipment capable of producing high sound pressure levels such as this amplification system be protected by hearing protectors while this unit is in operation.

**SAVE THESE INSTRUCTIONS!**

## INSTRUCCIONES IMPORTANTES PARA SU SEGURIDAD

**CUIDADO:** Cuando use productos electrónicos, debe tomar precauciones básicas, incluyendo las siguientes:

1. Lea estas instrucciones.
2. Guarde estas instrucciones.
3. Haga caso de todos los consejos.
4. Siga todas las instrucciones.
5. No usar este aparato cerca del agua.
6. Limpiar solamente con una tela seca.
7. No bloquear ninguna de las salidas de ventilación. Instalar de acuerdo a las instrucciones del fabricante.
8. No instalar cerca de ninguna fuente de calor como radiadores, estufas, hornos u otros aparatos (incluyendo amplificadores) que produzcan calor.
9. No retire la patilla protectora del enchufe polarizado o de tipo "a Tierra". Un enchufe polarizado tiene dos puntas, una de ellas más ancha que la otra. Un enchufe de tipo "a Tierra" tiene dos puntas y una tercera "a Tierra". La punta ancha (la tercera ) se proporciona para su seguridad. Si el enchufe proporcionado no encaja en su enchufe de red, consulte a un electricista para que reemplace su enchufe obsoleto.
10. Proteja el cable de alimentación para que no sea pisado o pinchado, particularmente en los enchufes, huecos, y los puntos que salen del aparato.
11. Usar solamente añadidos/accesorios proporcionados por el fabricante.
12.  Usar solamente un carro, pie, trípode, o soporte especificado por el fabricante, o vendido junto al aparato. Cuando se use un carro, tenga cuidado al mover el conjunto carro/aparato para evitar que se dañe en un vuelco. No suspenda esta caja de ninguna manera.
13. Desenchufe este aparato durante tormentas o cuando no sea usado durante largos periodos de tiempo.
14. Para cualquier reparación, acuda a personal de servicio cualificado. Se requieren reparaciones cuando el aparato ha sido dañado de alguna manera, como cuando el cable de alimentación o el enchufe se han dañado, algún líquido ha sido derramado o algún objeto ha caído dentro del aparato, el aparato ha sido expuesto a la lluvia o la humedad, no funciona de manera normal, o ha sufrido una caída.
15. Nunca retire la patilla de Tierra. Escribanos para obtener nuestro folleto gratuito "Shock Hazard and Grounding" ("Peligro de Electrocutación y Toma a Tierra"). Conecte el aparato sólo a una fuente de alimentación del tipo marcado al lado del cable de alimentación.
16. Si este producto va a ser enracado con más equipo, use algún tipo de apoyo trasero.
17. Nota para el Reino Unido solamente: Si los colores de los cables en el enchufe principal de esta unidad no corresponden con los terminales en su enchufe, proceda de la siguiente manera: a) El cable de color verde y amarillo debe ser conectado al terminal que está marcado con la letra E, el símbolo de Tierra (earth), coloreado en verde o en verde y amarillo. b) El cable coloreado en azul debe ser conectado al terminal que está marcado con la letra N o el color negro. c) El cable coloreado en marrón debe ser conectado al terminal que está marcado con la letra L o el color rojo.
18. Este aparato eléctrico no debe ser sometido a ningún tipo de goteo o salpicadura y se debe tener cuidado para no poner objetos que contengan líquidos, como vasos, sobre el aparato.
19. El interruptor de en/lejos en esta unidad no rompe ambos lados de la red primaria. La energía peligrosa puede ser presente dentro del chasis cuando el interruptor de en/lejos está en el de la posición. El tapón de la red o el acoplador del aparato son utilizados como el desconecta dispositivo, el desconecta dispositivo se quedará fácilmente operable.
20. La exposición a altos niveles de ruido puede causar una pérdida permanente en la audición. La susceptibilidad a la pérdida de audición provocada por el ruido varía según la persona, pero casi todo el mundo perderá algo de audición si se expone a un nivel de ruido suficientemente intenso durante un tiempo determinado. El Departamento para la Salud y para la Seguridad del Gobierno de los Estados Unidos (OSHA) ha especificado las siguientes exposiciones al ruido permisibles:



Duración por Día en Horas	Nivel de Sonido dBA, Respuesta Lenta
8	90
6	92
4	95
3	97
2	100
1 ½	102
1	105
½	110
¼ o menos	115

De acuerdo al OSHA, cualquier exposición que exceda los límites arriba indicados puede producir algún tipo de pérdida en la audición. Protectores para los canales auditivos o tapones para los oídos deben ser usados cuando se opere con este sistema de sonido para prevenir una pérdida permanente en la audición, si la exposición excede los límites indicados más arriba. Para protegerse de una exposición a altos niveles de sonido potencialmente peligrosa, se recomienda que todas las personas expuestas a equipamiento capaz de producir altos niveles de presión sonora, tales como este sistema de amplificación, se encuentren protegidas por protectores auditivos mientras esta unidad esté operando.

**GUARDE ESTAS INSTRUCCIONES!**

## INSTRUCTIONS IMPORTANTES DE SECURITE

**ATTENTION:** L'utilisation de tout appareil électrique doit être soumise aux précautions d'usage incluant:



1. Lire ces instructions.
2. Gardez ce manuel pour de futures références.
3. Prêtez attention aux messages de précautions de ce manuel.
4. Suivez ces instructions.
5. N'utilisez pas cette unité proche de plans d'eau.
6. N'utilisez qu'un tissu sec pour le nettoyage de votre unité.
7. N'obstruez pas les systèmes de refroidissement de votre unité et installez votre unité en fonction des instructions de ce manuel.
8. Ne positionnez pas votre unité à proximité de toute source de chaleur.
9. Connectez toujours votre unité sur une alimentation munie de prise de terre utilisant le cordon d'alimentation fourni.
10. Protégez les connecteurs de votre unité et positionnez les cablages pour éviter toutes déconnexions accidentelles.
11. N'utilisez que des fixations approuvées par le fabricant.
12.  Lors de l'utilisation sur pied ou pole de support, assurez dans le cas de déplacement de l'ensemble enceinte/support de prévenir tout basculement intempestif de celui-ci.
13. Il est conseillé de déconnecter du secteur votre unité en cas d'orage ou de durée prolongée sans utilisation.
14. Seul un technicien agréé par le fabricant est à même de réparer/contrôler votre unité. Celle-ci doit être contrôlée si elle a subi des dommages de manipulation, d'utilisation ou de stockage (humidité,...).
15. Ne déconnectez jamais la prise de terre de votre unité.
16. Si votre unité est destinée à être montée en rack, des supports arrière doivent être utilisés.
17. Note pour les Royaumes-Unis: Si les couleurs de connecteurs du câble d'alimentation ne correspond pas au guide de la prise secteur, procédez comme suit: a) Le connecteur vert et jaune doit être connecter au terminal noté E, indiquant la prise de terre ou correspondant aux couleurs verte ou verte et jaune du guide. b) Le connecteur Bleu doit être connecter au terminal noté N, correspondant à la couleur noire du guide. c) Le connecteur marron doit être connecter au terminal noté L, correspondant à la couleur rouge du guide.
18. Cet équipement électrique ne doit en aucun cas être en contact avec un quelconque liquide et aucun objet contenant un liquide, vase ou autre ne devrait être posé sur celui-ci. 1
9. L'interrupter (on-off) dans cette unité ne casse pas les deux côtés du primaire principal. L'énergie hasardeuse peut être présente dans châssis quand l'interrupter (on-off) est dans le de la position. Le bouchon principal ou atelage d'appareil est utilisé comme le débrancher l'appareil restera facilement opérable.
20. Une exposition à de hauts niveaux sonores peut conduire à des dommages de l'écoute irréversibles. La susceptibilité au bruit varie considérablement d'un individu à l'autre, mais une large majorité de la population expérimentera une perte de l'écoute après une exposition à une forte puissance sonore pour une durée prolongée. L'organisme de la santé américaine (OSHA) a produit le guide ci-dessous en rapport à la perte occasionnée:

Durée par Jour (heures)	Niveau sonore moyen (dBA)
8	90
6	92
4	95
3	97
2	100
1 1/2	102
1	105
1/2	110
1/4 ou inférieur	115

D'après les études menées par le OSHA, toute exposition au delà des limites décrites ci-dessus entraînera des pertes de l'écoute chez la plupart des sujets. Le port de système de protection (casque, oreillette de filtrage,...) doit être observé lors de l'opération cette unité ou des dommages irréversibles peuvent être occasionnés. Le port de ces systèmes doit être observé par toutes personnes susceptibles d'être exposées à des conditions au delà des limites décrites ci-dessus.

**GARDEZ CES INSTRUCTIONS!**

## WICHTIGE SICHERHEITSHINWEISE

**SICHERHEITSHINWEISEACHTUNG:** Beim Einsatz von Elektrogeräten müssen u.a. grundlegende Vorsichtsmaßnahmen befolgt werden:

1. Lesen Sie sich diese Anweisungen durch.
2. Bewahren Sie diese Anweisungen auf.
3. Beachten Sie alle Warnungen.
4. Befolgen Sie alle Anweisungen.
5. Setzen Sie dieses Gerät nicht in der Nähe von Wasser ein.
6. Reinigen Sie es nur mit einem trockenen Tuch.
7. Blockieren Sie keine der Lüftungsöffnungen. Führen Sie die Installation gemäß den Anweisungen des Herstellers durch.
8. Installieren Sie das Gerät nicht neben Wärmequellen wie Heizungen, Heizgeräten, Öfen oder anderen Geräten (auch Verstärkern), die Wärme erzeugen.
9. Beeinträchtigen Sie nicht die Sicherheitswirkung des gepolten Steckers bzw. des Erdungssteckers. Ein gepolter Stecker weist zwei Stifte auf, von denen einer breiter ist als der andere. Ein Erdungsstecker weist zwei Stifte und einen dritten Erdungsstift auf. Der breite Stift bzw. der dritte Stift dient Ihrer Sicherheit. Sollte der beiliegende Stecker nicht in Ihre Steckdose passen, wenden Sie sich bitte an einen Elektriker, um die ungeeignete Steckdose austauschen zu lassen.
10. Schützen Sie das Netzkabel, sodass niemand darauf tritt oder es geknickt wird, insbesondere an Steckern oder Buchsen und ihren Austrittsstellen aus dem Gerät.
11. Verwenden Sie nur die vom Hersteller erhältlichen Zubehörgeräte oder Zubehörteile.
12.  Verwenden Sie nur einen Wagen, Stativ, Dreifuß, Träger oder Tisch, der den Angaben des Herstellers entspricht oder zusammen mit dem Gerät verkauft wurde. Wird ein Wagen verwendet, bewegen Sie den Wagen mit dem darauf befindlichen Gerät besonders vorsichtig, damit er nicht umkippt und möglicherweise jemand verletzt wird.
13. Trennen Sie das Gerät während eines Gewitters oder während längerer Zeiträume, in denen es nicht benutzt wird, von der Stromversorgung.
14. Lassen Sie sämtliche Wartungsarbeiten von qualifizierten Kundendiensttechnikern durchführen. Eine Wartung ist erforderlich, wenn das Gerät in irgendeiner Art beschädigt wurde, etwa wenn das Netzkabel oder der Netzstecker beschädigt wurden, Flüssigkeit oder Gegenstände in das Gerät gelangt sind, das Gerät Regen oder Feuchtigkeit ausgesetzt wurde, nicht normal arbeitet oder heruntergefallen ist.
15. Der Erdungsstift darf nie entfernt werden. Auf Wunsch senden wir Ihnen gerne unsere kostenlose Broschüre „Shock Hazard and Grounding“ (Gefahr durch elektrischen Schlag und Erdung) zu. Schließen Sie nur an die Stromversorgung der Art an, die am Gerät neben dem Netzkabel angegeben ist.
16. Wenn dieses Produkt in ein Geräte-Rack eingebaut werden soll, muss eine Versorgung über die Rückseite eingerichtet werden.
17. Hinweis – Nur für Großbritannien: Sollte die Farbe der Drähte in der Netzleitung dieses Geräts nicht mit den Klemmen in Ihrem Stecker übereinstimmen, gehen Sie folgendermaßen vor: a) Der grün-gelbe Draht muss an die mit E (Symbol für Erde) markierte bzw. grüne oder grün-gelbe Klemme angeschlossen werden. b) Der blaue Draht muss an die mit N markierte bzw. schwarze Klemme angeschlossen werden. c) Der braune Draht muss an die mit L markierte bzw. rote Klemme angeschlossen werden.
18. Dieses Gerät darf nicht ungeschützt Wassertropfen und Wasserspritzern ausgesetzt werden und es muss darauf geachtet werden, dass keine mit Flüssigkeiten gefüllte Gegenstände, wie z. B. Blumenvasen, auf dem Gerät abgestellt werden.
19. Der Netzschalter in dieser Einheit bricht beide Seiten von den primären Hauptleitungen nicht. Gefährliche Energie kann anwesend innerhalb des Chassis sein, wenn der Netzschalter im ab Position ist. Die Hauptleitungen stöpseln zu oder Gerätekupplung ist benutzt, während die Vorrichtung abschaltet, das schaltet Vorrichtung wird bleiben sogleich hantierbar ab.
20. Belastung durch extrem hohe Lärmpegel kann zu dauerhaftem Gehörverlust führen. Die Anfälligkeit für durch Lärm bedingten Gehörverlust ist von Mensch zu Mensch verschieden, das Gehör wird jedoch bei jedem in gewissem Maße geschädigt, der über einen bestimmten Zeitraum ausreichend starkem Lärm ausgesetzt ist. Die US-Arbeitsschutzbehörde (Occupational and Health Administration, OSHA) hat die folgenden zulässigen Pegel für Lärmbelastung festgelegt:



Dauer pro Tag in Stunden	Geräuschpegel dBA, langsame Reaktion
8	90
6	92
4	95
3	97
2	100
1 1/2	102
1	105
1/2	110
1/4 oder weniger	115

Laut OSHA kann jede Belastung über den obenstehenden zulässigen Grenzwerten zu einem gewissen Gehörverlust führen. Sollte die Belastung die obenstehenden Grenzwerte übersteigen, müssen beim Betrieb dieses Verstärkungssystems Ohrenstopfen oder Schutzvorrichtungen im Gehörgang oder über den Ohren getragen werden, um einen dauerhaften Gehörverlust zu verhindern. Um sich vor einer möglicherweise gefährlichen Belastung durch hohe Schalldruckpegel zu schützen, wird allen Personen empfohlen, die mit Geräten arbeiten, die wie dieses Verstärkungssystem hohe Schalldruckpegel erzeugen können, beim Betrieb dieses Geräts einen Gehörschutz zu tragen.

**BEWAHREN SIE DIESE SICHERHEITSHINWEISE AUF!**



## TÄRKEÄT TURVALLISUUSOHJEET

**VAARA:** Käytettäessä sähkölaitteita tulee aina huomioida mm. seuraavat turvallisuusohjeet:

1. Lue nämä ohjeet.
2. Säilytä nämä ohjeet.
3. Huomioi kaikki varoitukset.
4. Noudata kaikkia ohjeita.
5. Älä käytä laitetta veden lähellä.
6. Puhdista vain kuivalla kankaalla.
7. Älä tuki mitään tuuletusaukkoja. Asenna valmistajan ohjeiden mukaisesti.
8. Älä asenna lämpölähteiden, kuten pattereiden, liesien tai muiden lämpöä tuottavien laitteiden (kuten vahvistinten) lähelle.
9. Älä poista polarisoidun tai maadoitustyyppisen tulpan suojausta. Polarisoidun tulpan toinen napa on leveämpi kuin toinen. Maadoitustulpassa on kaksi napaa ja kolmas maadoitusnapa. Leveä napa ja maadoitusnapa on tarkoitettu turvaamaan laitteen käyttöä. Jos mukana toimitettu tulppa ei sovi pistorasiaan, kutsu sähkömies vaihtamaan pistorasia, sillä se on vanhentunut.
10. Suojaa virtajohtoa päälle kävelemiseltä ja nipistykseltä, erityisesti pistotulppien, pistorasioiden sekä laitteen ulosvientien kohdalla.
11. Käytä vain valmistajan toimittamia lisälaitteita.
12.  Käytä vain valmistajan määrittämän tai laitteen mukana myydyin vaunun, jalustan, kolmijalan, kiinnikkeen tai pöydän kanssa. Käytettäessä vaunua liikuta vaunun ja laitteen yhdistelmää varovasti, jotta vältetään loukkaantumiset kaatumisesta johtuen.
13. Irrota laite sähköverkosta ukkosmyrskyjen aikana tai jos laitetta ei käytetä pitkään aikaan.
14. Huoltaminen tulee jättää pätevän huoltohenkilöstön tehtäväksi. Huoltoa tarvitaan, kun laite on jollakin tavoin vioittunut, esim. virtalähteen johto tai pistoke on vioittunut, laitteen sisään on joutunut nestettä tai esineitä, laite on altistettu sateelle tai kosteudelle, laite ei toimi normaalisti tai se on pudonnut.
15. Älä koskaan katkaise maadoitusnastaa. Ottamalla meihin yhteyttä saat kirjasen "Sähköiskuvaara ja maadoitus". Kytke vain virtalähteeseen, joka vastaa laitteen virtajohtoon viereen merkittyä tyyppiä.
16. Jos laite kiinnitetään laiteräkkiin, tulee se tukea takaosastaan.
17. Note for UK only: If the colors of the wires in the mains lead of this unit do not correspond with the terminals in your plug, proceed as follows:
  - a) The wire that is colored green and yellow must be connected to the terminal that is marked by the letter E, the earth symbol, colored green or colored green and yellow.
  - b) The wire that is colored blue must be connected to the terminal that is marked with the letter N or the color black.
  - c) The wire that is colored brown must be connected to the terminal that is marked with the letter L or the color red.
18. Tätä sähkölaitetta ei tule altistaa nestetipoille tai roiskeille, eikä laitteen päälle saa asettaa nestettä sisältäviä esineitä, kuten maljakoita.
19. Laitteen virtakytkin ei katkaise ensiövirran molempia puolia. Laitteen sisällä voi olla vaarallinen jännite, kun virtakytkin on pois-asennossa. Virtajohto toimii pääkytkimenä, ja sen pitää olla aina käytettävissä.
20. Altistus erittäin korkeille äänitasoille voi aiheuttaa pysyvän kuulovaurion. Henkilöiden altitus melun aiheuttamille kuulovaurioille vaihtelee, mutta lähes kaikkien kuulo vaurioituu altistuttaessa riittävän kovalle melulle riittävän kauan. Yhdysvaltain hallituksen työturvallisuus- ja terveyshallinto (OSHA) on määrittänyt seuraavat hyväksyttävät melutasoaltistukset:

Kesto päivää kohti tunteina	Äänitaso dBA, hidas vaste
8	90
6	92
4	95
3	97
2	100
1 1/2	102
1	105
1/2	110
1/4 tai alle	115

OSHA:n mukaan altistus yo. tasoja korkeammalle määrälle voi aiheuttaa osittaisen kuulon menetyksen. Käytettäessä vahvistinjärjestelmää tulee kuulovaurioiden estämiseksi käyttää korvatulppia tai kuulosuojaimia, mikäli altistus ylittää yllä asetetut rajat. Jotta vältetään mahdollisesti vaarallinen altistus korkeille äänenpaineen tasoille, suositellaan, että kaikki korkea äänenpainetta tuottavien laitteiden, kuten tämän vahvistimen, lähistöllä olevat henkilöt suojaavat kuulonsa, kun laite on käytössä.

**SÄILYTÄ NÄMÄ OHJEET!**



## VIKTIGA SÄKERHETSINSTRUKTIONER

**VARNING:** När du använder elektriska produkter ska grundläggande försiktighetsåtgärder iakttas, inklusive följande:

1. Läs dessa instruktioner.
2. Behåll dessa instruktioner.
3. Iakttag alla varningar.
4. Följ alla instruktioner.
5. Använd inte apparaten i närheten av vatten.
6. Rengör endast med en torr trasa.
7. Blockera inte ventilationsöppningarna. Installera i enlighet med tillverkarens instruktioner.
8. Installera inte i närheten av värmekällor som radiatorer, varmluftsventiler, spisar eller andra apparater (inklusive förstärkare) som ger ifrån sig värme.
9. Motverka inte säkerhetsfunktionen hos en jordad stickkontakt. En jordad stickkontakt har två stift och metallbleck på sidorna. Metallblecket finns där för din säkerhet. Kontakta en elektriker för utbyte av det föråldrade vägguttaget om den medföljande stickkontakten inte passar i ditt vägguttag.
10. Skydda strömsladden från att klivas på eller klämmas, särskilt vid kontakten, grenuttag och platsen där den lämnar apparaten.
11. Använd enbart tillsatser/tillbehör som tillhandahålls av tillverkaren.
12.  Använd endast med en kärra, ställ, trefot, fäste eller bord i enlighet med tillverkarens specifikationer, eller som säljs tillsammans med apparaten. Var försiktig när du använder en kärra så att inga personskador uppstår på grund av att kombinationen kärra-apparat välter när den flyttas.
13. Koppla ur apparaten vid åskväder eller när den inte används under en längre tid.
14. Låt kvalificerad servicepersonal sköta all service. Service krävs om apparaten har skadats på något vis, till exempel om strömsladden eller stickkontakten har skadats, vätska har spillts eller föremål har fallit ner i apparaten, apparaten har utsatts för regn eller fukt, inte fungerar normalt eller har tappats.
15. Anslut aldrig till ojordade uttag. Skriv till oss för vårt gratishäfte "Stötrisk och jordning". Anslut endast till en strömkälla av samma typ som enhetens märkning anger (bredvid strömsladden).
16. Om produkten ska monteras i ett utrustningsrack bör bakre stöd användas.
17. Note for UK only: If the colors of the wires in the mains lead of this unit do not correspond with the terminals in your plug, proceed as follows:
  - a) The wire that is colored green and yellow must be connected to the terminal that is marked by the letter E, the earth symbol, colored green or colored green and yellow.
  - b) The wire that is colored blue must be connected to the terminal that is marked with the letter N or the color black.
  - c) The wire that is colored brown must be connected to the terminal that is marked with the letter L or the color red.
18. Denna elektriska apparat bör inte utsättas för dropp eller stänk och försiktighet bör iakttas så att inte föremål som innehåller vätskor, såsom vaser, placeras ovanpå apparaten.
19. Enhetens strömbrytare bryter inte båda sidor av strömkretsen. Farlig energi kan förekomma inuti höljet när strömbrytaren är i av-läget. Stickkontakten eller apparatkontakten fungerar som bortkopplingsenhet, bortkopplingsenheten ska hållas lättillgänglig.
20. Extremt höga ljudnivåer kan orsaka permanent hörselskada. Olika personer skiljer sig åt i benägenhet att få hörselskador av ljud, men i princip alla får hörselskador om de utsätts för tillräckligt höga ljud under tillräcklig tid. Den amerikanska regeringens arbetsskydds- och hälsöförvaltning (OSHA) har angivit följande maxnivåer för tillåten exponering för ljud:

Längd per dag i timmar	Ljudnivå dBA, långsam svarstid
8	90
6	92
4	95
3	97
2	100
1 1/2	102
1	105
1/2	110
1/4 eller mindre	115

Enligt OSHA kan exponering utöver ovanstående tillåtna gränser orsaka hörselskador. Öronproppar eller skydd för hörselgången eller över öronen måste bäras när detta förstärkarsystem används för att förebygga permanenta hörselskador, om exponeringen överskrider gränsvärdena enligt ovan. För att skydda mot potentiellt farlig exponering för höga ljudtrycksnivåer rekommenderas det att personer som exponeras för utrustning som kan producera höga ljudtrycksnivåer såsom detta förstärkarsystem skyddas med hörselskydd när enheten är i drift.

**SPARA DESSA INSTRUKTIONER!**



# VIKTIGE SIKKERHETSINSTRUKSJONER

**ADVARSEL:** Ved bruk av et elektrisk apparat må grunnleggende forsiktighetsregler følges, inklusive de følgende:

1. Les disse instruksjonene.
2. Ta vare på disse instruksjonene.
3. Følg alle advarslene.
4. Følg alle instruksjoner.
5. Ikke bruk apparatet i nærheten av vann.
6. Rengjør bare med en tørr klut.
7. Ikke blokker noen av ventilasjonsåpningene. Installer i henhold til produsentens instruksjoner.
8. Ikke installer i nærheten av en varmekilde som radiatorer, varmekanaler, ovn er eller andre apparater (inklusive forsterkere) som utvikler varme.
9. Ikke reduserer sikkerhetshensiktene med polariserte eller jordede støpsler. Et polarisert støpsel har to blader, der det ene er bredere enn det andre. Et støpsel med jording har to blader og en tredje jordingsplugg. Det brede bladet eller den tredje pluggen er der for å gi deg beskyttelse. Hvis det medfølgende støpslet ikke passer inn i den elektriske kontakten der du bor, kontakt en elektriker for å få støpslet skiftet.
10. Beskytt den elektriske ledningen mot å bli trådt på eller klemt, spesielt ved støpslet, stikkkontakten og punktet der den kommer ut av apparatet.
11. Bruk bare tilkoblinger/tilbehør som er levert av produsenten.
12.  Bruk bare med vogn, stativ, tripod, brakett eller bord spesifisert av produsenten eller solgt sammen med apparatet. Når det benyttes en vogn, vis forsiktighet når vogn/apparat flyttes for å unngå skade som følge av et felt.
13. Trekk ut ledningen til apparatet under tordenvær eller når det skal stå ubrukt over en lengre periode.
14. Overlat servicearbeidet til kvalifisert servicepersonell. Service er påkrevet når apparatet har vært utsatt for skade, som at den elektriske ledningen eller støpslet er skadet, væske er blitt sølt over apparatet eller en gjenstand har falt ned i apparatet, apparatet har vært utsatt for regn eller fuktighet, at det ikke virker normalt eller har falt i gulvet.
15. Bryt aldri av jordingspinnen. Skriv etter gratis hefte "Shock Hazard and Grounding" (Fare for elektrisk støt og jording). Tilkoble bare elektriske anlegg av den typen som er angitt på enheten ved siden av den elektriske ledningen.
16. Hvis dette produktet skal plasseres i en utstyrsreol må det etableres støtte på baksiden.
17. Note for UK only: If the colors of the wires in the mains lead of this unit do not correspond with the terminals in your plug, proceed as follows: a) The wire that is colored green and yellow must be connected to the terminal that is marked by the letter E, the earth symbol, colored green or colored green and yellow. b) The wire that is colored blue must be connected to the terminal that is marked with the letter N or the color black. c) The wire that is colored brown must be connected to the terminal that is marked with the letter L or the color red.
18. Dette elektriske apparatet må ikke utsettes for drypp eller sprut fra væske, og det må utvises forsiktighet slik at det ikke plasseres gjenstander fylt med vann - som en vase - på apparatet.
19. På/av-bryteren på denne enheten bryter ikke begge sider av den primære strømkretsen. Farlig strøm kan finnes på innsiden av chassiset også når På/Av-bryteren er i posisjon Av. Det elektriske støpslet eller utstyrskoblingen brukes som frakoblingsutstyr, frakoblingsutstyret skal være lett å komme til og bruke.
20. Eksponering mot ekstremt høyt støynivå kan føre til permanent tap av hørsel. Det er betydelige individuelle forskjeller hva gjelder den enkeltes ømfintlighet hva gjelder støypåført tap av hørsel, men nesten alle vil tape noe hørsel dersom de utsettes for tilstrekkelig intens støy over en tilstrekkelig lang periode. U.S. Governments Occupational Safety and Health Administration (OSHA) har spesifisert følgende tillatte støynivåeksponeringer:



Varighet pr. dag i timer	Lydnivå dBA, sakte respons
8	90
6	92
4	95
3	97
2	100
1 1/2	102
1	105
1/2	110
1/4 eller mindre	115

I henhold til OSHA vil enhver eksponering ut over de ovenstående tillatte grensene kunne føre til noe tap av hørsel. Ørepropper eller beskyttelse av ørekanalene eller over ørene må anvendes når dette forsterkersystemet brukes for å hindre permanent tap av hørsel dersom eksponeringen overskrider grensene som vises ovenfor. For å beskytte mot potensielt farlig eksponering til høyt lydtryknivåer anbefales det at alle personer som eksponeres mot utstyr som er i stand til å produsere høye lydtryknivåer som dette forsterkersystemet må beskyttes av hørselsvern mens denne enheten er i bruk.

**OPPBEVAR DISSE INSTRUKSJONENE**

# BELANGRIJKE VEILIGHEIDSINSTRUCTIES

**WAARSCHUWING:** Bij gebruik van elektrische producten, moeten elementaire voorzorgsmaatregelen altijd worden opgevolgd, waaronder het volgende:

1. Lees deze gebruiksaanwijzing.
2. Bewaar deze gebruiksaanwijzing.
3. Besteed aandacht aan alle waarschuwingen.
4. Volg alle instructies op.
5. Gebruik dit apparaat niet in de buurt van water.
6. Reinig het alleen met een droge doek.
7. Blokkeer geen ventilatieopeningen. Installeer volgens de instructies van de fabrikant.
8. Installeer niet in de buurt van warmtebronnen zoals radiatoren, kachels, ovens of andere apparaten (inclusief versterkers) die warmte produceren.
9. Omzeil nooit de veiligheidsvoorziening van de gepolariseerde of geaarde stekker. Een gepolariseerde stekker heeft twee bladen, waarvan er één breder is dan de andere. Een geaarde stekker heeft twee bladen en een derde aardingspen. Het bredere blad of de derde pen is bedoeld voor uw veiligheid. Mocht de geleverde stekker niet in uw stopcontact passen, raadpleeg dan een elektricien voor het vervangen van het verouderde stopcontact.
10. Bescherm het netsnoer zodat er niet over gelopen kan worden of bekneld kan raken, vooral bij stekkers, stopcontacten en het punt waar ze het apparaat verlaten.
11. Gebruik alleen aansluitstukken/accessoires geleverd door de fabrikant.
12.  Gebruik uitsluitend een wagentje, standaard, statief, beugel of tafel die door de fabrikant wordt aanbevolen of bij het apparaat wordt verkocht. Wanneer u een wagentje gebruikt, wees dan voorzichtig bij het verplaatsen van de combinatie wagen/apparaat en voorkom letsel door omvallen.
13. Haal de stekker van dit apparaat uit het stopcontact tijdens bliksem of wanneer het apparaat gedurende lange perioden niet gebruikt wordt.
14. Laat al het onderhoud uitvoeren door gekwalificeerd onderhoudspersoneel. Onderhoud is nodig wanneer het apparaat op enige wijze beschadigd is, zoals het netsnoer of de stekker is beschadigd, er vloeistof in het apparaat is gemorst of voorwerpen in zijn terechtgekomen, het apparaat aan regen of vocht is blootgesteld, niet normaal werkt, of is gevallen.
15. Breek nooit de aardingspen af. Raadpleeg ons gratis boekje "Schokgevaar en aarding". Sluit alleen op een voedingsspanning aan van het type aangegeven op het apparaat naast het netsnoer.
16. Als dit product in een apparatuurrek gemonteerd moet worden, moet voor achterondersteuning worden verzorgd.
17. Note for UK only: If the colors of the wires in the mains lead of this unit do not correspond with the terminals in your plug, proceed as follows: a) The wire that is colored green and yellow must be connected to the terminal that is marked by the letter E, the earth symbol, colored green or colored green and yellow. b) The wire that is colored blue must be connected to the terminal that is marked with the letter N or the color black. c) The wire that is colored brown must be connected to the terminal that is marked with the letter L or the color red.
18. Dit elektrisch apparaat mag niet aan drui- of spatwater worden blootgesteld en er moet op gelet worden dat geen voorwerpen gevuld met vloeistoffen, zoals vazen, op het apparaat worden geplaatst.
19. De aan/uit-schakelaar van dit apparaat onderbreekt niet beide contacten van het lichtnet. Gevaarlijke spanning kan binnenin het chassis aanwezig zijn ondanks dat de aan/uit-schakelaar op uit staat. De stekker van het apparaat wordt gebruikt als onderbrekingsmechanisme, het onderbrekingsmechanisme dient eenvoudig bedienbaar te blijven.
20. Blootstelling aan extreem hoge geluidsniveaus kan permanent gehoorverlies veroorzaken. Individuen verschillen in gevoeligheid voor gehoorverlies door lawaai geïnduceerd, maar bijna iedereen zal enig gehoor verliezen indien voor een bepaalde duur aan voldoende intens lawaai blootgesteld. De Occupational Safety and Health Administration (OSHA) van de Amerikaanse regering heeft de volgende blootstellingen aan toelaatbaar lawaainiveau gespecificeerd:



Duur per dag in uren	Geluidsniveau dBA, trage reactie
8	90
6	92
4	95
3	97
2	100
1 1/2	102
1	105
1/2	110
1/4 of minder	115

Volgens OSHA, kan elke blootstelling boven de bovengenoemde toelaatbare grenswaarden tot enige gehoorverlies leiden. Oordoppen of -beschermers in de oorkanalen of over de oren moeten bij het bedienen van dit versterkersysteem worden gedragen om een permanent gehoorverlies te voorkomen, indien blootstelling boven de grenzen zoals hierboven zijn vermeld. Om potentieel gevaarlijke blootstelling aan hoge geluidsdruk te voorkomen, is het raadzaam om alle personen die aan apparatuur worden blootgesteld die in staat is om hoge geluidsdruk te produceren, zoals dit versterkersysteem, met gehoorbeschermers te beschermen wanneer dit apparaat in bedrijf is.

**BEWAAR DEZE INSTRUCTIES!**

## IMPORTANTI NORME DI SICUREZZA:

**ATTENZIONE:** Durante uso di apparecchiature elettriche vanno osservate alcune precauzioni basilari, tra cui le seguenti:

1. Leggete queste istruzioni.
2. Conservate le istruzioni.
3. Rispettate tutte le avvertenze.
4. Seguite le istruzioni.
5. Non usate questo prodotto vicino all'acqua.
6. Pulite esclusivamente con un panno asciutto.
7. Non ostruite le fessure di ventilazione. Installate il dispositivo seguendo le istruzioni del produttore.
8. Il prodotto va collocato lontano da sorgenti di calore quali radiatori, pompe di calore, stufe o altri dispositivi che generano calore (compresi gli amplificatori).
9. Non eliminate i dispositivi di sicurezza come spine polarizzate o con messa a terra. La spina polarizzata ha due lame, una più grande dell'altra. La spina con messa a terra ha due contatti più un terzo per la terra. Il contatto più largo o terzo polo è indispensabile per la vostra sicurezza. Se la spina fornita non adatta alla vostra presa, mettetevi in contatto con un elettricista per la sostituzione della presa obsoleta.
10. Fate attenzione a non camminare o incastrare il cavo di alimentazione, soprattutto in prossimità della spina o del punto in cui si collega all'apparecchiatura.
11. Usate solo accessori originali forniti dal costruttore.
12.  L'apparato va usato esclusivamente con il supporto indicato dal produttore o venduto con l'apparato. Se intendete adoperare un carrello su ruote, fate attenzione quando spostate apparecchio e supporto per evitare che la loro caduta possa causare danni a cose o persone.
13. Scollegatelo l'apparecchio dalla presa di corrente durante un temporale con fulmini o quando non s'intende usare per un lungo periodo.
14. L'assistenza va eseguita esclusivamente da personale autorizzato. È necessario ricorrere all'assistenza se il dispositivo ha subito danni, per esempio si sono rovinati il cavo di alimentazione o la spina, all'interno è caduto del liquido o un oggetto, il dispositivo è rimasto esposto alla pioggia o all'umidità, non funziona normalmente o è caduto a terra.
15. Non rimuovete lo spinotto della terra. Collegare il dispositivo esclusivamente a una presa di corrente del tipo indicato accanto alla targhetta posta vicino al cavo di alimentazione.
16. Se questo prodotto deve essere montato a rack, è necessario sostenerlo anche nella parte posteriore.
17. Nota per UK: Se i colori dei fili nel cavo di alimentazione per questa unità non corrispondono con i terminali della vostra spina, procedere come segue: a) Il filo di colore verde/giallo deve essere collegato al terminale che marcato con lettera E, o simbolo di terra, o colore verde o verde/giallo. b) Il filo di colore blu deve essere collegato al terminale marcato con la lettera N o di colore Nero. c) Il filo di colore marrone deve essere collegato al terminale marcato con la lettera L o di colore Rosso.
18. Questo apparato elettrico non deve essere esposto a gocce o schizzi, va in ogni caso evitato di appoggiare oggetti contenenti liquidi, come bicchieri, sull'apparecchio.
19. L'interruttore on/off in questa unità non interrompe entrambi i lati della rete di alimentazione. All'interno dell'apparecchio può essere presente elettricità anche con interruttore on/off in posizione off. La spina o il cavo di alimentazione è utilizzato come sezionatore, il dispositivo di sezionamento deve restare sempre operativo.
20. L'esposizione a livelli di volume molto elevati può causare la perdita permanente dell'udito. La predisposizione alla perdita dell'udito causata da livelli elevati di volume varia notevolmente da persona a persona, ma quasi tutti subiscono una perdita di udito almeno parziale se soggetti a volume di livello elevato per un tempo sufficientemente lungo. L'ufficio Lavoro e Salute del governo degli USA (OSHA) ha elaborato la seguente tabella di tolleranza ai rumori:



Esposizione giornaliera in ore	Livello sonoro dBA, Slow response
8	90
6	92
4	95
3	97
2	100
1 1/2	102
1	110
1/4 o minore	115

Secondo l'OSHA, l'esposizione a livelli di volume al di sopra dei limiti stabiliti può causare una perdita almeno parziale dell'udito. Quando si adopera questo sistema di amplificazione, è necessario indossare auricolari o apposite protezioni per il condotto auditivo, per evitare la perdita permanente dell'udito se l'esposizione supera i limiti sopra riportati. Per evitare di esporvi al rischio di danni derivanti da elevati livelli di pressione sonora, si raccomanda di adoperare delle protezioni per gli orecchi quando si usano attrezzature in grado di produrre elevati livelli sonori, come quest'amplificatore.

**CONSERVATE QUESTE ISTRUZIONI!**



## INSTRUÇÕES IMPORTANTES DE SEGURANÇA

**ADVERTÊNCIA:** Ao usar eletrodomésticos, precauções básicas devem sempre ser seguidas, incluindo as seguintes:

1. Leia estas instruções.
2. Mantenha estas instruções.
3. Preste atenção a todas as advertências.
4. Siga todas as instruções.
5. Não use este aparelho perto d'água.
6. Limpe somente com um pano seco.
7. Não obstrua nenhuma das aberturas de ventilação. Instale de acordo com as instruções do fabricante.
8. Não instale perto de nenhuma fonte de calor tais como radiadores, registros de calor, fogões ou outros aparelhos (incluindo amplificadores) que produzam calor.
9. Não desafie o propósito de segurança do plugue polarizado ou do tipo aterrado. Um plugue polarizado tem duas lâminas com uma mais larga que a outra. Um plugue do tipo aterrado tem duas lâminas e um terceiro plugue terra. A lâmina larga ou o terceiro pino são fornecidos para sua segurança. Se o plugue disponibilizado não couber em sua tomada, consulte um eletricitista para troca da tomada obsoleta.
10. Proteja o cabo de energia para não ser pisado ou espremido principalmente em plugues, recipientes e o ponto de onde sai do aparelho.
11. Use apenas conexões/acessórios fornecidos pelo fabricante.
12.  Use apenas um carrinho, banqueta, tripé, suporte, ou mesa especificado pelo fabricante, ou vendido com o aparelho. Quando um carrinho for usado, tome cuidado ao mover a combinação carrinho/aparelho para evitar ferimentos por tombamento.
13. Tire esse aparelho da tomada durante tempestades de raios ou quando for ficar sem usar por longos períodos de tempo.
14. Entregue todos os consertos apenas a pessoal qualificado. O conserto é necessário quando o aparelho tiver sofrido qualquer dano, tais como o cabo de energia ou plugue estiverem danificados, líquidos tenham sido derramados ou objetos tenham caído no aparelho, o aparelho tenha sido submetido à chuva ou umidade, não funcionar normalmente, ou tenha sido deixado cair.
15. Nunca quebre fora o pino terra. Escreva pedindo nosso livreto grátis "Perigos de Choque e Aterramento." Ligue apenas a um suprimento de energia do tipo marcado na unidade adjacente ao fio de fornecimento de energia.
16. Se este produto for ser montado em uma estante para equipamentos, deve ser montado um suporte traseiro.
17. Note for UK only: If the colors of the wires in the mains lead of this unit do not correspond with the terminals in your plug, proceed as follows:
  - a) The wire that is colored green and yellow must be connected to the terminal that is marked by the letter E, the earth symbol, colored green or colored green and yellow.
  - b) The wire that is colored blue must be connected to the terminal that is marked with the letter N or the color black.
  - c) The wire that is colored brown must be connected to the terminal that is marked with the letter L or the color red.
18. Este aparelho elétrico não deve ser exposto a pingos ou respingos e deve ser tomado cuidado para não colocar objetos contendo líquidos, tais como vasos, sobre o aparelho.
19. O comutador liga/desliga nesta unidade não interrompe ambos os lados da rede elétrica primária. Energia perigosa pode estar presente dentro do chassi quando o comutador liga/desliga estiver na posição desligado. O plugue de alimentação ou um dispositivo de união é usado como dispositivo de desligamento, o dispositivo de desligamento deve permanecer pronto para funcionar.
20. Exposição a níveis de barulho extremamente altos podem causar perda permanente de audição. As pessoas variam consideravelmente em susceptibilidade a perda de audição causada por ruídos, mas quase todo mundo vai perder algo da audição se exposto a ruído suficientemente intenso por tempo suficiente. A Administração de Segurança Ocupacional e Saúde americana (OSHA) especificou os seguintes níveis permissíveis de exposição a ruído:

Duração Por Dia Em Horas	dBA de Nível de Som, Resposta Lenta
8	90
6	92
4	95
3	97
2	100
1 1/2	102
1	105
1/2	110
1/4 ou menos	115

De acordo com a OSHA, qualquer exposição excedente aos limites permissíveis acima pode resultar em alguma perda de audição. Tampões de ouvido ou protetores sobre os canais do ouvido ou sobre as orelhas precisam ser usados ao operar este sistema de amplificação para poder evitar uma perda permanente de audição, se a exposição for em excesso aos limites acima estabelecidos. Para assegurar contra exposição perigosa potencial a níveis de alta pressão de ruído, é recomendado que todas as pessoas expostas a equipamento capaz de produzir níveis de alta pressão de ruído tais como este sistema de amplificação estejam protegidas por protetores de ouvido enquanto esta unidade estiver em funcionamento.

**GUARDE ESSAS INSTRUÇÕES!**



## 安全のための重要事項

警告: 電気製品を使用するときは、次の項目を含め、基本的な注意事項を常にお守りください。

1. 本書の指示内容をお読みください。
2. 本書は保管してください。
3. すべての警告に注意してください。
4. すべての指示に従ってください。
5. 本装置を水の近くで使用しないでください。
6. お手入れには乾いた布をお使いください。
7. 開口部をふさがないようにください。メーカーの指示に従って設置してください。
8. ラジエータ、ストーブなど (アンプを含む)、発熱体の近くに設置しないでください。
9. 分極プラグや接地プラグの安全性を損なわないようにしてください。分極プラグの2つのブレードは、一方が他より幅広くなっています。接地式のプラグには2つのブレードと接地プラグがあります。幅広のブレードや接地プラグは安全のために付けられています。所定のプラグがコンセントなどに合わない場合、旧式のコンセントなどの交換について技術者に問い合わせてください。
10. 電源コードを踏んだり挟んだりしないように保護してください。特にプラグ、コンセント、装置から出る部分を保護してください。
11. 備品/付属品はメーカーのものを使用してください。
12.  カート、スタンド、三脚、ブラケット、テーブルなどは、メーカー指定のもの、または装置とともに販売されているものを使用してください。カートを使用するときは、カートと装置を動かしたときに横転などでケガをしないよう注意してください。
13. 落雷の恐れのある嵐のとき、または長期間使用しないときは本装置の電源を外してください。
14. 保守作業はすべて資格のあるサービス担当者に依頼してください。保守作業が必要になるのは、装置が故障した場合、たとえば、電源コードやプラグが破損、装置に液体がかかる。物が落ちる、雨など湿度の影響を受ける、正常に動作しない、落下した場合などです。
15. グランドピン(接地ピン)は決して取り外さないでください。フリーブックレット「感電と接地」を入手してください。装置の電源コードの横に記載されているタイプの電源にのみ接続してください。
16. 本製品をラックに載せる場合は、背面を支持するものがが必要です。
17. Note for UK only: If the colors of the wires in the mains lead of this unit do not correspond with the terminals in your plug, proceed as follows: a) The wire that is colored green and yellow must be connected to the terminal that is marked by the letter E, the earth symbol, colored green or colored green and yellow. b) The wire that is colored blue must be connected to the terminal that is marked with the letter N or the color black. c) The wire that is colored brown must be connected to the terminal that is marked with the letter L or the color red.
18. 電気機器に水がかかからないようにしてください。花瓶など液体の入ったものを装置に置かないように注意してください。
19. オン/オフスイッチは、主電源のどちらの側も切断しません。オン/オフスイッチがオフ位置のとき、シャシー内部のエネルギー(高電圧)は危険なレベルにあります。主電源プラグまたは機器のカプラが切断装置になっています。切断装置はすぐに動作し使用できる状態にしておく必要があります。
20. 極めて高い騒音レベルは聴覚を永久に損なう原因になることがあります。騒音による聴覚障害の可能性は人によって異なりますが、十分に高い騒音を十分長い時間浴びた場合には、ほぼすべての人が何らかの障害を被ります。米国労働安全衛生庁 (OSHA) は、許容できるノイズレベル(騒音暴露レベル)を次のように定めています。

1日当たりの時間	サウンドレベルdBA、スローレスポンス
8	90
6	92
4	95
3	97
2	100
1½	102
1	105
½	110
1/4 以下	115

OSHAによると、上記許容限度を超える場合は聴覚障害の原因になります。騒音が上記限度を超える場合は、永久的な聴覚障害を避けるため、このアンプシステムの操作時に、外耳道または耳全体にイヤプラグやプロテクタを装着する必要があります。高音圧レベルによる危険な状態を避けるため、このアンプシステムのような高音圧レベルを出力する機器に触れる人はすべて、本機使用中はプロテクタにより聴覚を保護することをおすすめします。

**本書は保管してください!**

CE

## 重要安全事项

**警告：**操作电器产品时，请务必遵守基本安全注意事项，包括：

1. 阅读说明书。
2. 妥善保管说明书。
3. 注意所有安全警告。
4. 按照要求和指示操作。
5. 请勿在靠近水（或其它液体）的地方使用本机。
6. 本机只能用于干燥布料擦拭。
7. 请勿遮盖任何通散热口。确实依照本说明书安装本机。
8. 请勿将本机安装在任何热源附近，例如电暖器、蓄热器件、火炉或其他发热电器（包括功率放大器）。
9. 请勿破坏两脚型插头或接地型插头的安全装置。两脚型插头有两个不同宽度的插头片，一个窄，另一个宽一点。接地型插头有两个相同的插头片和一个接地插脚。两脚型插头中宽的插头片和接地型插头接地插脚起着保障安全的作用。如果所附带的插头规格与您的插座不匹配，请让电工更换插座以保证安全。
10. 请勿踩踏或挤压电源线，尤其是插头、插座、设备电源输入接口或者电源线和机身连接处。
11. 本机只可以使用制造商指定的零件 / 配件。
12.  本机只可以使用与本机搭售或由制造商指定的机柜、支架、三角架、托架或桌子。使用机柜时，请小心移动已安装设备的机柜，以避免机会推翻造成身体伤害。
13. 在雷雨天或长期不使用的情况下，请拔掉电源插头。
14. 所有检查与维修都必须由指定的专业维修人员进行。如本机的任何形式的损伤都须检修，例如电源线或插头受损，有液体或物体落入机身内，曾暴露于雨天或潮湿的地方，不能正常运作，或曾掉落后损坏等。
15. 不得拔出接地插脚。请写信索取免费手册《Shock Hazard and Grounding》。使用前，请仔细检查确认所使用的电源电压是否匹配设备上标注的额定电压。
16. 如果本机装在机柜中，其后部也应给予相应的支撑固定。
17. **Note for UK only:** If the colors of the wires in the mains lead of this unit do not correspond with the terminals in your plug, proceed as follows:
  - a) The wire that is colored green and yellow must be connected to the terminal that is marked by the letter E, the earth symbol, colored green or colored green and yellow.
  - b) The wire that is colored blue must be connected to the terminal that is marked with the letter N or the color black.
  - c) The wire that is colored brown must be connected to the terminal that is marked with the letter L or the color red.
18. 本机不得暴露于滴水或溅水中。请勿将诸如花瓶等装有液体的物体放置于本机上。
19. 本机电源开关不能同时断开两端的电源，完全切断外部电源。因此当开关位于“OFF”位置时，本机外壳仍有可能带有触电的危险。电源插头或耦合器能够与设备或者电源容易分开，保证电源的完全切断，从而保证安全。
20. 声压级较高的噪音容易造成听力的永久性损失。因噪声而造成的听力损失程度，个体间的差异较大，但几乎每个人在声压级较高的噪音环境里一定时间，都会有不同程度的听力损失。美国政府职业安全与保健管理局（OSHA）就此规定了下列容许噪声级：

每天持续小时数	声压级 (dBA) 慢反应
8	90
6	92
4	95
3	97
2	100
1½	102
1	105
½	110
¼ 或更少	115

据 OSHA, 任何超出以上所允许的范围，都会造成部分听力的损失。使用本功放系统时，必须佩戴如耳塞等保护耳朵的器件，防止长时间处于上述限制级以上的环境而引起永久性听力受损。本机运行时，如果超过上述所规定的最大限制，为了抵御较高的声压对于听受损所造成的潜在危险，建议使用诸如功放系统等引起高声压级噪声的所有人均佩戴保护耳朵的器件。

**请妥善保管本说明书！**



## 중요 안전 지침

**경고:** 전기 제품 사용 시 다음 사항을 포함해 기본적인 주의 사항을 항상 따라야 합니다.

1. 이 지침을 읽어 주십시오.
2. 이 지침을 준수하여 주십시오.
3. 모든 경고 사항에 주의해 주십시오.
4. 모든 지침을 따라 주십시오.
5. 물기가 있는 근처에서 이 기기를 사용하지 마십시오.
6. 마른 헝겊으로만 청소해 주십시오.
7. 통풍구를 막지 마십시오. 제조업체의 지침에 따라 설치해 주십시오.
8. 라디에이터, 가열기, 난로 또는 열을 발산하는 기타 기기(앰프 포함) 근처에 설치하지 마십시오.
9. 극성 플러그나 접지형 플러그의 안전 용도를 무시하지 마십시오. 극성 플러그는 한쪽 날이 다른 쪽보다 더 넓습니다. 접지형 플러그에는 2개의 날과 1개의 접지 플러그가 있습니다. 넓은 날 또는 1개의 접지 플러그는 안전을 위해 제공됩니다. 제공된 플러그가 사용자의 콘센트에 맞지 않으면 구식 콘센트의 교체에 대해 전기 기술자에게 문의하십시오.
10. 전원 코드 특히, 플러그, 소켓 및 기기에서 나오는 지점이 밟히거나 잡히지 않도록 보호하십시오.
11. 제조업체에서 제공하는 부착 장치/액세서리만을 사용하십시오.
12.  제조업체에서 지정하거나 기기와 함께 판매되는 카트, 스탠드, 삼각대, 브래킷 또는 테이블만을 사용하십시오. 카트 사용 시 카트/기기 결합부를 움직일 때 전복으로 인해 부상을 입지 않도록 주의해 주십시오.
13. 번개와 폭풍이 올 때 그리고 장기간 사용하지 않을 때는 이 기기의 플러그를 뽑아 놓으십시오.
14. 자격을 갖춘 서비스 요원에게 모든 서비스를 의뢰하십시오. 전원 공급 코드 또는 플러그가 손상되거나 액체를 었지르거나 기기 안에 이물질을 떨어뜨리거나 비 또는 습기에 기기를 노출하거나 정상적으로 작동하지 않거나 기기를 떨어뜨린 경우와 같이 기기가 손상된 경우에는 서비스를 받아야 합니다.
15. 접지 핀을 제거하지 마십시오. 당사의 무료 소책자인 “감전 위험 및 접지”을 우편으로 주문해 주십시오. 전원 공급 코드의 기기에 표시된 유형의 전원 공급 장치만 연결해 주십시오.
16. 이 제품을 장비 랙에 장착할 경우에는 후면 지지대를 설치해야 합니다.
17. Note for UK only: If the colors of the wires in the mains lead of this unit do not correspond with the terminals in your plug, proceed as follows: a) The wire that is colored green and yellow must be connected to the terminal that is marked by the letter E, the earth symbol, colored green or colored green and yellow. b) The wire that is colored blue must be connected to the terminal that is marked with the letter N or the color black. c) The wire that is colored brown must be connected to the terminal that is marked with the letter L or the color red.
18. 전기 기기가 비나 물방울에 노출되지 않도록 주의하고 꽃병과 같이 용액이 들어 있는 물체를 기기 위에 놓지 않도록 주의해 주십시오.
19. 본 기기의 ON/OFF 스위치는 양쪽의 주 기기 전원을 차단하지 않습니다. ON/OFF 스위치가 OFF 위치에 있더라도 새시 내부에 위험한 전기가 흐를 수 있습니다. 기본 플러그 또는 기기 커플러는 분리 장치로 사용됩니다. 분리 장치는 바로 사용 가능한 상태로 두어야 합니다.
20. 매우 높은 소음에 노출되면 영구적으로 청각이 손상될 수 있습니다. 소음으로 인한 청각 손상 가능성은 개인별로 매우 다르지만 장시간 매우 강한 소음에 노출되면 거의 모든 사람들에게 어느 정도의 청각 손상이 발생합니다. 미국 정부의 OSHA(작업 안전 및 건강 관리국)은 다음과 같이 용인 가능한 소음 노출을 규정하고 있습니다.

일별 지속 시간	소음 수준 dBA, 저속 반응
8	90
6	92
4	95
3	97
2	100
1½	102
1	105
½	110
¼ 이하	115

OSHA에 따르면 용인 가능한 위 제한 수치를 초과하여 노출된 경우 일부 청각이 손상될 수 있습니다. 위에 명시된 제한치를 초과하여 노출되는 경우 영구적인 청각 손상을 예방하려면 이 앰프 시스템 사용 시 귀마개 또는 귀 전체를 덮는 보호구를 착용해야 합니다. 잠재적으로 위험한 높은 음압에 노출되지 않도록 하려면 이 앰프 시스템과 같이 높은 음압을 생성할 수 있는 장비에 노출되는 모든 사람이 기기가 작동하는 동안 청각 보호구를 착용하는 것이 좋습니다.

**이 지침을 잘 보관해 주십시오**



## تعليمات الأمان المهمة

تحذير: عند استخدام المنتجات الكهربائية، يجب اتباع الاحتياطات الأساسية دائماً، والتي تشمل التالي:

CE

1. قراءة هذه التعليمات.
2. الحفاظ على هذه التعليمات.
3. الانتباه لجميع التحذيرات.
4. اتباع هذه التعليمات.
5. عدم استخدام هذا الجهاز على مقربة من الماء.
6. ينظف فقط بقطعة قماش جافة.
7. لا تقم بسد أي فتحات تهوية. يتم التثبيت وفقاً لتعليمات المصنع.
8. لا تضع الجهاز بالقرب من أي مصادر حرارة مثل المبردات، والمدفآت، أو المواقد أو أي أجهزة أخرى (بما فيها مكبرات الصوت) التي يصدر عنها حرارة.
9. لا تتسبب في فشل الغرض من أمان قابس الكهرياء القطبي أو من النوع الأرضي. القابس القطبي به سنان أحدهما أعرض من الثاني. القابس من النوع الأرضي به سنان وقابس أرضي ثالث. القابس مزود بسن عريضة أو يتم توفير السن الثالث من أجل سلامتك. إذا لم يناسب القابس الثالث مقبس الحائط الخاص بك، استشر فني كهرياء لاستبدال المقبس القديم.
10. قم بحماية كبل الكهرياء من المشي عليه أو ضغطه، خاصة في القوابس، والمقابس الملائمة، وموضع خروجها من الجهاز.
11. استخدم المرفقات / الملحقات المقدمة من المصنع فقط.
12. استخدمه فقط مع الحامل، والمنضدة، والمحمل، والمسند، أو الطاولة التي حددها المصنع، أو التي تباع مع الجهاز. عند استخدام العربة، خذ حذر عند تحريك العربة / مجموعة الجهاز لتجنب إصابتك عند الانقلاب.
13. انزع قابس الجهاز أثناء عواصف البرق أو عند عدم استخدامه لفترات طويلة.
14. ارجع في جميع أعمال الصيانة للموظفين المؤهلين. يجب إجراء الصيانة عند تعرض الجهاز للتلف بأي طريقة، مثل تلف كبل مزود الكهرياء أو القابس، أو عند سقوط سائل أو أشياء على الجهاز، أو عند تعرض الجهاز للمطر أو للرطوبة، أو إذا لم يعمل بصورة طبيعية، أو في حالة سقوطه على الأرض.
15. لا تقم أبداً بقطع الموصل الأرضي. راسلنا للحصول على كتيب "خطر الإصابة بالصواعق والأطراف الكهربائية" المجاني الخاص بنا. وصل الجهاز فقط بمزود كهرياء من النوع المحدد على الوحدة المجاورة لكبل مزود الطاقة.
16. يجب توفير الدعم الخلفي عند تركيب الجهاز على رف معدات.
17. ملاحظة للمملكة المتحدة فقط: إذا كانت ألوان الأسلاك في الأطراف الرئيسية لهذه الوحدة لا تتوافق مع العلامات الملونة المحددة للأطراف في المقبس الخاص بك، اتبع ما يلي:
  - أ) يجب توصيل السلك الملون بالأخضر والأصفر بالطرف المميز بالحرف E، أو رمز الأرضي أو الملون بالأخضر أو الأصفر.
  - ب) يجب توصيل السلك الملون باللون الأزرق بالطرف المميز بالحرف N، أو ذو اللون الأسود.
  - ج) يجب توصيل السلك الملون بالبنّي بالطرف المميز بالحرف L، أو ذو اللون الأحمر.
18. لا يجب تعريض هذا الجهاز الكهربائي لتفقيط أو رش السوائل، كما يجب العناية به بعدم وضع الأشياء التي تحتوي على سوائل، مثل الزهريات، فوق الجهاز.
19. لا يعطل مفتاح التشغيل/الإيقاف بهذه الوحدة جانبي الأطراف الرئيسية الأولية. قد توجد شحنات كهربية خطيرة داخل هيكل الجهاز عندما يكون مفتاح التشغيل/الإيقاف في وضع الإيقاف. يتم استخدام قابس الأطراف الرئيسية أو وصلة الجهاز كجهاز قطع الاتصال، الذي يجب أن يظل قابل للتشغيل.
20. قد يسبب التعرض لمستويات ضوضاء عالية جداً إلى فقدان سمع دائم. يختلف الأشخاص في مدى حساسيتهم للضوضاء التي تؤدي لفقدان السمع لحد بعيد، لكن تقريباً قد يفقد الشخص بعض من سمعه إذا تعرض لقدر كافي من الضوضاء الشديدة وذلك لوقت كافي. وقد حددت إدارة الصحة والأمان المهني بالحكومة الأمريكية مستوى التعرض المسموح به للضوضاء:

المدة يومياً بالساعات	مستوي الصوت بالديسيبل، الاستجابة التدرجية
8	90
6	92
4	95
3	97
2	100
2/1 1	102
1	105
2/1	110
4/1 أو أقل	115

وفقاً لإدارة الصحة والأمان المهني، فإن أي تعرض أعلى من الحدود المسموح بها يمكن أن يؤدي إلى فقدان جزئي للسمع. يجب ارتداء سدادات الأذن أو واقيات قنوات الأذن أو فوق الأذن عند تشغيل أنظمة تكبير الصوت وذلك لمنع فقدان السمع الدائم، إذا كان التعرض يزيد على الحدود التي تم عرضها في النقطة الرابعة أعلاه. للضمان من التعرض للخطر المحتمل لمستويات ضغط صوتي عالية، ينصح جميع الأشخاص المعرضين لمعدات قادرة على إصدار مستويات ضغط صوتي عالية مثل أنظمة مكبرات الصوت أن يستخدموا واقيات الأذن لحمايتهم أثناء التشغيل.

**احفظ هذه التعليمات!**





Logo referenced in Directive 2002/96/EC Annex IV(OJ(L)37/38,13.02.03 and defined in EN 50419: 2005

The bar is the symbol for marking of new waste and is applied only to equipment manufactured after 13 August 2005

Correct Disposal of this product. This marking indicates that this product should not be disposed with other household wastes throughout the EU. To prevent possible harm to the environment or human health from uncontrolled waste disposal, recycle it responsibly to promote the sustainable reuse of material resources. To return your used device, please use the return and collection systems, or contact the retailer where the product was purchased. They can take this product for environmental safe recycling.



Logotipo al que se hace referencia en la Directiva 2002/96/EC AnexoIV(OJ(L)37/38,13.02.03 y definido en EN 50419: 2005

La barra es el símbolo para marcar los nuevos desechos y se aplica solamente a equipamiento fabricado después del 13 de agosto de 2005

Forma correcta de deshacerse de este producto. Esta marca indica que este producto no debe arrojarse junto con otros desperdicios domésticos en ningún lugar de la Unión Europea. Para evitar posibles daños al medio ambiente o a la salud humana debidos a desechos no controlados de desperdicios, recíclolo responsablemente para promover la reutilización sostenible de los recursos materiales. Para devolver su dispositivo usado, utilice los sistemas de devolución recolección, o contacte con el vendedor minorista donde compró el producto. Ellos pueden llevar este producto al reciclado seguro para el medio ambiente.



Logo documenté dans l'annexe de la Directive 2002/96/EC IV\_(OJ(L)37/38,13.02.03 et défini par la norme EN 50419:2005

La barre est le symbole de signalisation des nouveaux déchets qui s'applique uniquement aux équipements fabriqués après le 13 août 2005

Recyclez correctement ce produit. Cette signalisation indique que ce produit ne doit pas être jeté avec les autres déchets domestiques dans les pays de l'UE. Pour éviter toute atteinte à l'environnement ou à la santé humaine par des décharges sauvages, recyclez ce produit de manière responsable pour encourager la réutilisation durable des ressources matérielles. Pour retourner votre appareil usé, veuillez utiliser les systèmes de collecte et de retour, ou contactez le revendeur à qui vous avez acheté le produit. Il prendra en charge ce produit de manière à protéger l'environnement.



Logo eingetragen in Richtlinie 2002/96/EC Anhangl IV\_(OJ(L)37/38, 13.02.03 und definiert in EN 50419: 2005

Der Balken ist das Symbol zur Kennzeichnung neuen Abfalls und wird nur auf Geräten angebracht, die nach dem 13. August 2005 gefertigt wurden

Entsorgen Sie dieses Produkt umweltgerecht. Diese Kennzeichnung bedeutet, dass das Produkt innerhalb der EU nicht mit dem Hausmüll entsorgt werden darf. Zur Vermeidung von Umwelt- und Gesundheitsschäden durch unkontrollierte Entsorgung recyceln Sie das Gerät bitte. Geben Sie das Gerät an einer Sammelstelle für Elektroaltgeräte ab oder wenden Sie sich an Ihren Fachhändler.



Logo viitattu direktiivin 2002/96/EY liitteeseen IV(OJ(L)37/38,13.02.03 mukaisesti, määrittely standardissa EN 50419: 2005

Palkki on uuden jätteen merkintäsymboli ja sitä käytetään vain 13. elokuuta 2005 jälkeen valmistetuissa laitteissa

Tuotteen oikea hävittäminen. Tämä merkki ilmaisee, että tuotetta ei saa hävittää muun talousjätteen mukana EU:n alueella. Jotta estetään mahdolliset valvomattoman jätteiden hävittämisen haitat ympäristölle tai ihmisten terveydelle, kierrätä tuote vastuullisesti ja edistä materiaalien kestävä uudeenikäyttöä. Voit palauttaa käytetyn laitteen käyttämällä keräysjärjestelmiä tai ottamalla yhteyttä jälleenmyyjään, jolta laite ostettiin. He voivat toimittaa tuotteen ympäristön kannalta turvalliseen kierrätykseen.



Logotyp som hänvisas till i direktiv 2002/96/EG bilaga IV(OJ(L)37/38,13.02.03 och definieras i EN 50419: 2005

Stapeln är symbolen för märkning av nytt avfall och är endast tillämplig på utrustning som tillverkats efter 13 augusti, 2005

Korrekt bortscaffande av denna produkt. Denna märkning betyder att produkten inte skall bortscaffas tillsammans med annat hushållsavfall i hela EU. För att förhindra eventuella skador för miljön eller människors hälsa från okontrollerat bortscaffande av avfall, återvinn det ansvarsfullt för att främja hållbar återanvändning av materiella resurser. För att returnera din använda enhet, använd återanvändnings- och uppsamlingsystem, eller kontakta den återförsäljare där produkten köptes. De kan ta hand om denna produkt för miljösäker återvinning.



Het logo waarnaar wordt verwezen in de bijlage van Richtlijn 2002/96/EG IV(OJ(L)37/38,13.02.03 en omschreven in EN 50419: 2005

De balk is het symbool voor het markeren van nieuw afval en wordt alleen toegepast op apparatuur dat is vervaardigd na 13 augustus 2005

Juiste verwijdering van dit product. Deze markering geeft aan dat dit product nergens in de Europese Unie met ander huishoudelijk afval mag worden afgevoerd. Om mogelijke schade aan het milieu of gezondheid door ongecontroleerde afvalverwijdering te voorkomen, recycle het op een verantwoorde wijze om het duurzame hergebruik van materiaalgrondstoffen te bevorderen. Om uw gebruikte apparaat in te leveren, kunt u gebruik maken van de inlever- en verzamelssystemen of contact opnemen met de verkoper waar het product is gekocht. Zij kunnen dit product innemen voor het milieuvriendelijk recycling.



Simbolo presente nell'allegato IV\_(OJ(L)37/38,13.02.03 della direttiva 2002/96/CE e definito nello standard EN 50419: 2005

La barra è il simbolo indicante un nuovo rifiuto ed è applicata esclusivamente ad apparecchiature prodotte successivamente al 13 agosto 2005

Corretto smaltimento di questo prodotto. Questo simbolo indica che questo prodotto non deve essere smaltito insieme ad altri rifiuti domestici in tutta Europa. Per prevenire possibili danni all'ambiente o alla salute umana dovuti allo smaltimento non regolamentato dei rifiuti, è necessario riciclarlo responsabilmente al fine di promuovere il riutilizzo sostenibile delle risorse materiali. Per restituire il dispositivo usato, utilizzare i sistemi di restituzione e raccolta o contattare il rivenditore presso il quale il prodotto è stato acquistato. Quest'ultimo può occuparsi del riciclaggio ambientale sicuro di questo prodotto.



标志参照 2002/96/EC 指令附录 IV(OJ(L)37/38,13.02.03 和 EN 50419: 2005 定义

条码符号标示新废弃物，仅适用于 2005 年 8 月 13 日后生产的设备

正确处理此产品。此标志表明该产品在整个欧盟区内不应该与其他家居生活废弃物一同处置。为防止因无控废弃物处置对环境或人类健康可能造成的危害，请负责地回收并促进可重复使用的物质资源。要返还旧设备，请使用退回收集系统，或联系购买此产品的零售商。他们会为环境安全回收此产品。



## FCC Compliancy Statement

This device complies with Part 15 of the FCC rules. Operation is subject to the following two conditions: (1) this device may not cause harmful interference, and (2) this device must accept any interference received, that may cause undesired operation.

**Warning:** Changes or modifications to the equipment not approved by Peavey Electronics Corp. can void the user's authority to use the equipment.

**Note -** This equipment has been tested and found to comply with the limits for a Class B digital device, pursuant to Part 15 of the FCC Rules. These limits are designed to provide reasonable protection against harmful interference in a residential installation. This equipment generates, uses and can radiate radio frequency energy and, if not installed and used in accordance with the instructions, may cause harmful interference to radio communications. However, there is no guarantee that interference will not occur in a particular installation. If this equipment does cause harmful interference to radio or television reception, which can be determined by turning the equipment off and on, the user is encouraged to try and correct the interference by one or more of the following measures.

- Reorient or relocate the receiving antenna.
- Increase the separation between the equipment and receiver.
- Connect the equipment into an outlet on a circuit different from that to which the receiver is connected.
- Consult the dealer or an experienced radio/TV technician for help.



## KB4/KB5

### Keyboard Amplifiers

Thank you for selecting the KB4/KB5 keyboard amplifier. Once again, Peavey engineers have listened to input from keyboard players and put together an amplifier that combines excellent features and sound in one portable package. The new KB Series amplifiers deliver awesome sound reproduction for all of your keyboard sounds—from thundering bass to crystal highs—it's all there!

Before you begin to play through your amp, it is very important to ensure the product has the proper AC line voltage supplied. You can find the proper voltage for your amp printed next to the IEC line (power) cord on the rear panel of the unit. In addition, an external speaker jack is provided for the additional use of an external speaker enclosure. This feature is located on the rear panel as well and is also explained in this section. Each product feature is numbered. Refer to the front and rear panel diagrams in this manual to locate the particular features next to their number.

Please read this guide carefully to ensure your personal safety as well as the safety of your amplifier.

### Features

- **4-channel (KB4) or 5-channel (KB5)**
- **75 watts (KB4) or 150 watts (KB5)—plenty of power!**
- **ultra-strength, retractable, locking handle for easy transport—just lock it, lean it back and go!**
- **balanced, stereo line outs**
- **stereo send/return jack**
- **extension speaker capability**

### QUICK SET-UP GUIDE

1. Connect the line cord to the appropriately rated receptacle
2. Be certain that all levels are down or set to the fully counter-clockwise position and set all the EQs flat
3. Set the master level to the 12:00 position
4. Connect left output of your keyboard to the left input of the KB5/KB4 and connect right output of your keyboard to the right input of the KB5/KB4
5. Set the DDT switch to the enable position
6. Set the main/monitor switch to the monitor position
7. Turn on power to the KB5/KB4
8. Adjust the channel level for proper volume
9. Adjust the channel EQ as needed

## FRONT PANEL

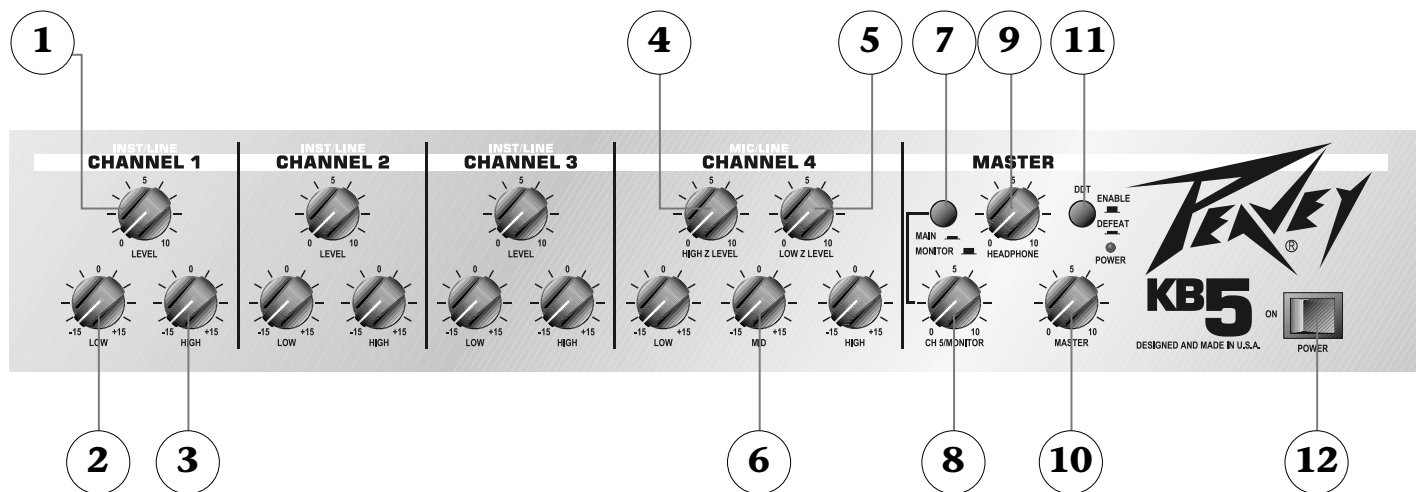

### Level (1)

Controls the  $\frac{1}{4}$ " jack input level. (Channels 1, 2 and 3 on the KB5 and channels 1 and 2 on the KB4.)

### Low EQ (2)

An active tone control (shelving type: +/-15dB) that varies the low frequency range. (KB5: channels 1, 2 & 3; KB4: channels 1 & 2.)



*Caution: Excessive low frequency boost causes greater power consumption and increases the possibility of speaker damage.*

### Hi EQ (3)

An active tone control (shelving type: +/-15dB) that varies the hi frequency range. (KB5: channels 1, 2 & 3; KB4: channels 1 & 2.)

### High Z Level (4)

Controls the high-impedance microphones or other high-level sources equipped with a  $\frac{1}{4}$ " phone plug.

### Low Z Level (5)

Controls the low-impedance microphones or other low-level sources equipped with a male XLR connector.

### Mid EQ (6)

An active tone control (peak/notch type: +/-15dB) that varies the mid frequencies. (Channel 4 on the KB5 and channel 3 on the KB4.)

### Main/Monitor (7)

This affects what signal is sent to the headphones. When in the OUT position, only the signal from channel 5 is sent to the headphones. Great when you need to hear a click track or midi/pre-recorded track. When engaged (IN position), the headphones are sent signals from all channels. *Keep in mind, this signal is never sent to the Main XLR outs.*

## CH5/Monitor Level (8)

Controls the input level for channel 5. Controls high-impedance microphones or other high-level sources equipped with a 1/4" phone plug.

## Headphone Level (9)

This sets the level to the headphone jack on the rear panel. To avoid damage to your hearing, make sure to turn the dial fully counter-clockwise before using headphones. Slowly turn the knob clockwise until a comfortable listening level is set. This does not affect the master level.

## Master Level (10)

This knob sets the overall level for the unit. Make sure the Master level is completely down (full counter-clockwise) before powering up the unit. This does not affect the headphone level.

## DDT™ Selector (11)

This switch controls Peavey's exclusive DDT (Distortion Detection Technique) speaker protection. With this switch in the OUT position, a unique circuit senses signal conditions that might overload the amplifier and activates compression to reduce gain and avoid clipping. This technique utilizes every watt available for the amplifier to reproduce the signal, yet minimizes clipping and distortion which reduces the potential for speaker damage. Since this function is "invisible" at levels below the clipping point, it is advised that it be activated at all times. Setting this switch to the IN position defeats this protection feature, allowing potential power amp clipping and the resultant increase in likelihood of speaker damage.

## Power Switch (12)

This two-way rocker switch applies power to the unit when placed in the ON position.

## REAR PANEL

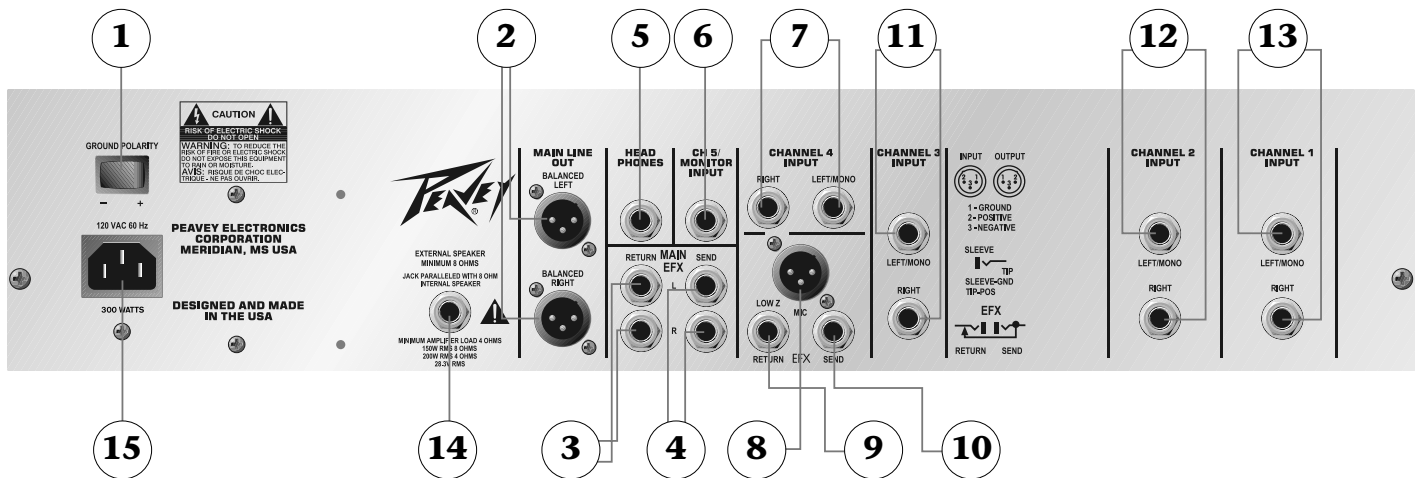

## Ground Polarity (1)

This 3-position, rocker-type switch should normally be placed in the center (0) position. If hum or noise is noticed coming from the speaker enclosure, the switch may be placed in the (+) or (-) position to minimize hum/noise. If changing polarity does not alleviate the problem, consult your authorized Peavey dealer, the Peavey factory or a qualified service technician.



## **Main Line Out (2)**

These low-noise, electronically balanced XLR connectors can be used to route signals to a mixing console, recording device, etc.

## **Send/Return Jacks Mains (3 & 4)**

Two stereo pairs of 1/4" jacks allows the use of various auxiliary units (effects units, equalizers, etc.) in-line, before the power amp section.

## **Headphone Jack (5)**

This 1/4" jack accepts stereo headphones only.

## **CH5/Monitor Input Jack (6)**

Use this 1/4" jack to connect to the output of any line-level device.

## **Channel 4 (Channel 3 input on KB4) High-Impedance Input (7)**

This pair of 1/4" jacks accepts high-impedance microphones or line-level sources equipped with left and right 1/4" phone plugs.

## **Channel 4 (Channel 3 input on KB4) Low-Impedance Input (8)**

For use with low-impedance microphones or other line-level sources equipped with a male XLR connector.

## **Channel 4 (Channel 3 input on KB4) Send/Return Jack (9 & 10)**

This pair of 1/4" jacks allows the use of various auxiliary units (effects units, equalizers, etc.) in-line.

## **Channel 3, 2 & 1 (Channel 2 & 1 on KB4) Inputs (11, 12 & 13)**

This pair of 1/4" jacks accepts high-impedance microphones or line-level sources equipped with left and right 1/4" phone plugs.

## **External Speaker Jack (14)**

This 1/4" jack provides the powered signal from the amplifier. Use this jack to add a second speaker cabinet in parallel. The external minimum speaker load impedance is 8 ohms.

## **IEC connector/detachable line cord (15)**

This is a standard IEC power connector. An AC mains cord having the appropriate AC plug and ratings for the intended operating voltage is included in the carton. The mains cord should be connected to the amplifier before connecting to a suitable AC outlet.

## **U.S. Domestic AC Mains Cord**

The mains cord supplied with the unit is heavy-duty, 3-conductor type with a conventional 120 VAC plug with ground pin. Never break off the ground pin on any equipment. It is provided for your safety. If the outlet used does not have a ground pin, a suitable grounding adapter should be used and the third wire should be properly grounded.



# KB5 Block Diagram

CH. 1, 2 & 3

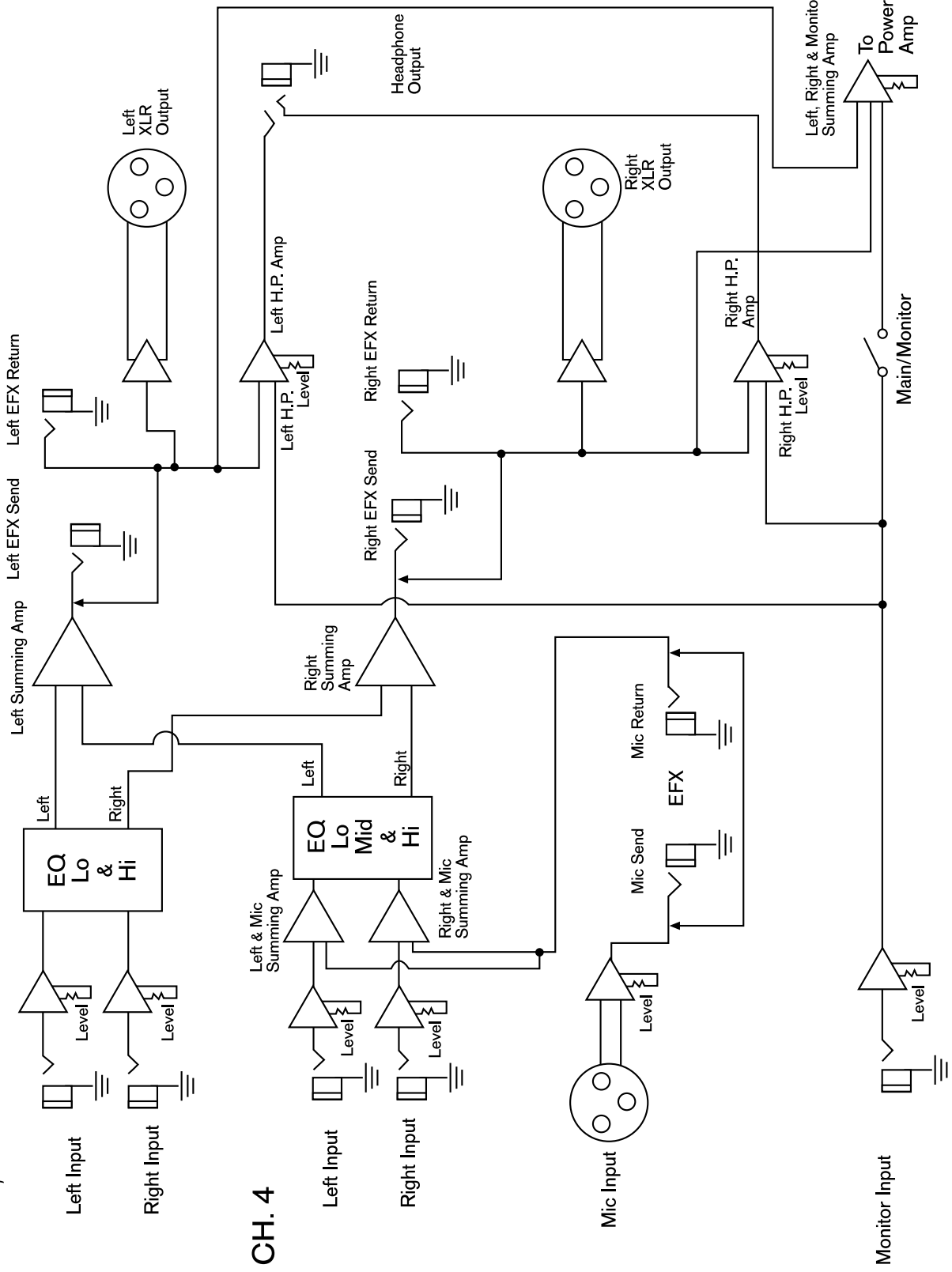

CH. 4

# KB5 SPECIFICATIONS

## PREAMP SECTION

*The following preamp specs are measured @ 1 kHz, nominal signal levels are with channel level controls set at 5, minimum levels are with channel level controls set at 10.*

### Channel 1, 2 and 3 inputs:

Input Impedance: 100K, Left/Mono  
Nominal Input Level: -22 dBV, 79 mV RMS  
Minimum Input Level: -40 dBV, 10 mV RMS  
Nominal Input Level: -15 dBV, 178 mV RMS  
Minimum Input Level: -33 dBV, 22 mV RMS

### Channel 4 input:

Low Z Input Impedance: 5 k Ohms  
Nominal Input Level: -28 dBV, 40 mV RMS  
Minimum Input Level: -48 dBV, 4 mV RMS  
High Z Input Impedance: 100 l, Left  
Nominal Input Level: -5 dBV, 560 mV RMS  
Minimum Input Level: -22 dBV, 79 mV RMS

Right: -1 dBV, 1.1 V RMS  
Minimum: -16 dBV, 158 mV RMS

### Headphone output

Load Impedance: 8 Ohms or greater  
Nominal Output: 100 mW RMS

### Main line out

Output Impedance: <100  
Output Level: 18 dBV

## POWER AMPLIFIER SECTION

### Rated power and load:

200 Watts RMS/4 Ohms or 150 Watts  
RMS/8 Ohms with DDT off

(1 kHz, 1% THD @ 120 VAC line)

### Frequency response:

+0, -1dB, 20Hz-20kHz @ 100 Watts RMS/  
8 Ohms

### Total harmonic distortion:

Less than 0.01% @ 1 kHz/8 Ohms  
Typically less than 0.08%, 20 Hz-20kHz

### DDT dynamic range:

Greater than 20 dB

### DDT maximum THD:

Below 0.5% THD for 6 dB overload  
Below 1% THD for 20 dB overload

### Hum and noise:

Greater than 100 dB below rated power

### Power consumption:

300 Watts @ 120V AC, 50/60 Hz, domestic  
300 Watts @ 220-230/240V AC, 60 Hz, export

# KB4 SPECIFICATIONS

## PREAMP SECTION

*The following preamp specs are measured @ 1 kHz, nominal signal levels are with channel level controls set at 5, minimum levels are with channel level controls set at 10.*

### Channel 1 and 2 Inputs:

Input Impedance: 100 k, Left/Mono  
Nominal Input Level: -22 dBV, 79 mV RMS  
Minimum Input Level: -40 dBV, 10 mV RMS  
Nominal Input Level: -15 dBV, 178 mV RMS  
Minimum Input Level: -33 dBV, 22 mV RMS

### Channel 3 Input:

Low Z Input Impedance: 5K Ohms  
Nominal Input Level: -28 dBV, 40 mV RMS  
Minimum Input Level: -48 dBV, 4 mV RMS  
High Z Input Impedance: 100 k, Left  
Nominal Input Level: -5 dBV, 560 mV RMS  
Minimum Input Level: -22 dBV, 79 mV RMS

Right: -1 dBV, 1.1 V RMS  
Minimum: -16 dBV, 158 mV RMS

### Headphone Output

Load Impedance: 8 Ohms or greater  
Nominal Output: 100 mW RMS

### Main Line Out

Output Impedance: <100  
Output Level: 18 dBV

## POWER AMPLIFIER SECTION

### Rated Power and Load:

100 Watts RMS/4 Ohms or 75 W  
RMS/8 Ohms with DDT off

(1 kHz, 1% THD @ 120 VAC line)

### Frequency Response:

+0, -1dB, 20 Hz-20 kHz @ 60 Watts RMS/  
8 Ohms

### Total Harmonic Distortion:

Less than 0.01% @ 1 kHz/8 Ohms  
Typically less than 0.08%, 20 Hz-20kHz

### DDT Dynamic Range:

Greater than 20 dB

### DDT Maximum THD:

Below 0.5% THD for 6 dB overload  
Below 1% THD for 20 dB overload

### Hum and Noise:

Greater than 100 dB below rated power

### Power Consumption:

150 Watts @ 120V AC, 50/60 Hz, Domestic  
150 Watts @ 220-230/240V AC, 60 Hz, Export

## KB4/KB5

Amplificadores para Teclados

Gracias por elegir los amplificadores para teclados KB4/KB5. Una vez más, los ingenieros de Peavey han escuchado las peticiones de los tecladistas y las han integrado en un amplificador que combina excelentes funciones y sonido en una unidad portable. La nueva serie de amplificadores KB brinda reproducción de sonido inigualable para todos los sonidos de teclados; de graves profundos a agudos cristalinos, todo está ahí.

Antes de comenzar a tocar con el amplificador, es muy importante asegurarse que el producto cuenta con la corriente apropiada. Puedes encontrar la corriente apropiada de tu amplificador impresa junto a la conexión de corriente IEC en el panel trasero de la unidad. Además, un conector para un parlante externo se incluye para un gabinete adicional. Cada función del producto está enumerada. Haz referencia a los diagramas de los paneles delantero y trasero en este manual para localizar las funciones al lado de su número.

Por favor lee esta guía cuidadosamente para asegurar tu seguridad personal, así como la seguridad de tu amplificador.

### Funciones

- 4 canales (KB4) ó 5 canales (KB5)
- 75 Watts (KB4) ó 120 Watts (KB5); ¡Mucho poder!
- Agarradera súper fuerte retractable para fácil transporte; sólo ciérrala, asegúrala y ¡ilisto!
- Salidas de línea estéreo balanceadas
- Punto de envío/retorno estéreo
- Capacidad de expansión de parlantes

# GUÍA DE INSTALACIÓN RÁPIDA

1. Conecta el cable de corriente a una fuente apropiada
2. Asegúrate que los niveles están abajo o ajustados completamente en dirección contraria a las manecillas del reloj y que el ecualizador (EQ) está plano.
3. Ajusta el nivel maestro a la posición 12:00.
4. Conecta la salida izquierda del teclado a la entrada izquierda del KB4/KB5 y conecta la salida derecha del teclado a la entrada derecha del KB4/KB5.
5. Ajusta el interruptor de DDT a la posición de activo.
6. Ajusta el interruptor main/monitor a la posición de monitor.
7. Enciende el KB4/KB5.
8. Ajusta el nivel del canal al volumen apropiado.
9. Ajusta el EQ como sea necesario.

## FRONT PANEL

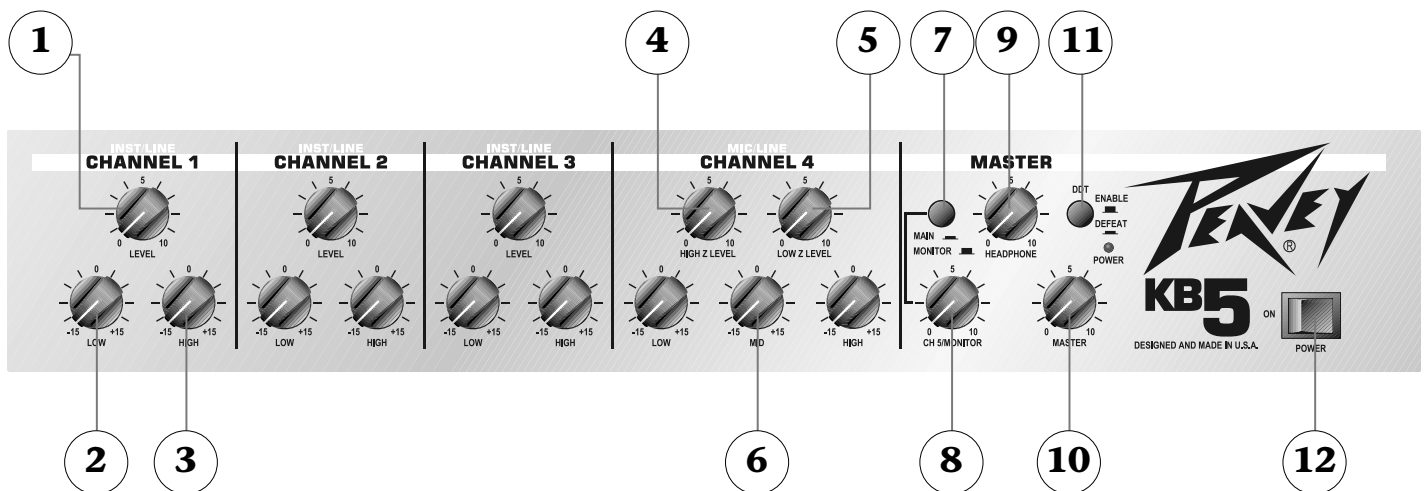

### Nivel (1)

Controla el nivel de la salida de 1/4". (Los canales 1, 2 y 3 del KB5 y los canales 1, y 2 del KB4.)

### EQ Grave (2)

Un control de tono activo (tipo shelving: +/-15 dB) que varía el rango de frecuencias graves. (KB5: canales 1, 2 y 3; KB4 canales 1 y 2.)



*Cuidado: Los incrementos excesivos en las frecuencias graves pueden generar consumo exagerado de corriente e incrementar la posibilidad de daños a los parlantes.*

### EQ Agudo (3)

Un control de tono activo (tipo shelving: +/- 15 dB) que varía el rango de frecuencias agudas. (KB5: canales 1, 2 y 3; KB4 canales 1 y 2.)

#### **Nivel de Impedancia Alta (High Z) (4)**

Controla niveles de micrófonos de alta impedancia u otras fuentes equipadas con un conector de 1/4" tipo phone.

#### **Nivel de Impedancia baja (Low Z) (5)**

Controla niveles de micrófonos de baja impedancia u otras fuentes equipadas con un conector XLR masculino.

#### **EQ Medio (6)**

Un control de tono activo (tipo peak/notch: +/-15 dB) que varía el rango de frecuencias medias. (Canal 4 en el KB5; canal 3 en el KB4.)

#### **Main/Monitor (7)**

Esto ajusta qué señal se va a los auriculares. Cuando está en la posición 'fuera', sólo la señal del canal 5 es enviada a los auriculares. Excelente cuando necesitas un clic o un track midi pregrabado. Cuando está activado, en la posición 'dentro', los auriculares reciben señal de todos los canales. Mantén en mente que esta señal nunca es enviada a las salidas principales (Main) XLR.

#### **Nivel del Monitor/CH5 (8)**

Controla el nivel de entrada del canal 5. Controla los micros de alta impedancia u otras fuentes de alto nivel equipadas con un conector de 1/4" de plug.

#### **Nivel de Auriculares (9)**

Este ajusta el nivel de la salida de auriculares en el panel trasero. Para prevenir daños del oído, hay que asegurarse que la perilla está totalmente en contra de la dirección de las manecillas del reloj antes de usar los auriculares. Lentamente sube el nivel de la perilla hasta llegar a un volumen para escuchar cómodamente. Esto no afecta el nivel principal (master).

#### **Nivel Principal (Master) (10)**

Esta perilla ajusta el nivel general de la unidad. Asegúrate que el nivel principal está completamente abajo (completamente en contra de la dirección de las manecillas del reloj) antes de encender la unidad. Esto no afecta el nivel de auriculares.

#### **Selector DDT™ (11)**

Este interruptor controla la protección del parlante DDT (Técnica de Detección de Distorsión por sus siglas en ingles). Cuando se encuentra en la posición 'fuera', un circuito verifica las condiciones de la señal que pueden saturar el amplificador y activa compresión para reducir la ganancia y eliminar la distorsión. Esta técnica utiliza todos los watts disponibles para reproducir la señal, pero minimiza la saturación y distorsión reduciendo el potencial de daños al parlante. Dado que esta función es "invisible" en niveles por debajo del punto de saturación, es recomendable que esté activada constantemente. Ajustar este interruptor en la posición 'dentro' cancela la función, permitiendo saturación potencial del amplificador, resultando en incremento de posibilidades de daños al parlante.

#### **Interruptor de Corriente (12)**

Este interruptor de dos posiciones aplica corriente a la unidad cuando está en la posición de encendido (ON).



## PANEL TRASERO

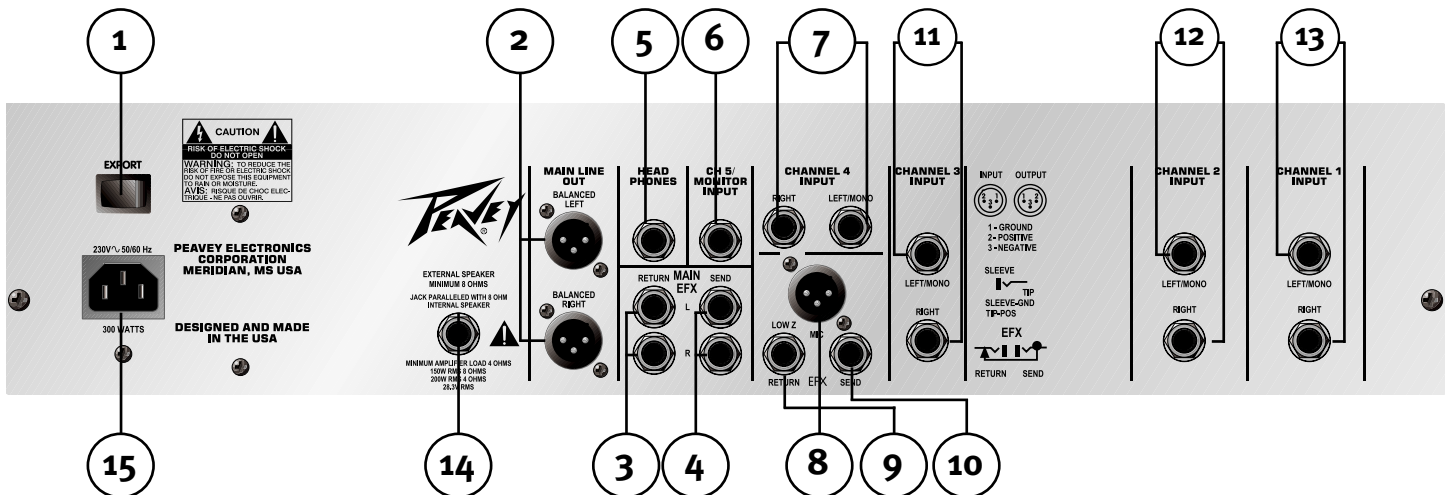

### Polaridad de Tierra (1)

Este interruptor de 3 posiciones normalmente debe estar en la posición central (0). Si se escucha ruido o hum del parlante, se puede cambiar a las posiciones (+) o (-) para minimizar el ruido. Si cambiar la polaridad no resuelve el problema, consulta a tu distribuidor autorizado Peavey, la fábrica Peavey o un técnico de servicio calificado.

### Línea de Salida Principal (2)

Estos conectores XLR de bajo ruido pueden ser usados para mandar señales a consolas de mezcla, equipo de grabación, etc.

### Conectores de Envío/Retorno Principales (3 y 4)

Estos dos pares de conectores estéreo de 1/4" permiten el uso de varias unidades de efectos externas (procesadores, ecualizadores, etc.) en la señal antes de llegar al amplificador.

### Conector de Auriculares (5)

Este conector de 1/4" acepta auriculares estéreo solamente.

### Conector de Monitor del Canal 5 (6)

Usa este conector de 1/4" para conectar la salida de cualquier unidad de nivel de línea.

### Entrada de Alta Impedancia del Canal 4 (Canal 3 en el KB 4) (7)

Este par de conexiones de 1/4" acepta micrófonos de alta impedancia o fuentes de nivel de línea y están equipadas con conectores tipo plug de 1/4" para señal derecha e izquierda.

### Entrada de Baja Impedancia del Canal 4 (Canal 3 en el KB 4) (8)

Para usarse con micrófonos de baja impedancia o fuentes de nivel de línea equipados con conectores masculinos XLR.

### Punto de Inserción de Envío/Retorno del Canal 4 (Canal 3 en el KB 4) (9 y 10)

Este par de conectores de 1/4" permiten el uso de varias unidades de efectos (procesadores, ecualizadores, etc.) en línea.

### Entradas de Canales 3, 2 y 1 (Canales 2 y 1 en el KB 4) (11, 12 y 13)

Este par de conexiones de 1/4" acepta micrófonos de alta impedancia o fuentes de nivel de línea equipadas con conectores tipo plug de 1/4".



#### **Conector de Parlante Externo (14)**

Este conector de 1/4" provee señal amplificada del amplificador. Usa esta conexión para añadir un segundo parlante en paralelo. La carga mínima del parlante externo debe ser 8 ohmios.

#### **Conector IEC/Cable de Corriente Removible (15)**

Este es un conector estándar de corriente IEC. Se incluye un cable con las características adecuadas para la operación de esta unidad. El cable debe ser conectado al amplificador antes de conectarse a la fuente de corriente.



#### **Cable de corriente CA Domestico EE.UU.**

El cable incluido es de tres conductores con plug convencional de 120 VAC con aguja para tierra. Nunca se arranque la aguja de tierra de ningún equipo. Esta ha sido incluida para tu seguridad. Si la conexión de la pared no incluye entrada de tierra, se debe conseguir un adaptador y el tercer cable debe ser propiamente aterrizado.

# KB5

## ESPECIFICACIONES

### PREAMP SECTION

*The following preamp specs are measured @ 1 kHz, nominal signal levels are with channel level controls set at 5, minimum levels are with channel level controls set at 10.*

#### Channel 1, 2 and 3 inputs:

Input Impedance: 100 k, Left/Mono  
Nominal Input Level: -22 dBV, 79 mV RMS  
Minimum Input Level: -40 dBV, 10 mV RMS  
Nominal Input Level: -15 dBV, 178 mV RMS  
Minimum Input Level: -33 dBV, 22 mV RMS

#### Channel 4 input:

Low Z Input Impedance: 5 k Ohms  
Nominal Input Level: -28 dBV, 40 mV RMS  
Minimum Input Level: -48 dBV, 4 mV RMS  
High Z Input Impedance: 100 l, Left  
Nominal Input Level: -5 dBV, 560 mV RMS  
Minimum Input Level: -22 dBV, 79 mV RMS

Right: -1 dBV, 1.1 V RMS  
Minimum: -16 dBV, 158 mV RMS

#### Headphone output

Load Impedance: 8 Ohms or greater  
Nominal Output: 100 mW RMS

#### Main line out

Output Impedance: <100  
Output Level: 18 dBV

### POWER AMPLIFIER SECTION

#### Rated power and load:

200 Watts RMS/4 Ohms or 150 Watts  
RMS/8 Ohms with DDT off

(1 kHz, 1% THD @ 120 VAC line)

#### Frequency response:

+0, -1dB, 20Hz-20kHz @ 100 Watts RMS/  
8 Ohms

#### Total harmonic distortion:

Less than 0.01% @ 1 kHz/8 Ohms  
Typically less than 0.08%, 20 Hz-20kHz

#### DDT dynamic range:

Greater than 20 dB

#### DDT maximum THD:

Below 0.5% THD for 6 dB overload  
Below 1% THD for 20 dB overload

#### Hum and noise:

Greater than 100 dB below rated power

#### Power consumption:

300 Watts @ 120V AC, 50/60 Hz, domestic  
300 Watts @ 220-230/240V AC, 60 Hz, export

# KB4

## ESPECIFICACIONES

### PREAMP SECTION

*The following preamp specs are measured @ 1 kHz, nominal signal levels are with channel level controls set at 5, minimum levels are with channel level controls set at 10.*

#### Channel 1 and 2 Inputs:

Input Impedance: 100 k, Left/Mono  
Nominal Input Level: -22 dBV, 79 mV RMS  
Minimum Input Level: -40 dBV, 10 mV RMS  
Nominal Input Level: -15 dBV, 178 mV RMS  
Minimum Input Level: -33 dBV, 22 mV RMS

#### Channel 3 Input:

Low Z Input Impedance: 5 k Ohms  
Nominal Input Level: -28 dBV, 40 mV RMS  
Minimum Input Level: -48 dBV, 4 mV RMS  
High Z Input Impedance: 100 k, Left  
Nominal Input Level: -5 dBV, 560 mV RMS  
Minimum Input Level: -22 dBV, 79 mV RMS

Right: -1 dBV, 1.1 V RMS  
Minimum: -16 dBV, 158 mV RMS

#### Headphone Output

Load Impedance: 8 Ohms or greater  
Nominal Output: 100 mW RMS

#### Main Line Out

Output Impedance: <100  
Output Level: 18 dBV

### POWER AMPLIFIER SECTION

#### Rated Power and Load:

100 Watts RMS/4 Ohms or 75 W  
RMS/8 Ohms with DDT off

(1 kHz, 1% THD @ 120 VAC line)

#### Frequency Response:

+0, -1dB, 20 Hz-20 kHz @ 60 Watts RMS/  
8 Ohms

#### Total Harmonic Distortion:

Less than 0.01% @ 1 kHz/8 Ohms  
Typically less than 0.08%, 20 Hz-20kHz

#### DDT Dynamic Range:

Greater than 20 dB

#### DDT Maximum THD:

Below 0.5% THD for 6 dB overload  
Below 1% THD for 20 dB overload

#### Hum and Noise:

Greater than 100 dB below rated power

#### Power Consumption:

150 Watts @ 120V AC, 50/60 Hz, Domestic  
150 Watts @ 220-230/240V AC, 60 Hz, Export

## KB4/KB5

Keyboard-Verstärker

Wir möchten uns bei Ihnen dafür bedanken, dass Sie sich für den Keyboard-Verstärker KB4/KB5 entschieden haben. Auch hier haben sich die Techniker von Peavey die Meinungen von Keyboardern zu Herzen genommen und einen Verstärker entwickelt, der herausragende Funktionen und ausgezeichneten Klang in einem einzigen tragbaren Gerät kombiniert. Die Verstärker der neuen KB-Serie liefern eine beeindruckende Klangwiedergabe all Ihrer Keyboard-Sounds – von donnernden Bässen bis hin zu kristallklaren Höhen steckt alles drin!

Bevor Sie beginnen, über Ihren Verstärker zu spielen, müssen Sie sicherstellen, dass das Gerät an die korrekte Wechselspannung angeschlossen wird. Die für Ihr Gerät korrekte Spannung ist neben dem IEC-Netzkabel auf der Rückseite des Geräts aufgedruckt. Daneben steht für den Einsatz einer zusätzlichen externen Lautsprecherbox eine externe Lautsprecherklinke zur Verfügung. Diese befindet sich ebenfalls auf der Rückseite und wird in diesem Abschnitt erläutert. Jede Funktion des Produkts ist nummeriert. Die jeweiligen Funktionen finden Sie mit der entsprechenden Nummer auf den Abbildungen der Vorder- bzw. Rückseite des Geräts in dieser Anleitung.

Lesen Sie sich diese Anleitung bitte sorgfältig durch, damit sowohl Ihre Sicherheit als auch die Ihres Geräts gewährleistet ist.

### Merkmale

- **Vier (KB4) oder fünf Kanäle (KB5)**
- **75 Watt (KB4) oder 150 Watt (KB5) – ordentliche Power!**
- **Ultrarobuster, versenkbarer Knebelgriff für leichten Transport – einfach einrasten, zurückklappen, und los geht's!**
- **Symmetrierte Stereo-Line-Ausgänge**
- **Stereo-Send/Return-Klinke**
- **Erweiterung durch zusätzliche Lautsprecher möglich**

# SETUP-KURZANLEITUNG

1. CSchließen Sie das Netzkabel an eine Steckdose mit den korrekten Werten an.
2. Achten Sie darauf, dass sämtliche Pegel heruntergedreht oder vollständig im entgegengesetzten Uhrzeigersinn gedreht sind, und stellen Sie alle EQs neutral ein.
3. Stellen Sie den Master-Pegel auf die Position 12:00.
4. Schließen Sie den linken Ausgang Ihres Keyboards an den linken Eingang des KB5/KB4 und den rechten Ausgang Ihres Keyboards an den rechten Eingang des KB5/KB4 an.
5. Aktivieren Sie den DDT-Schalter.
6. Stellen Sie den Main/Monitor-Schalter auf die Position Monitor.
7. Schalten Sie die Stromversorgung des KB5/KB4 ein.
8. Stellen Sie den Kanalpegel auf die angemessene Lautstärke ein.
9. Stellen Sie den Kanal-EQ nach Bedarf ein.

## FRONT PANEL

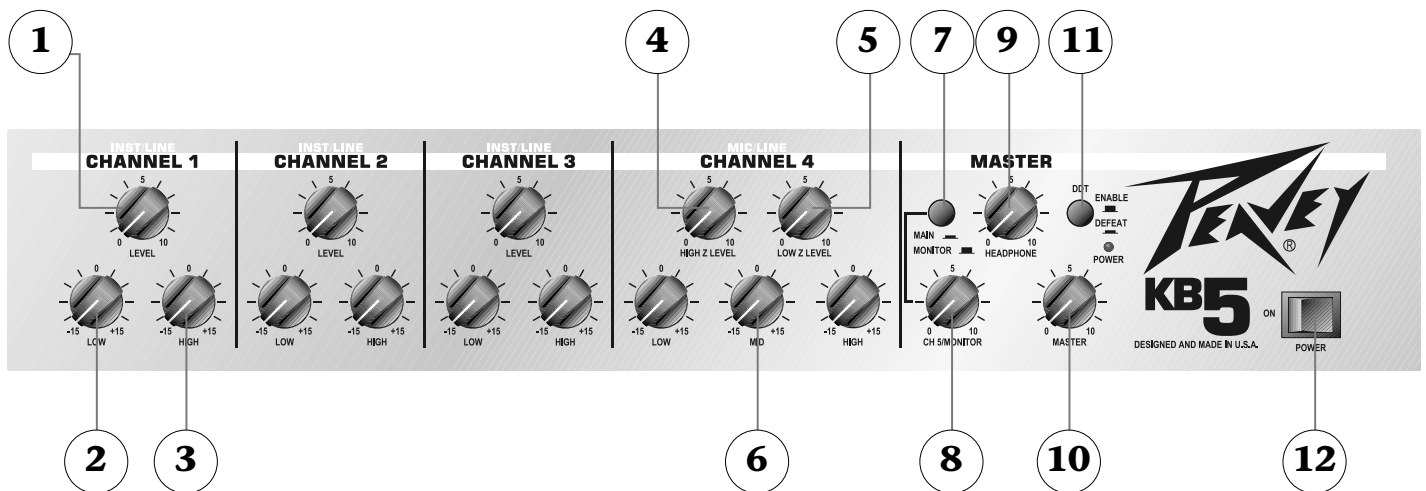

### Level (1)

Regelt den Eingangspegel der 1/4"-Klinke. (Kanäle 1, 2 und 3 am KB5 und Kanäle 1 und 2 am KB4.)

### Low EQ (2)

Aktiver Klangregler (stufenlos regelbar,  $\pm 15$  dB), mit dem der Niederfrequenzbereich variiert werden kann. (KB5: Kanäle 1, 2 und 3; KB4: Kanäle 1 und 2.)



*Achtung: Ein übermäßiges Anheben der Niederfrequenzen führt zu verstärktem Stromverbrauch und steigert das Risiko einer Beschädigung der Lautsprecher.*

### Hi EQ (3)

Aktiver Klangregler (stufenlos regelbar,  $\pm 15$  dB), mit dem der Hochfrequenzbereich variiert werden kann. (KB5: Kanäle 1, 2 und 3; KB4: Kanäle 1 und 2.)

### **High Z Level (4)**

Zur Regelung hochohmiger Mikrophone oder anderer Quellen mit hohem Pegel, die mit einem 1/4"-Kopfhörerstecker ausgestattet sind.

### **Low Z Level (5)**

Zur Regelung niederohmiger Mikrophone oder anderer Quellen mit niedrigem Pegel, die mit einem männlichen XLR-Stecker ausgestattet sind.

### **Mid EQ (6)**

Aktiver Klangregler (Typ Spitze/Kerbe,  $\pm 15$  dB), mit dem der Mittenfrequenzbereich variiert werden kann. (Kanal 4 am KB5 und Kanal 3 am KB4.)

### **Main/Monitor (7)**

Mit diesem Schalter wird festgelegt, welches Signal an die Kopfhörer gesendet wird. In der Position OUT wird nur das Signal von Kanal 5 an die Kopfhörer gesendet. Dies ist besonders von Vorteil, wenn Sie ein Click-Track oder Midi- bzw. vorausgezeichnetes Track abhören müssen. *Ist der Schalter gedrückt (Position IN), erhalten die Kopfhörer Signale von allen Kanälen. Denken Sie daran, dass dieses Signal nie an die Main-XLR-Ausgänge gesendet wird.*

### **CH5/Monitor Level (8)**

Regelt den Eingangspegel für Kanal 5. Zur Regelung hochohmiger Mikrophone oder anderer Quellen mit hohem Pegel, die mit einem 1/4"-Kopfhörerstecker ausgestattet sind.

### **Headphone Level (9)**

Hiermit wird der zur Kopfhörerklinke auf der Rückseite gesendete Pegel geregelt. Um Hörschäden zu vermeiden, muss dieser Regler vollständig im entgegengesetzten Uhrzeigersinn heruntergedreht werden, bevor Sie Kopfhörer verwenden. Drehen Sie den Knopf im Uhrzeigersinn, bis ein angenehmer Hörpegel erreicht ist. Der Master-Pegel wird dadurch nicht verändert.

### **Master Level (10)**

Mit diesem Regler wird der Gesamtpegel des Geräts eingestellt. Achten Sie darauf, dass der Master-Pegel vollständig heruntergedreht ist (vollständig im entgegengesetzten Uhrzeigersinn), bevor Sie das Gerät einschalten. Der Kopfhörerpegel wird dadurch nicht verändert.

### **DDT™-Wahlschalter (11)**

Mit diesem Schalter wird Peaveys exklusiver DDT™-Lautsprecherschutz geregelt (DDT = Distortion Detection Technique, Funktion zur Ermittlung von Verzerrungen). Steht dieser Schalter auf der Position OUT, ermittelt eine einzigartige Schaltung Signalbedingungen, die zu einer Überlastung des Verstärkers führen könnten, und aktiviert die Kompression, um den Gain zu verringern und Clipping zu verhindern. Mit diesem Verfahren wird jedes dem Verstärker zur Verfügung stehende Watt zur Wiedergabe des Signals ausgenutzt, gleichzeitig werden jedoch auch Clipping und Verzerrung verringert, wodurch mögliche Beschädigungen des Lautsprechers eingeschränkt werden. Da diese Funktion bei Pegeln unter dem Clipping-Punkt „unsichtbar“ ist, wird empfohlen, sie immer aktiviert zu lassen. Steht der Schalter auf der Position IN, ist diese Schutzfunktion ausgeschaltet, sodass ein mögliches Clipping des Verstärkers erfolgen kann, was die Wahrscheinlichkeit einer Beschädigung der Lautsprecher erhöht.

### **Power-Schalter (12)**

Steht dieser Kippschalter mit zwei Positionen auf der Position ON, wird das Gerät mit Netzstrom versorgt.



## REAR PANEL

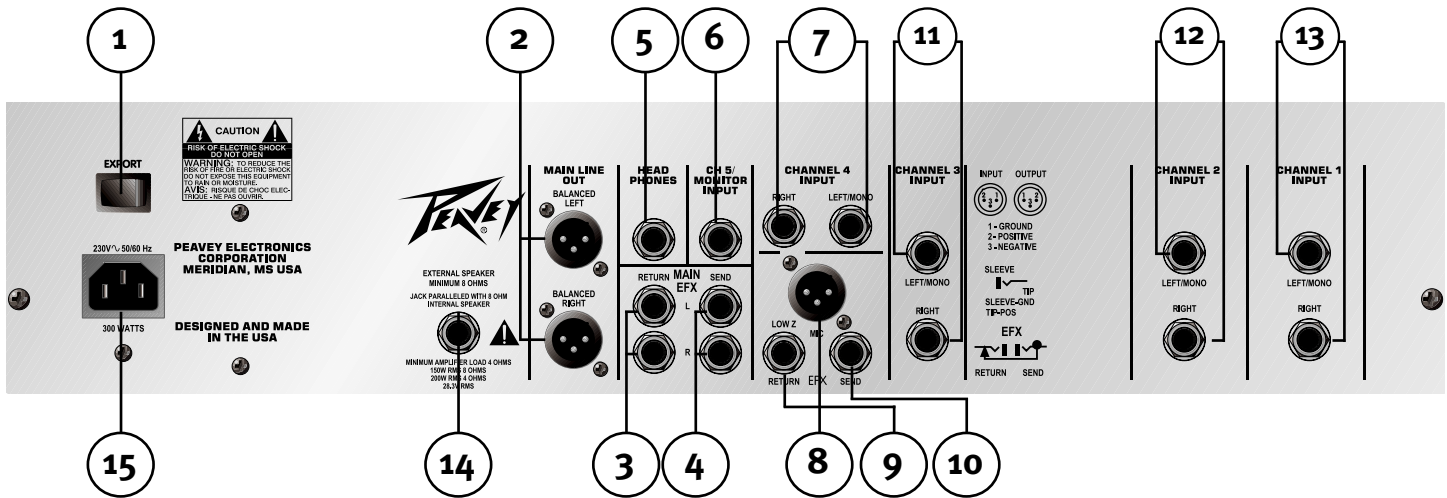

### Ground Polarity (1)

Dieser Kippschalter mit 3 Positionen muss normalerweise auf der mittleren Position (o) stehen. Ist aus der Lautsprecherbox ein Brummen oder Rauschen zu hören, kann der Schalter auf die Positionen (+) oder (-) gestellt werden, um dieses Brummen oder Rauschen zu verringern. Kann das Problem durch Verändern der Polarität nicht behoben werden, wenden Sie sich bitte an Ihren autorisierten Peavey-Händler, das Peavey-Werk oder an einen qualifizierten Kundendiensttechniker.

### Main Line Out (2)

Diese geräuscharmen, elektronisch symmetrierten XLR-Stecker können zum Senden von Signalen an ein Mischpult, ein Tonbandgerät usw. eingesetzt werden.

### Send/Return Jacks Mains (3 und 4)

Zwei Paar 1/4"-Stereo-Klinken ermöglichen das Einschleifen verschiedener Zusatzvorrichtungen (Effektgeräte, Equalizer usw.) vor der Verstärkerstufe.

### Headphone Jack (5)

Diese 1/4"-Klinke ist ausschließlich für Stereokopfhörer geeignet.

### CH5/Monitor Input Jack (6)

Mit dieser 1/4"-Klinke erfolgt der Anschluss an den Ausgang beliebiger Line-Pegelgeräte.

### High-Impedance Input (7) für Kanal 4 (Kanal 3 beim KB4)

An dieses Paar 1/4"-Klinken können hochohmige Mikrophone oder Line-Pegelquellen angeschlossen werden, die mit linken und rechten 1/4"-Kopfhörersteckern ausgestattet sind.

### Low-Impedance Input (8) für Kanal 4 (Kanal 3 beim KB4)

Für den Einsatz mit niederohmigen Mikrophenen oder anderen Line-Pegelquellen, die mit einem männlichen XLR-Stecker ausgestattet sind.

### Send/Return-Jack (9 und 10) für Kanal 4 (Eingang von Kanal 3 beim KB4)

Dieses Paar 1/4"-Klinken ermöglicht das Einschleifen verschiedener Zusatzvorrichtungen (Effektgeräte, Equalizer usw.).

### **Input (11, 12 und 13) für Kanal 3, 2 und 1 (Kanal 2 und 1 beim KB4)**

An dieses Paar 1/4"-Klinken können hochohmige Mikrophone oder Line-Pegelquellen angeschlossen werden, die mit linken und rechten 1/4"-Kopfhörersteckern ausgestattet sind.



### **External Speaker Jack (14)**

Diese 1/4"-Klinke liefert das angetriebene Signal vom Verstärker. Mit Hilfe dieser Klinke können Sie eine zweite Lautsprecherbox parallel anschließen. Die externe Mindest-Lautsprecherlastimpedanz beträgt 8 Ohm.

### **IEC-Stecker/abziehbares Netzkabel (15)**

Hierbei handelt es sich um einen genormten IEC-Netzstecker. Ein Wechselstrom-Netzkabel mit dem entsprechenden Wechselstromstecker und den entsprechenden Werten für die erforderliche Betriebsspannung liegt bei. Das Netzkabel muss an den Verstärker angeschlossen werden, bevor es an eine geeignete Wechselstromsteckdose angeschlossen wird.



### **Wechselstrom-Netzkabel für die USA**

Bei diesem dem Gerät beiliegenden Netzkabel handelt es sich um ein robustes, dreiadriges Kabel mit einem herkömmlichen 120-V-Wechselstromstecker mit Erdungsstift. Der Erdungsstift darf in keinem Fall an irgendeinem Gerät entfernt werden. Er ist zu Ihrer Sicherheit vorhanden. Ist die verwendete Steckdose nicht mit einem Erdungsstift ausgestattet, muss ein geeigneter Erdungsadapter verwendet und die dritte Ader korrekt geerdet werden.

# KB5

## ESPECIFICACIONES

### PREAMP SECTION

*The following preamp specs are measured @ 1 kHz, nominal signal levels are with channel level controls set at 5, minimum levels are with channel level controls set at 10.*

#### Channel 1, 2 and 3 inputs:

Input Impedance: 100 k, Left/Mono  
Nominal Input Level: -22 dBV, 79 mV RMS  
Minimum Input Level: -40 dBV, 10 mV RMS  
Nominal Input Level: -15 dBV, 178 mV RMS  
Minimum Input Level: -33 dBV, 22 mV RMS

#### Channel 4 input:

Low Z Input Impedance: 5 k Ohms  
Nominal Input Level: -28 dBV, 40 mV RMS  
Minimum Input Level: -48 dBV, 4 mV RMS  
High Z Input Impedance: 100 l, Left  
Nominal Input Level: -5 dBV, 560 mV RMS  
Minimum Input Level: -22 dBV, 79 mV RMS

Right: -1 dBV, 1.1 V RMS  
Minimum: -16 dBV, 158 mV RMS

#### Headphone output

Load Impedance: 8 Ohms or greater  
Nominal Output: 100 mW RMS

#### Main line out

Output Impedance: <100  
Output Level: 18 dBV

### POWER AMPLIFIER SECTION

#### Rated power and load:

200 Watts RMS/4 Ohms or 150 Watts  
RMS/8 Ohms with DDT off

(1 kHz, 1% THD @ 120 VAC line)

#### Frequency response:

+0, -1dB, 20Hz-20kHz @ 100 Watts RMS/  
8 Ohms

#### Total harmonic distortion:

Less than 0.01% @ 1 kHz/8 Ohms  
Typically less than 0.08%, 20 Hz-20kHz

#### DDT dynamic range:

Greater than 20 dB

#### DDT maximum THD:

Below 0.5% THD for 6 dB overload  
Below 1% THD for 20 dB overload

#### Hum and noise:

Greater than 100 dB below rated power

#### Power consumption:

300 Watts @ 120V AC, 50/60 Hz, domestic  
300 Watts @ 220-230/240V AC, 60 Hz, export

# KB4

## ESPECIFICACIONES

### PREAMP SECTION

*The following preamp specs are measured @ 1 kHz, nominal signal levels are with channel level controls set at 5, minimum levels are with channel level controls set at 10.*

#### Channel 1 and 2 Inputs:

Input Impedance: 100 k, Left/Mono  
Nominal Input Level: -22 dBV, 79 mV RMS  
Minimum Input Level: -40 dBV, 10 mV RMS  
Nominal Input Level: -15 dBV, 178 mV RMS  
Minimum Input Level: -33 dBV, 22 mV RMS

#### Channel 3 Input:

Low Z Input Impedance: 5 k Ohms  
Nominal Input Level: -28 dBV, 40 mV RMS  
Minimum Input Level: -48 dBV, 4 mV RMS  
High Z Input Impedance: 100 k, Left  
Nominal Input Level: -5 dBV, 560 mV RMS  
Minimum Input Level: -22 dBV, 79 mV RMS

Right: -1 dBV, 1.1 V RMS  
Minimum: -16 dBV, 158 mV RMS

#### Headphone Output

Load Impedance: 8 Ohms or greater  
Nominal Output: 100 mW RMS

#### Main Line Out

Output Impedance: <100  
Output Level: 18 dBV

### POWER AMPLIFIER SECTION

#### Rated Power and Load:

100 Watts RMS/4 Ohms or 75 W  
RMS/8 Ohms with DDT off

(1 kHz, 1% THD @ 120 VAC line)

#### Frequency Response:

+0, -1dB, 20 Hz-20 kHz @ 60 Watts RMS/  
8 Ohms

#### Total Harmonic Distortion:

Less than 0.01% @ 1 kHz/8 Ohms  
Typically less than 0.08%, 20 Hz-20kHz

#### DDT Dynamic Range:

Greater than 20 dB

#### DDT Maximum THD:

Below 0.5% THD for 6 dB overload  
Below 1% THD for 20 dB overload

#### Hum and Noise:

Greater than 100 dB below rated power

#### Power Consumption:

150 Watts @ 120V AC, 50/60 Hz, Domestic  
150 Watts @ 220-230/240V AC, 60 Hz, Export

## KB4/KB5

Amplificateurs Claviers

Merci d'avoir choisi un amplificateur clavier KB4/KB5 de Peavey. Une fois de plus, nos ingénieurs ont suivis les demandes de nombreux instrumentalistes pour produire des unités répondant à leurs exigences. Les nouveaux amplificateurs de la série KB sont capables de performances incroyables, le tout dans une unité compacte.

Avant d'utiliser votre nouvel amplificateur, vérifiez que celui-ci est bien compatible pour l'alimentation électrique de votre location. Vous pouvez trouver le voltage de fonctionnement sur une plaque située à coté de la prise du cordon d'alimentation sur le panneau arrière. Vous pouvez également connecter une enceinte supplémentaire à votre amplificateur, mais vérifiez que celle-ci est compatible avec votre unité (les caractéristiques de celles-ci sont détaillées plus loin dans ce manuel).

Lisez attentivement ce guide et les messages de précautions, pour votre propre sécurité et celle de votre matériel.

### Caractéristiques

- **4-canaux (KB4) ou 5-canaux (KB5)**
- **75 watts (KB4) ou 150 watts (KB5)—le plein de puissance!**
- **Poignées de transports rétractables et très solides, avec système de blocage en position sortie—bloquer la poignée, inclinez l'ampli et c'est parti!**
- **Sorties Ligne stéréo symétrisées**
- **Boucle stéréo d'effets (send/return)**
- **Connecteur haut-parleur supplémentaire**

### Démarrage Rapide

1. Connectez le cordon d'alimentation à votre unité et à sa source d'alimentation électrique
2. Assurez-vous que les volumes soient au minimum (o) et que les égaliseurs soient en position centrale
3. Positionnez le niveau de sortie en position 12-heures
4. Connectez la sortie gauche de votre clavier à l'entrée gauche de KB5/KB4, puis de même pour le coté droit
5. Positionnez l'interrupteur DDT en position 'enable'
6. Positionnez l'interrupteur 'main/monitor' en position 'monitor'
7. Mettre votre KB5/KB4 sous tension
8. Ajustez les volumes des canaux pour obtenir le niveau désiré
9. Ajustez l'EQ des canaux si nécessaire

## PANNEAU AVANT

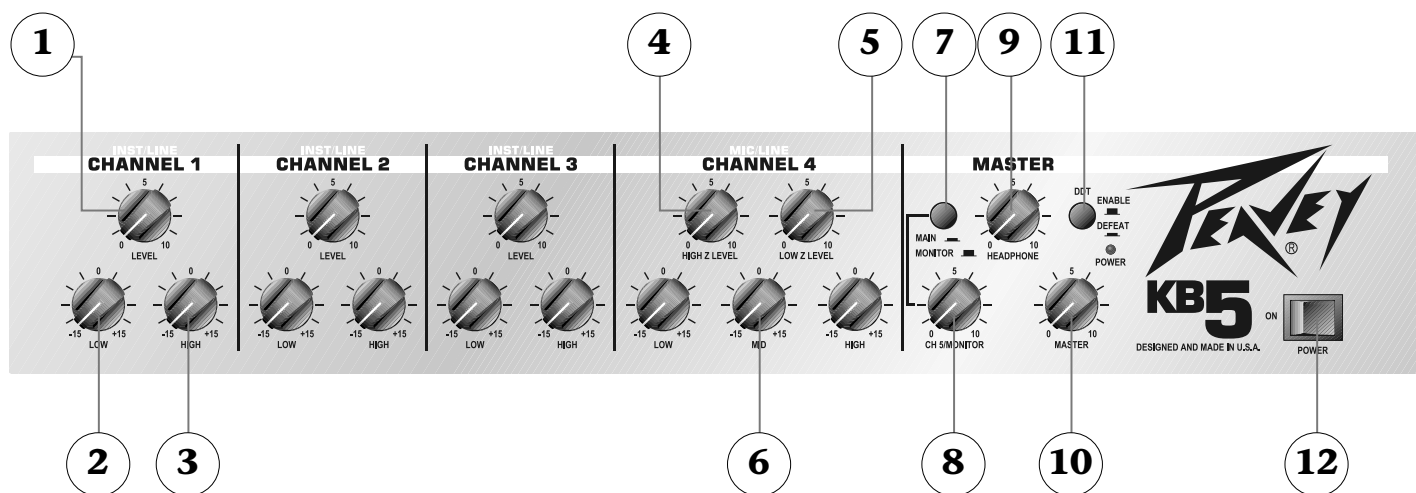

### Level (1)

Vous permet d'ajuster le niveau du signal de l'entrée (Canaux 1, 2 et 3 sur le KB5 et canaux 1 et 2 sur le KB4.)

### Low EQ (2)

Ce contrôle actif de tonalité (de type escalier: +/-15dB) vous permet de contrôler les fréquences graves de votre système. (KB5: canaux 1, 2 & 3; KB4: canaux 1 & 2.)



*ATTENTION: Une augmentation excessive des basses fréquences fait accroître la consommation électrique de votre unité et peut endommager votre haut-parleur.*

### Hi EQ (3)

Ce contrôle actif de tonalité (de type escalier: +/-15dB) vous permet de contrôler les fréquences aigües de votre système. (KB5: canaux 1, 2 & 3; KB4: canaux 1 & 2.) High Z Level (4)

Ce potentiomètre vous permet de contrôler le niveau du signal d'entrée des micro haute-impédance ou de toute autre unité équipée d'une sortie Jack 1/4" (haute impédance).

### Low Z Level (5)

Ce potentiomètre vous permet de contrôler le niveau du signal d'entrée des micro basse-impédance ou de toute autre unité équipée d'une sortie XLR (basse impédance).

### Mid EQ (6)

Ce contrôle actif de tonalité (large bande, de +/-15dB) vous permet de varier le niveau des fréquences médium de votre unité. (Canal 4 sur le KB5 et canal 3 sur le KB4.)

### Main/Monitor (7)

Cet interrupteur vous permet de contrôler le signal envoyé à la sortie casque d'écoute. En position sortie, seul celui du canal 5 est envoyé au casque d'écoute, pratique si vous devez écouter un Clic ou un signal pré-enregistré. En position enfoncée, tous les signaux seront envoyés au casque d'écoute.

### CH5/Monitor Level (8)

Ce potentiomètre vous permet de contrôler le niveau du signal du canal 5.

### Headphone Level (9)

Ce potentiomètre vous permet de contrôler le niveau du signal envoyé à la sortie casque d'écoute du panneau arrière. Pour éviter d'endommager votre audition, placez ce contrôle en position minimum avant utilisation. Augmentez graduellement ce contrôle pour atteindre un niveau confortable d'écoute. Ce contrôle n'affectera pas le niveau de sortie général de votre unité.

## Master Level (10)

Ce potentiomètre vous permet de contrôler le niveau de sortie général de votre unité. Assurez-vous que ce niveau soit au minimum avant de mettre votre unité sous tension. Ce contrôle n'affectera pas le niveau de sortie du casque d'écoute.

## DDT™ Selector (11)

Ce sélecteur vous permet d'appliquer le système de protection DDT (Distortion Detection Technique) à votre signal. Avec ce sélecteur en position sortie, un système unique détecte toute distorsion et compresse le signal pour éviter la mise en protection de votre unité, tout en optimisant sa puissance disponible et protégeant votre haut-parleur. Etant donné que ce circuit est 'invisible' en deca du niveau de seuil de distorsion de votre unité, nous recommandons fortement de laisser cet interrupteur en position sortie à tout moment. En position enfoncée, vous désactivez cette protection.

## Power Switch (12)

Ce sélecteur 2-positions vous permet de mettre votre unité sous (ON)/hors (OFF) tension.

## PANNEAU ARRIERE

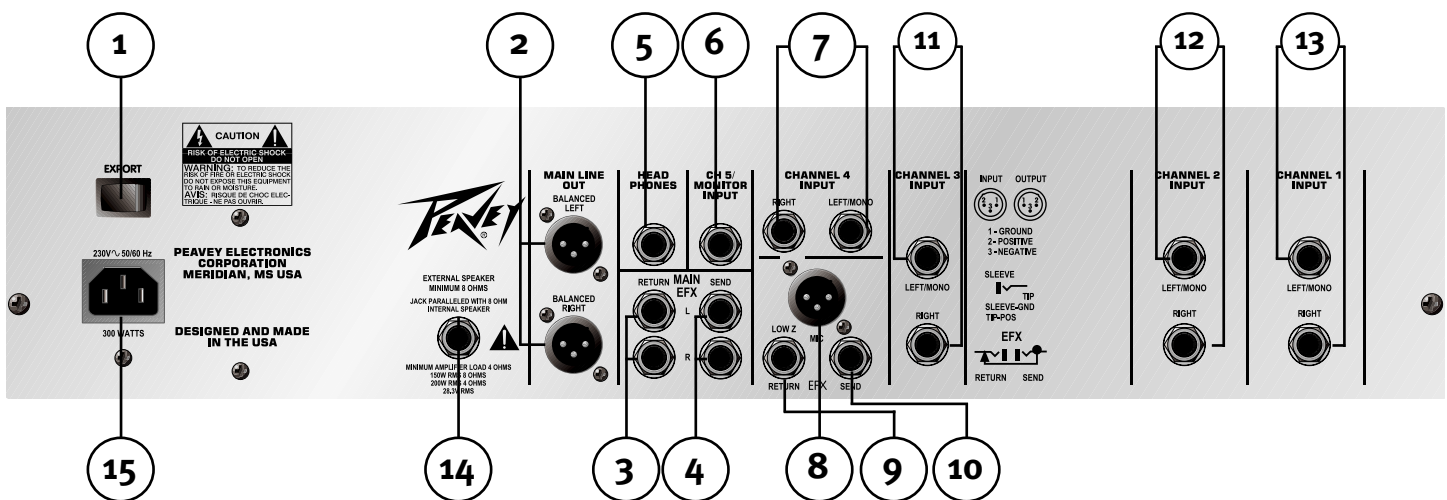

## Ground Polarity (1)

Ce sélecteur 3-positions doit être placé tout d'abord en position centrale. Si un bruit parasite persistant se fait entendre, ce sélecteur peut-être placé en position (+) ou (-) pour minimiser ce phénomène. Si le bruit parasite persiste, contactez votre revendeur Peavey ou un centre technique qualifié.

## Main Line Out (2)

Ces sorties XLR, électriquement balancées vous permettent d'envoyer le signal de sortie de votre KB à tout autre unité d'amplification/enregistrement.

## Send/Return Jacks Mains (3 & 4)

Ces deux jacks stéréo vous permettent d'utiliser une unité externe de traitement de signal (EQ, processeur d'effets,...) avant l'envoi du signal dans l'ampli de puissance de votre unité.

## Headphone Jack (5)

Ce Jack vous permet d'y connecter un casque d'écoute (stéréo).

## CH5/Monitor Input Jack (6)

Utilisez cette entrée pour envoyer un signal de niveau Ligne à votre unité.



### **Channel 4 (Channel 3 sur le KB4) High-Impedance Input (7)**

Ce Jack accepte le signal d'un micro haute-impédance ou de tout autre unité donnant un signal de niveau Ligne.

### **Channel 4 (Channel 3 input on KB4) Low-Impedance Input (8)**

Ce connecteur XLR accepte le signal d'un micro basse-impédance ou de tout autre unité donnant un signal de niveau Ligne et équipé de sorties XLR.

### **Channel 4 (Channel 3 sur le KB4) Send/Return Jack (9 & 10)**

Ces deux jacks stéréo vous permettent d'utiliser une unité externe de traitement de signal (EQ, processeur d'effets,...) avant l'envoi du signal dans l'ampli de puissance de votre unité.

### **Channel 3, 2 & 1 (Channel 2 & 1 sur le KB4) Inputs (11, 12 & 13)**

Cette paire de Jack acceptent le signal d'un micro haute-impédance ou de tout autre unité donnant un signal de niveau Ligne.



### **External Speaker Jack (14)**

Ce Jack vous permet de connecter un haut-parleur supplémentaire à votre unité. Ce haut-parleur sera en parallèle avec le haut-parleur interne de votre unité et son impédance ne doit pas descendre en deca de 8 ohms.

### **IEC connector/detachable line cord (15)**

Prise pour cordon d'alimentation IEC, fournissant l'énergie électrique à votre unité. Branchez le cordon d'alimentation pour mettre l'amplificateur sous tension. L'équipement peut être endommagé si une tension d'alimentation incorrecte est utilisée (voir les spécifications de tension sur l'amplificateur). Veillez toujours à connecter votre unité à une source d'alimentation possédant une prise de terre normalisée.

# KB5

## ESPECIFICACIONES

### PREAMP SECTION

*The following preamp specs are measured @ 1 kHz, nominal signal levels are with channel level controls set at 5, minimum levels are with channel level controls set at 10.*

#### Channel 1, 2 and 3 inputs:

Input Impedance: 100 k, Left/Mono  
Nominal Input Level: -22 dBV, 79 mV RMS  
Minimum Input Level: -40 dBV, 10 mV RMS  
Nominal Input Level: -15 dBV, 178 mV RMS  
Minimum Input Level: -33 dBV, 22 mV RMS

#### Channel 4 input:

Low Z Input Impedance: 5 k Ohms  
Nominal Input Level: -28 dBV, 40 mV RMS  
Minimum Input Level: -48 dBV, 4 mV RMS  
High Z Input Impedance: 100 l, Left  
Nominal Input Level: -5 dBV, 560 mV RMS  
Minimum Input Level: -22 dBV, 79 mV RMS

Right: -1 dBV, 1.1 V RMS  
Minimum: -16 dBV, 158 mV RMS

#### Headphone output

Load Impedance: 8 Ohms or greater  
Nominal Output: 100 mW RMS

#### Main line out

Output Impedance: <100  
Output Level: 18 dBV

### POWER AMPLIFIER SECTION

#### Rated power and load:

200 Watts RMS/4 Ohms or 150 Watts RMS/8 Ohms with DDT off

(1 kHz, 1% THD @ 120 VAC line)

#### Frequency response:

+0, -1dB, 20Hz-20kHz @ 100 Watts RMS/  
8 Ohms

#### Total harmonic distortion:

Less than 0.01% @ 1 kHz/8 Ohms  
Typically less than 0.08%, 20 Hz-20kHz

#### DDT dynamic range:

Greater than 20 dB

#### DDT maximum THD:

Below 0.5% THD for 6 dB overload  
Below 1% THD for 20 dB overload

#### Hum and noise:

Greater than 100 dB below rated power

#### Power consumption:

300 Watts @ 120V AC, 50/60 Hz, domestic  
300 Watts @ 220-230/240V AC, 60 Hz, export

# KB4

## ESPECIFICACIONES

### PREAMP SECTION

*The following preamp specs are measured @ 1 kHz, nominal signal levels are with channel level controls set at 5, minimum levels are with channel level controls set at 10.*

#### Channel 1 and 2 Inputs:

Input Impedance: 100 k, Left/Mono  
Nominal Input Level: -22 dBV, 79 mV RMS  
Minimum Input Level: -40 dBV, 10 mV RMS  
Nominal Input Level: -15 dBV, 178 mV RMS  
Minimum Input Level: -33 dBV, 22 mV RMS

#### Channel 3 Input:

Low Z Input Impedance: 5 k Ohms  
Nominal Input Level: -28 dBV, 40 mV RMS  
Minimum Input Level: -48 dBV, 4 mV RMS  
High Z Input Impedance: 100 k, Left  
Nominal Input Level: -5 dBV, 560 mV RMS  
Minimum Input Level: -22 dBV, 79 mV RMS

Right: -1 dBV, 1.1 V RMS  
Minimum: -16 dBV, 158 mV RMS

#### Headphone Output

Load Impedance: 8 Ohms or greater  
Nominal Output: 100 mW RMS

#### Main Line Out

Output Impedance: <100  
Output Level: 18 dBV

### POWER AMPLIFIER SECTION

#### Rated Power and Load:

100 Watts RMS/4 Ohms or 75 W RMS/8 Ohms with DDT off

(1 kHz, 1% THD @ 120 VAC line)

#### Frequency Response:

+0, -1dB, 20 Hz-20 kHz @ 60 Watts RMS/  
8 Ohms

#### Total Harmonic Distortion:

Less than 0.01% @ 1 kHz/8 Ohms  
Typically less than 0.08%, 20 Hz-20kHz

#### DDT Dynamic Range:

Greater than 20 dB

#### DDT Maximum THD:

Below 0.5% THD for 6 dB overload  
Below 1% THD for 20 dB overload

#### Hum and Noise:

Greater than 100 dB below rated power

#### Power Consumption:

150 Watts @ 120V AC, 50/60 Hz, Domestic  
150 Watts @ 220-230/240V AC, 60 Hz, Export

# KB4/KB5

Amplificatori per tastiera

Grazie per aver scelto l'amplificatore per tastiera KB4/KB5. Ancora una volta gli ingegneri di Peavey hanno ascoltato le esigenze di tastieristi e hanno messo insieme un amplificatore che combina caratteristiche e suono eccellenti in un unico dispositivo portatile. I nuovi amplificatori della serie KB forniscono una riproduzione del suono meravigliosa - dai bassi tonanti agli alti di cristallo - tutto qui!

Prima di iniziare a suonare attraverso il tuo amplificatore, è importante assicurare che il prodotto sia alimentato con una tensione di linea CA idonea. È possibile trovare la tensione corretta per il tuo amplificatore stampata accanto al cavo di linea (alimentazione) IEC sul pannello posteriore dell'unità. Inoltre, è fornito un jack per altoparlante interno per l'uso aggiuntivo di un altoparlante esterno. Esso è posto sul pannello posteriore ed è anche spiegato in questa sezione. Ogni caratteristica del prodotto è numerata. Fare riferimento ai diagrammi del pannello anteriore e posteriore in questo manuale per individuare caratteristiche particolare accanto ai loro numeri.

Leggere con attenzione questa guida per assicurare la propria sicurezza personale e la sicurezza del proprio amplificatore.

## Caratteristiche

- **4 canali (KB4) o 5 canali (KB5)**
- **75 watt (KB4) o 150 watt (KB5)—pieno di potenza!**
- **Impugnatura ultra resistente, retrattile, di bloccaggio per trasporto semplice - bloccalo, prendilo e vai!**
- **linee uscita stereo bilanciate**
- **jack invio/ritorno stereo**
- **capacità altoparlante estesa**

## GUIDA CONFIGURAZIONE RAPIDA

1. Collegare il cavo di linea a un'idonea presa di alimentazione
2. Essere certi che tutti i livelli siano bassi o impostare la posizione completamente antioraria e impostare tutti gli EQ bassi
3. Impostare il livello principale in posizione 12:00
4. Collegare l'uscita di sinistra della tastiera all'ingresso di sinistra del KB5/KB4 e collegare l'uscita di destra della tastiera all'ingresso di destra del KB5/KB4
5. Impostare l'interruttore DDT in posizione abilitata
6. Impostare l'interruttore principale/monitor in posizione monitor
7. Accendere il KB5/KB4
8. Regolare il livello del canale al volume corretto
9. Regolare l'EQ del canale come necessario

## PANNELLO ANTERIORE

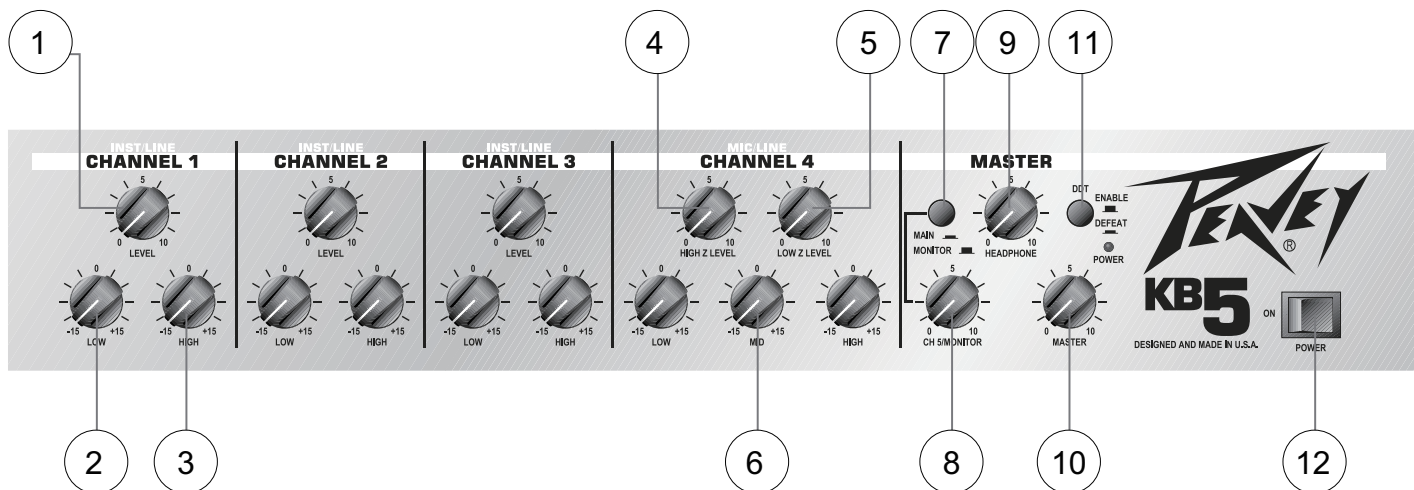

### Level (1)

Controlla il livello di ingresso del jack da 1/4". (Canali 1, 2 e 3 sul KB5 e canali 1 e 2 sul KB4.)

### EQ Low (2)

Un controllo di tono attivo (sistema shelving type: +/-15 dB) che varia la gamma di bassa frequenza. (KB5: canali 1, 2 & 3; KB4: canali 1 & 2.)



**Attenzione:** Un aumento eccessivo della bassa frequenza causa un maggiore consumo di corrente e aumenta la possibilità di danneggiamento dell'altoparlante.

### EQ Hi (3)

Un controllo di tono attivo (sistema shelving type: +/-15 dB) che varia la gamma di alta frequenza. (KB5: canali 1, 2 & 3; KB4: canali 1 & 2.)

### High Z Level (4)

Controlla i microfono ad alta impedenza o altre sorgenti ad alto livello dotate di spinotto microfono da 1/4".

### Low Z Level (5)

Controlla i microfoni a bassa impedenza o altre sorgenti livello linea dotati di connettore XLR maschio.

### EQ Mid (6)

Un controllo di tono attivo (sistema tipo picco/notch: +/-15 dB) che varia le frequenze medie. (Canale 4 sul KB5 e canale 3 sul KB4.)

### Main/Monitor (7)

Ciò influenza quale segnale è inviato alle cuffie. In posizione OUT, solo il segnale dal canale 5 è inviato alle cuffie. Eccezionale quando devi ascoltare traccia clic o traccia midi/pre-registrata. Quando attivate (posizione IN), le cuffie sono inviate da tutti i canali. *Ricordarsi che questo segnale non è mai inviato alle uscite XLR.*

## CH5/Monitor Level (8)

Controlla il livello di ingresso del canale 5. Controlla l'impedenza alta dei microfoni o altre sorgenti ad alto livello dotate di spinotto microfono da 1/4".

## Livello Headphone (9)

Ciò imposta il livello del jack della cuffia sul pannello posteriore. Per evitare danni all'udito, assicurarsi di girare la manopola completamente in senso antiorario prima di usare le cuffie. Rotare lentamente la manopola in senso orario fino ad impostare un livello di ascolto comodo. Ciò non influenza il livello principale.

## Master Level (10)

Questa manopola imposta il livello generale dell'unità. Assicurarsi che il livello Master si completamente basso (completamente antiorario) prima di accendere l'unità. Ciò non influenza il livello headphone.

## Selettore DDT™ (11)

Questo interruttore controlla la protezione altoparlante DDT (Distortion Detection Technique) di Peavey. Con questo interruttore in posizione OUT, un circuito unico rileva le condizioni di segnale che possono sovraccaricare l'amplificatore e attiva la compressione per ridurre il guadagno ed evitare il clipping. Questa tecnica utilizza ogni watt disponibile per l'amplificatore per riprodurre il segnale, riduce clipping e distorsione che riduce la possibilità di danni all'altoparlante. Poiché questa funzione è "invisibile" a livelli sotto il punto di clipping, si consiglia di tenerla sempre attivata. Impostando questo interruttore in posizione IN annulla questa funzione di protezione, consentendo il potenziale clipping di amp di potenza e il conseguente aumento di probabilità di danno all'altoparlante.

## Interruttore Power (12)

Questo interruttore a due vie alimenta l'unità quando posto in posizione ON.

## PANNELLO POSTERIORE

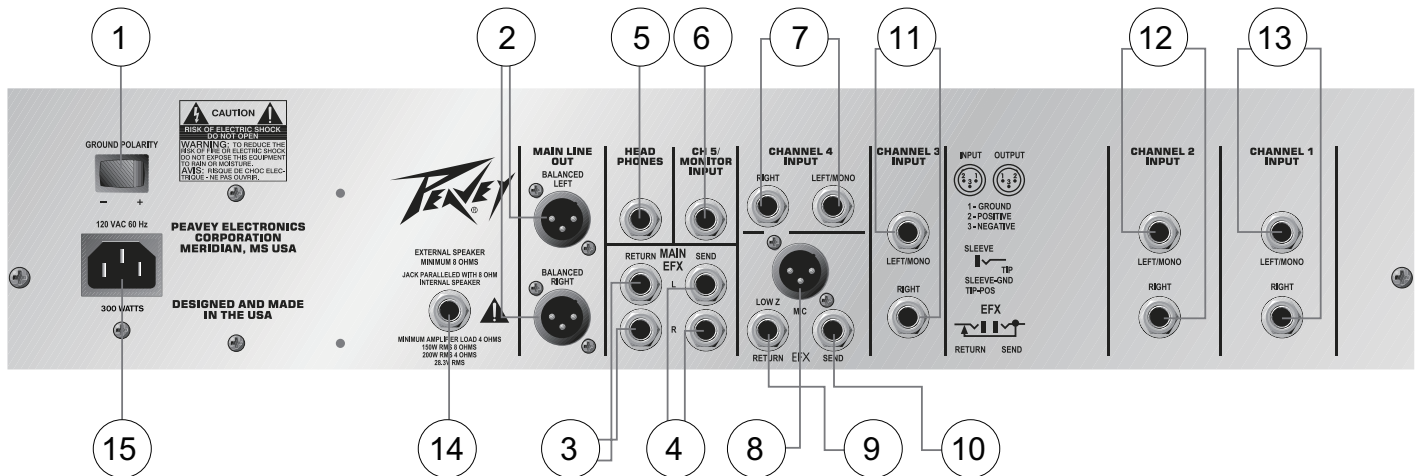

## Ground Polarity (1)

Questo interruttore a 3 posizioni normalmente è posto nella posizione centrale (0). Se si nota ronzio o rumore proveniente dall'altoparlante, l'interruttore può essere posto su (+) o (-) per ridurre ronzio/rumore. Se cambiando polarità, non si riduce il problema, consulta il tuo rivenditore autorizzato Peavey, la società Peavey o un tecnico dell'assistenza qualificato.

## **Main Line Out (2)**

Questi connettori XLR a basso rumore bilanciati elettronicamente possono essere usati per instradare i segnali alla console di mixaggio, dispositivi di registrazione ecc.

## **Jack alimentazione Send/Return (3 & 4)**

Due coppie di jack da 1/4" stereo consentono l'uso di varie unità ausiliarie (unità effetti, equalizzatori ecc.) in linea, prima di alimentare la sezione amplificatore.

## **Jack Headphone (5)**

Questo jack da 1/4" accetta solo cuffie stereo.

## **CH5/Monitor Input Jack (6)**

Usare questo jack da 1/4" per collegare l'uscita di qualsiasi dispositivo livello linea.

## **Ingresso alta impedenza canale 4 (ingresso canale 3 su KB4) (7)**

Questa coppia di jack da 1/4" accetta microfoni ad alta impedenza o sorgenti livello linea dotate di spinotti microfono sinistra e destra da 1/4".

## **Ingresso bassa impedenza canale 4 (ingresso canale 3 su KB4) (8)**

Per usare i microfoni a bassa impedenza o altre sorgenti livello linea dotati di connettore XLR maschio.

## **Jack invio/ritorno canale 4 (ingresso canale 3 su KB4) (9 & 10)**

Questa coppia di jack da 1/4" consente l'uso di varie unità ausiliarie (unità effetti, equalizzatori ecc.) in linea.

## **Ingressi canale 3, 2 & 1 (canale 2 & 1 su KB4) (11, 12 & 13)**

Questa coppia di jack da 1/4" accetta microfoni ad alta impedenza o sorgenti livello linea dotate di spinotti microfono sinistra e destra da 1/4".

## **Jack External Speaker (14)**

Questo jack da 1/4" fornisce il segnale alimentato dall'amplificatore. Utilizzare questo jack per aggiungere un secondo altoparlante in parallelo. L'impedenza di carico minima dell'altoparlante esterno è 8 ohm.

## **Connettore IEC/cavo linea removibile (15)**

È connettore di alimentazione IEC standard. Un cavo di alimentazione CA che ha uno spinotto CA appropriato e classificazione per la tensione operativa intesa è incluso nel cartone. Il cavo di alimentazione deve essere collegato all'amplificatore prima di collegarlo a una presa CA idonea.

## **U.S. Domestic AC Mains Cord**

The mains cord supplied with the unit is heavy-duty, 3-conductor type with a conventional 120 VAC plug with ground pin. Never break off the ground pin on any equipment. It is provided for your safety. If the outlet used does not have a ground pin, a suitable grounding adapter should be used and the third wire should be properly grounded.



# KB5 SPECIFICHE

## SEZIONE PREAMP

Le seguenti specifiche del preamplificatore sono misurate @ 1 kHz, i livelli di segnale nominali sono con controlli di livello del canale impostati a 5, i livelli minimi con il controllo di livello del canale impostati a 10.

### Ingressi canale 1, 2 e 3:

Impedenza d'ingresso: 100K, Sinistra/Mono  
Livello ingresso nominale: -22 dBV, 79 mV RMS  
Livello ingresso minimo: -40 dBV, 10 mV RMS  
Livello ingresso nominale: -15 dBV, 178 mV RMS  
Livello ingresso minimo: -33 dBV, 22 mV RMS

### Ingresso canale 4:

Impedenza d'ingresso Z bassa: 5 k Ohm  
Livello ingresso nominale: -28 dBV, 40 mV RMS  
Livello ingresso minimo: -48 dBV, 4 mV RMS  
Impedenza d'ingresso Z alta: 100 l, Sinistra  
Livello ingresso nominale: -5 dBV, 560 mV RMS  
Livello ingresso minimo: -22 dBV, 79 mV RMS

Destra: -1 dBV, 1,1 V RMS  
Minimo: -16 dBV, 158 mV RMS

### Uscita cuffia

Impedenza di carico: 8 Ohm o superiore  
Uscita nominale: 100 mW RMS

### Linea Out corrente

Impedenza di uscita: <100  
Livello uscita: 18 dBV

## SEZIONE AMPLIFICATORE ALIMENTAZIONE

### Alimentazione e carico nominale:

200 Watt RMS/4 Ohm o 150 Watt RMS/8 Ohm con DDT off

(1 kHz, 1% THD @ linea 120 VCA)

### Risposta in frequenza:

+0, -1dB, 20Hz-20kHz @ 100 Watt RMS/8 Ohm

### Distorsione armonica totale:

Meno di 0,01% @ 1 kHz/8 Ohm  
Solitamente meno di 0,08%,  
20 Hz-20kHz

### Gamma dinamica DDT:

Superiore a 20 dB

### THD massimo DDT:

Inferiore a 0,5% THD per 6 dB sovraccarico  
Inferiore a 1% THD per 20 dB sovraccarico

### Ronzio e rumore:

Superiore a 100 dB inferiore alla potenza nominale

### Potenza assorbita:

300 Watt @ 120V CA, 50/60 Hz, Nazionale  
300 Watt @ 220-230/240V CA, 60 Hz,  
Esportazione

# KB4 SPECIFICHE

## SEZIONE PREAMP

Le seguenti specifiche del preamplificatore sono misurate @ 1 kHz, i livelli di segnale nominali sono con controlli di livello del canale impostati a 5, i livelli minimi con il controllo di livello del canale impostati a 10.

### Ingressi canale 1 e 2:

Impedenza d'ingresso: 100 k, Sinistra/Mono  
Livello ingresso nominale: -22 dBV, 79 mV RMS  
Livello ingresso minimo: -40 dBV, 10 mV RMS  
Livello ingresso nominale: -15 dBV, 178 mV RMS  
Livello ingresso minimo: -33 dBV, 22 mV RMS

### Ingresso canale 3:

Impedenza d'ingresso Z bassa: 5K Ohm  
Livello ingresso nominale: -28 dBV, 40 mV RMS  
Livello ingresso minimo: -48 dBV, 4 mV RMS  
Impedenza d'ingresso Z alta: 100 k, Sinistra  
Livello ingresso nominale: -5 dBV, 560 mV RMS  
Livello ingresso minimo: -22 dBV, 79 mV RMS

Destra: -1 dBV, 1,1 V RMS  
Minimo: -16 dBV, 158 mV RMS

### Uscita cuffie

Impedenza di carico: 8 Ohm o superiore  
Uscita nominale: 100 mW RMS

### Linea Out corrente

Impedenza di uscita: <100  
Livello uscita: 18 dBV

## SEZIONE AMPLIFICATORE ALIMENTAZIONE

### Alimentazione e carico nominale:

100 Watt RMS/4 Ohm o 75 Watt RMS/8 Ohm con DDT off

(1 kHz, 1% THD @ linea 120 VCA)

### Risposta di frequenza:

+0, -1dB, 20 Hz-20 kHz @ 60 Watt RMS/8 Ohm

### Distorsione armonica totale:

Meno di 0,01% @ 1 kHz/8 Ohm  
Solitamente meno di 0,08%,  
20 Hz-20kHz

### Gamma dinamica DDT:

Superiore a 20 dB

### THD massimo DDT:

Inferiore a 0,5% THD per 6 dB sovraccarico  
Inferiore a 1% THD per 20 dB sovraccarico

### Ronzio e rumore:

Superiore a 100 dB inferiore alla potenza nominale

### Consumo energetico:

150 Watt @ 120V CA, 50/60 Hz, Nazionale  
150 Watt @ 220-230/240V CA, 60 Hz,  
Esportazione



## KB4/KB5

Keyboardförstärkare

Tack för att du valt KB4/KB5 keyboardförstärkaren. Återigen har Peaveys ingenjörer lyssnat på synpunkter från keyboardister och satt ihop en förstärkare som kombinerar utmärkta funktioner och ljud i ett bärbart paket. KB-seriens förstärkare levererar fantastisk ljudåtergivning för alla dina keyboardljud—från dånande bas till kristallklara höjder—allt finns med!

Innan du börjar spela via din förstärkare är det mycket viktigt att säkerställa att produkten är utrustad med rätt växelströmsvoltage. Du hittar rätt spänning till din förstärkare tryckt intill IEC-(ström)kabeln på baksidan av enheten. Dessutom finns ett externt högtalaruttag för ytterligare användning av en extern högtalarlåda. Denna funktion är placerad på den bakre panelen också och förklaras också i detta avsnitt. Varje produktfunktion är numrerad. Se på front- och bakre panel-diagrammen i denna bruksanvisning för att lokalisera de olika funktionerna intill deras siffra.

Läs denna handbok noggrant för att säkerställa din personliga säkerhet och säkerheten för din förstärkare.

### Funktioner

- 4-kanal (KB4) eller 5-kanal (KB5)
- 75 watt (KB4) eller 150 watt (KB5)—massor av effekt!
- ultra-styrka, infällbar, låshandtag för enkel transport—bara lås den, luta den tillbaka och gå!
- balanserad, stereo linje ut
- effekt send/return uttag
- kapacitet för extra högtalare

## SNABBANSLUTNINGSGUIDE

1. Anslut nätsladden till lämplig spänning
2. Se till att alla nivåer är nere eller ställda fullt moturs och ställ alla EQ platt
3. Ställ in masternivån till 12:00 läget
4. Anslut vänster utgång på din keyboard till vänster ingång på KB5/KB4 och anslut höger utgång på din keyboard till höger ingång på KB5/KB4
5. Ställ DDT-omkopplaren i aktivera-läget
6. Ställ huvud/övervakningsomkopplaren i övervakningsläget
7. Slå på strömmen till KB5/KB4
8. Justera kanalnivån för lämplig volym
9. Justera kanal-EQ vid behov

## FRONTPANEL

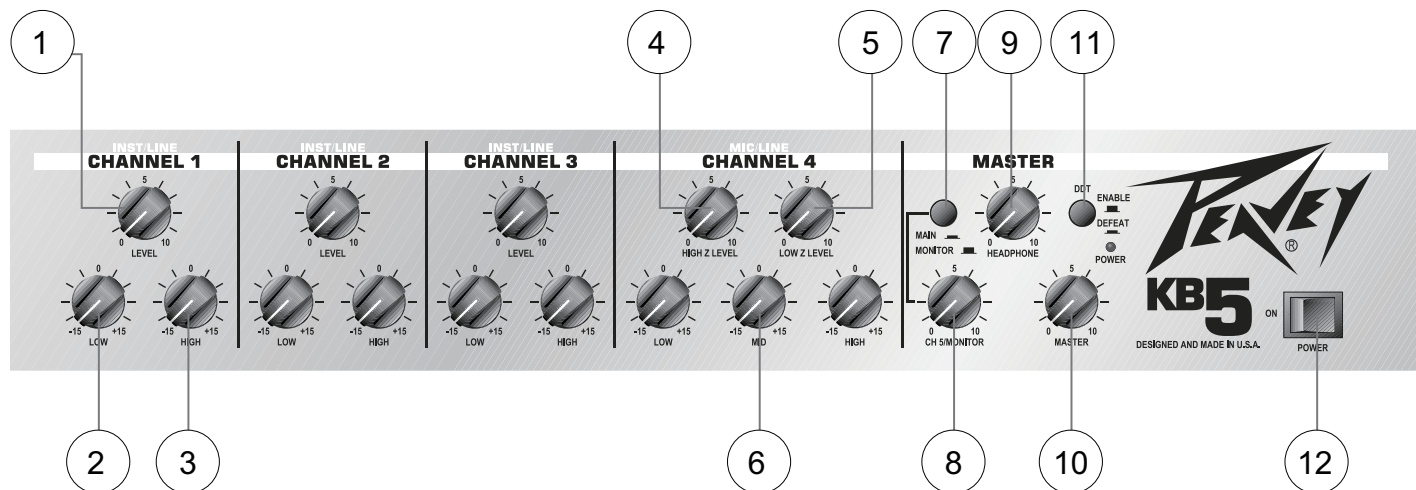

### Level (1)

Styr 1/4"-uttagets ingångsnivå. (Kanal 1, 2 och 3 på KB5 och kanal 1 och 2 på KB4.)

### Low EQ (2)

En aktiv tonkontroll (shelving-typ: +/-15 dB) som varierar lågfrekvensområdet. (KB5: kanalerna 1, 2 och 3; KB4: kanalerna 1 och 2.)



**Varning:** Överdriven lågfrekvensförstärkning orsakar större energiförbrukning och ökar risken för högtalar-skador.

### Hi EQ (3)

En aktiv tonkontroll (shelving-typ: +/-15 dB) som varierar högfrekvensområdet. (KB5: kanalerna 1, 2 och 3; KB4: kanalerna 1 och 2.)

### High Z Level (4)

Styr högimpedansmikrofoner eller andra högnivåkällor utrustade med en 1/4" phonokontakt.

### Low Z Level (5)

Styr lågimpedansmikrofoner eller andra lågnivå källor utrustade med en XLR-hankontakt.

### Mid EQ (6)

En aktiv tonkontroll (peak/notch typ: +/-15dB) som varierar mellanfrekvenserna. (Kanal 4 på KB5 och kanal 3 på KB4.)

### Main/Monitor (7)

Detta påverkar vilken signal som skickas till hörlurarna. I UT-läge, sänds endast signalen från kanal 5 till hörlurarna. Bra när du behöver höra ett klickspår eller midi/förinspelat spår. När den är inkopplad (IN läge), skickas hörlurarna signaler från alla kanaler. *Kom ihåg, denna signal skickas aldrig till huvudsakliga XLR utgångar.*

## CH5/Monitor Level (8)

Styr ingångsnivån för kanal 5. Styr högimpedansmikrofoner eller andra högnivåkällor utrustade med en 1/4" phonokontakt.

## Headphone nivå (9)

Detta anger nivån till hörlursuttaget på baksidan. För att undvika skador på din hörsel, se till att vrida ratten fullt moturs innan du använder hörlurar. Vrid långsamt medurs tills en behaglig ljudnivå är inställd. Detta påverkar inte master-nivån.

## Master Level (10)

Den här kontrollen bestämmer den totala nivån för enheten. Se till att Master-nivån är helt nere (full moturs) innan du sätter på enheten. Detta påverkar inte hörlursnivån.

## DDT™ väljare (11)

Denna omkopplare kontrollerar Peaveys exklusiva DDT (Distorsion Detection Technique, Distorsionsupptäckts-teknik) högtalarskydd. Med denna omkopplare i läge UT, känner en unik krets av signalförhållanden som skulle kunna överbelasta förstärkaren och aktiverar komprimering för att minska förstärkning och undvika klippning. Denna teknik utnyttjar varje watt tillgänglig för förstärkaren för att återge signalen, men minimerar klippning och distorsion, vilket minskar risken för högtalarskada. Eftersom denna funktion är "osynlig" på nivåer under klippningspunkten är det tillrådligt att den aktiveras vid alla tillfällen. Inställning av denna omkopplare till läget IN motarbetar denna skydds-funktion, vilket tillåter potentiell slutstegsklippning och den resulterande ökningen i sannolikheten för högtalar-skador.

## Power brytare (12)

Denna två-vägsströmbrytare ger ström till enheten när den placeras i läge PÅ.

## BAKRE PANEL

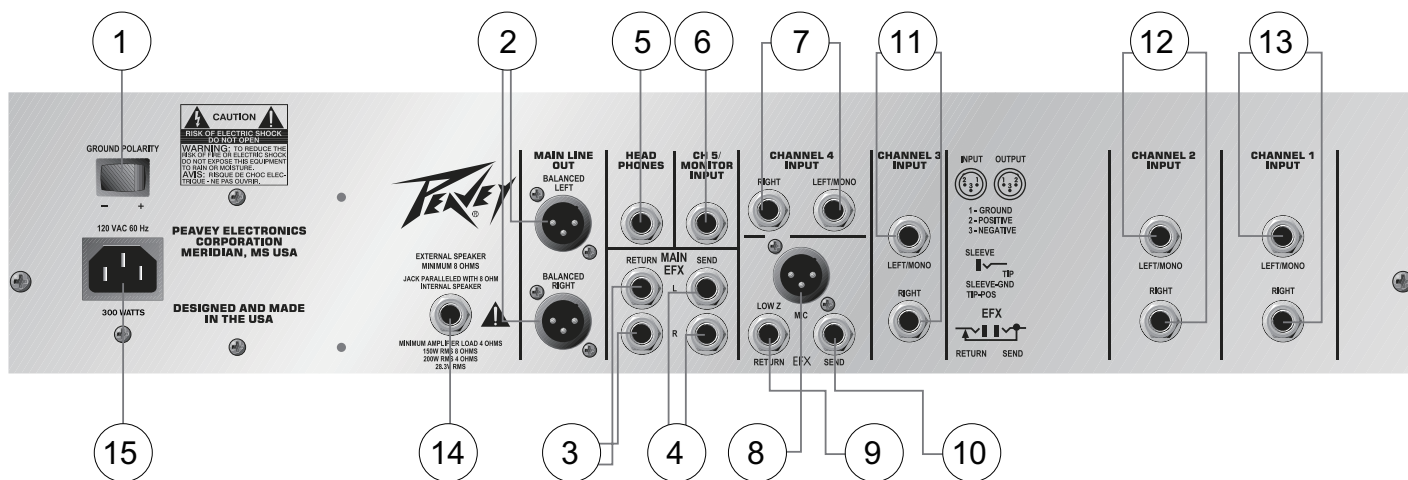

## Ground Polarity (1)

Denna 3-positions, rocker-typ omkopplare bör normalt placeras i mitten (0) läget. Om brum eller brus upptäcks komma från högtalarlådan kan omkopplaren placeras i (+) eller (-)läge för att minimera brum/brus. Om att ändra polariteten inte lindrar problemet, kontakta din auktoriserade Peaveyförsäljare, Peaveyfabriken eller en kvalificerad servicetekniker.

## **Main Line Out (2)**

Dessa låg-brus, elektroniskt balanserade XLR-anslutningar kan användas för att dirigera signaler till en mixer konsol, inspelningsenhet, etc.

## **Send/Return-uttag (3 och 4)**

Två stereopar med 1/4"-uttag möjliggör användning av olika hjälpmedelsenheter (effektenheter, equalizers, etc.) in-line, före slutstegsdelen.

## **Headphone-uttag (5)**

Detta 1/4" uttag accepterar endast stereohörlurar.

## **CH5/Monitor Input Jack (6)**

Använd detta 1/4"-uttag för att ansluta till utgången på någon line-nivå-enhet.

## **Kanal 4 (Kanal 3 ingång på KB4) Hög impedans ingång (7)**

Detta par av 1/4"-uttag accepterar högimpedansmikrofoner eller line-nivå källor utrustade med vänster och höger 1/4" phonokontakter

## **Kanal 4 (Kanal 3 ingång på KB4) Låg impedans ingång (8)**

För användning med lågimpedansmikrofoner eller andra line-nivå källor utrustade med en XLR- hankontakt.

## **Kanal 4 (Kanal 3 ingång på KB4) send/return uttag (9 och 10)**

Dessa par 1/4"-uttag tillåter användning av olika hjälpmedelsenheter (effektenheter, equalizers, etc.) in-line.

## **Kanal 3, 2 och 1 (Kanal 2 och 1 på KB4) Ingångar (11, 12 och 13)**

Detta par av 1/4"-uttag accepterar högimpedansmikrofoner eller line-nivå källor utrustade med vänster och höger 1/4" phonokontakter.

## **External Speaker-uttag (14)**

Detta 1/4"-uttag tillhandahåller den förstärkta signalen från förstärkaren. Använd detta uttag för att lägga till en andra högtalar- låda parallellt. Den externa minsta högtalarbelastningsimpedansen är 8 ohm.

## **IEC-kontakt/löstagbar nätsladd (15)**

Detta är en standard IEC-strömkontakt. En växelströmsnätsladd med lämplig stickkontakt och nivåer för den avsedda driftspänningen ingår i kartongen. Nätsladden bör vara ansluten till förstärkaren innan du ansluter till ett lämpligt växelströmsuttag.

## **U.S. Domestic AC Mains Cord**

The mains cord supplied with the unit is heavy-duty, 3-conductor type with a conventional 120 VAC plug with ground pin. Never break off the ground pin on any equipment. It is provided for your safety. If the outlet used does not have a ground pin, a suitable grounding adapter should be used and the third wire should be properly grounded.



# KB5 SPECIFIKATIONER

## FÖRFÖRSTÄRKARDEL

Följande förförstärkarspecifikationer är uppmätta vid 1 kHz, nominella signalnivåer är med kanalnivåkontrollerna inställda på 5, lägsta nivå är med kanalnivåkontrollerna inställda på 10.

### Kanal 1, 2 och 3 ingångar:

Ingångsimpedans: 100K, Vänster/Mono  
Nominell ingångsnivå: -22 dBV, 79 mV RMS  
Minsta ingångsnivå: -40 dBV, 10 mV RMS  
Nominell ingångsnivå: -15 dBV, 178 mV RMS  
Minsta ingångsnivå: -33 dBV, 22 mV RMS

### Kanal 4 ingång:

Låg Z Ingångsimpedans: 5 k Ohm  
Nominell ingångsnivå: -28 dBV, 40 mV RMS  
Minsta ingångsnivå: -48 dBV, 4 mV RMS  
Hög Z Ingångsimpedans: 100 l, Vänster  
Nominell ingångsnivå: -5 dBV, 560 mV RMS  
Minsta ingångsnivå: -22 dBV, 79 mV RMS

Höger: -1 dBV, 1,1 V RMS  
Minimum: -16 dBV, 158 mV RMS

### Hörlursuttag

Belastningsimpedans: 8 Ohm eller mer  
Nominell uteffekt: 100 mW RMS

### Huvudkontakt ut

Utgångsimpedans: <100  
Utnivå: 18 dBV

## EFFEKT-FÖRSTÄRKARDEL

### Märkeffekt och belastning:

200 Watt RMS/4 Ohm eller 150 Watt  
RMS/8 ohm med DDT av

(1 kHz, 1% THD vid 120 VAC linje)

### Frekvensåtergivning:

+0, -1dB, 20Hz-20kHz vid 100 Watt RMS/8 Ohm

### Mindre än 0,01% vid 1 kHz/8 Ohm

Mindre än 0,01% vid 1 kHz/8 Ohm  
Typiskt mindre än 0,08%, 20 Hz-20 kHz

### DDT dynamiskt omfång:

Mer än 20 dB

### DDT max THD:

Under 0,5% THD för 6 dB överbelastning  
Under 1% THD för 20 dB överbelastning

### Brum och brus:

Mer än 100 dB under märkeffekt

### Strömförbrukning:

300 W vid 120V AC, 50/60 Hz, inrikes  
300 W vid 220-230/240V AC, 60 Hz, export

# KB4 ESPECIFICAÇÕES

## FÖRFÖRSTÄRKARDEL

Följande förförstärkarspecifikationer är uppmätta vid 1 kHz, nominella signal-nivåer är med kanalnivåkontrollerna inställda på 5, lägsta nivå är med kanalnivåkontrollerna inställda på 10.

### Kanal 1 och 2 ingångar:

Ingångsimpedans: 100 k, Vänster/Mono  
Nominell ingångsnivå: -22 dBV, 79 mV RMS  
Minsta ingångsnivå: -40 dBV, 10 mV RMS  
Nominell ingångsnivå: -15 dBV, 178 mV RMS  
Minsta ingångsnivå: -33 dBV, 22 mV RMS

### Kanal 3 ingång:

Låg Z Ingångsimpedans: 5K Ohm  
Nominell ingångsnivå: -28 dBV, 40 mV RMS  
Minsta ingångsnivå: -48 dBV, 4 mV RMS  
Hög Z Ingångsimpedans: 100 k, vänster  
Nominell ingångsnivå: -5 dBV, 560 mV RMS  
Minsta ingångsnivå: -22 dBV, 79 mV RMS

Höger: -1 dBV, 1,1 V RMS  
Minimum: -16 dBV, 158 mV RMS

### Hörlursuttag

Belastningsimpedans: 8 Ohm eller mer  
Nominell uteffekt: 100 mW RMS

### Huvudkontakt ut

Utgångsimpedans: <100  
Utnivå: 18 dBV

## EFFEKT-FÖRSTÄRKARDEL

### Märkeffekt och belastning:

100 Watt RMS/4 Ohm eller 75 W  
RMS/8 ohm med DDT av

(1 kHz, 1% THD vid 120 VAC linje)

### Frekvensåtergivning:

+0, -1dB, 20Hz-20kHz vid 60 Watt RMS/8 Ohm

### Total harmonisk distorsion:

Mindre än 0,01% vid 1 kHz/8 Ohm  
Typiskt mindre än 0,08%, 20 Hz-20 kHz

### DDT Dynamisk Omfång:

Mer än 20 dB

### DDT max THD:

Under 0,5% THD för 6 dB överbelastning  
Under 1% THD för 20 dB överbelastning

### Brum och brus:

Mer än 100 dB under märkeffekt

### Strömförbrukning:

150 W vid 120V AC, 50/60 Hz, inrikes  
150 W vid 220-230/240V AC, 60 Hz, export

## KB<sub>4</sub>/KB<sub>5</sub>

Vahvistimet kosketinsoittimille

Kiitos, että valitsit KB<sub>4</sub>/KB<sub>5</sub> -vahvistimen kosketinsoittimille. Peaveyn suunnittelijat ovat jälleen kuunnelleet kosketinsoittajien toiveita ja luoneet vahvistimen, jossa yhdistyvät loistavat ominaisuudet ja upea ääni kannettavassa muodossa. KB-sarjan uudet vahvistimet tuottavat kaikki koskettimiston äänet uskomattoman laadukkaina – jämäkästä bassosta kristallinkirkkaisiin diskanteihin!

Ennen kuin aloitat soittamisen vahvistimen avulla, on tärkeää varmistaa, että tuotteeseen on kytketty oikea vaihtovirtajännite. Vahvistimen oikea jännite lukee IEC-liittimen (virtaliitin) vieressä laitteen takapaneelissa. Vahvistimessa on myös ulkoisen kaiuttimen liitin, jotta voit käyttää sen kanssa ulkoista lisäkaiutinta. Myös tämä liitin on laitteen takapaneelissa ja sen käyttö on selitetty tässä osassa. Jokainen tuotteen ominaisuus on numeroitu. Löydät ominaisuuden kuvauksen katsomalla tämän ohjekirjan etu- ja takapaneelikaavioita.

Lue tämä opas huolellisesti, jotta varmistat oman turvallisuutesi sekä vahvistimen turvallisuuden.

### Ominaisuudet

- 4 kanavaa (KB<sub>4</sub>) tai 5 kanavaa (KB<sub>5</sub>)
- 75 W (KB<sub>4</sub>) tai 150 W (KB<sub>5</sub>) – riittävästi tehoa!
- erittäin kestävä, sisään työnnettävä ja lukittava kahva helppoa kuljetusta varten – lukitse vain kahva, nojaa vahvistin taaksepäin ja lähde liikkeelle!
- tasapainotetut stereolinjatulot
- stereolähetys-/palautusliitin
- lisäkaiutinominaisuus

### PIKA-ASENNUSOHJE

1. Liitä virtajohto sopivaan pistorasiaan
2. Varmista, että kaikki tasot on säädetty alas tai vastapäivään kiertäen ääriasentoon, ja aseta kaikki taajuuskorjaukset nollassolle
3. Aseta päätaso ylös keskelle
4. Liitä kosketinsoittimen vasen lähtöliitin KB<sub>4</sub>/KB<sub>5</sub> -vahvistimen vasempaan tuloliitintään ja kosketinsoittimen oikea lähtöliitin KB<sub>4</sub>/KB<sub>5</sub> -vahvistimen oikeaan tuloliitintään
5. Aseta DDT-kytkin käyttöasentoon
6. Aseta main/monitor-kytkin monitoriasentoon
7. Kytke KB<sub>4</sub>/KB<sub>5</sub> -vahvistimen virta
8. Valitse haluamasi äänenvoimakkuus säätämällä kanavan tasoa
9. Sääda kanavan taajuuskorjaus haluamallesi tasolle

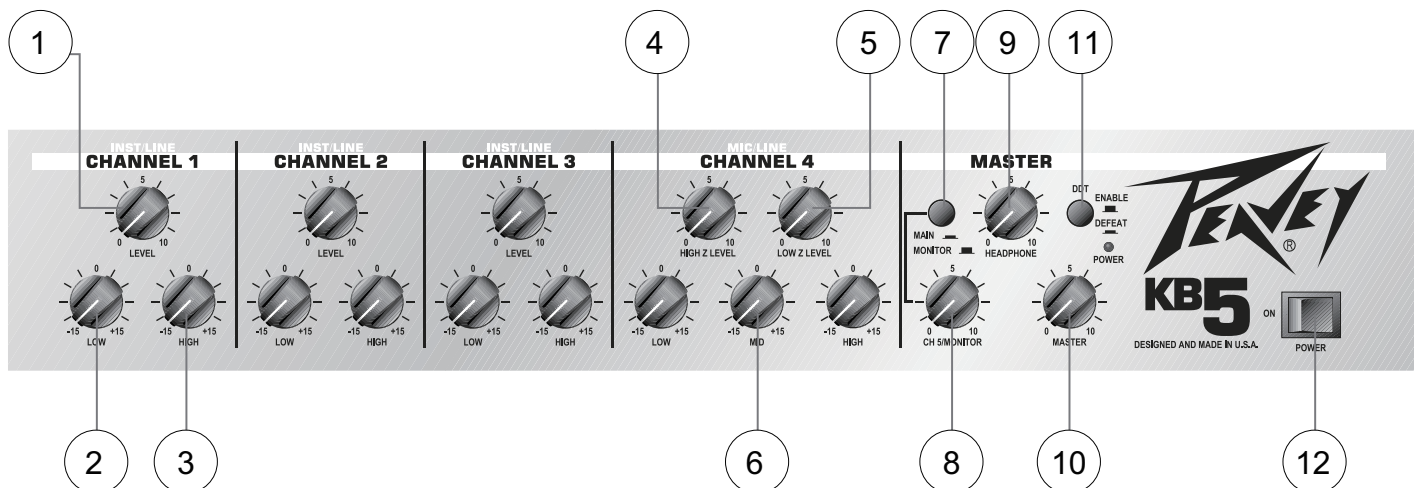

## Level (1)

Säätää 1/4-tuumaisen liittimen tasoa. (Kanavat 1, 2 ja 3 KB5 -mallissa ja kanavat 1 ja 2 KB4 -mallissa.)

## Low-taajuuskorjaus (2)

Aktiivinen sävyn säädin (shelving-tyyppinen: +/-15dB), joka muuttaa matalaa taajuusaluetta. (KB5: kanavat 1, 2 ja 3; KB4: kanavat 1 ja 2.)



*Varoitus: A Liiallinen matalien taajuuksien korostus suurentaa virrankulutusta ja lisää kaiuttimen vahingoittumisen mahdollisuutta.*

## Hi-taajuuskorjaus (3)

Aktiivinen sävyn säädin (shelving-tyyppinen: +/-15dB), joka muuttaa korkeaa taajuusaluetta. (KB5: kanavat 1, 2 ja 3; KB4: kanavat 1 ja 2.)

## High Z Level (4)

Säätää korkeaimpedanssisia mikrofoneja tai muita korkean tason lähteitä, joissa on 1/4-tuumainen phono-liitin.

## Low Z Level (5)

Säätää matalaimpedanssisia mikrofoneja tai muita matalan tason lähteitä, joissa on XLR-urosliitin.

## Mid-taajuuskorjaus (6)

Aktiivinen sävyn säädin (peak/notch-tyyppinen: +/-15dB), joka muuttaa keskialan taajuusaluetta. (Kanava 4 KB5 -mallissa ja kanava 3 KB4 -mallissa.)

## Main/Monitor (7)

Tämä määrää, mikä signaali lähetetään kuulokkeisiin. Kun kytkin on yläasennossa, vain kanavan 5 signaali lähetetään kuulokkeisiin. Tämä on kätevää, kun haluat kuulla metronomiraidan tai midi/esinauhoitusraidan. Kun kytkin on alas painettuna, kuulokkeisiin lähetetään kaikkien kanavien signaalit. *Muista, että tätä signaalia ei koskaan lähetetä XLR-päälähtöihin.*



## CH5/Monitor Level (8)

Säätää kanavan 5 tulotason. Säätää korkeaimpedanssisia mikrofoneja tai muita korkean tason lähteitä, joissa on 1/4-tuumainen phono-liitin.

## Headphone-taso (9)

Tämä asettaa takapaneelin kuulokeliittimen tason. Kuulovaurioiden välttämiseksi varmista, että käännät nupin vastapäivään ääriasentoon ennen kuulokkeiden käyttöä. Käännä nuppia hitaasti myötäpäivään, kunnes äänenvoimakkuus on kuunteluun sopivalla tasolla. Tämä ei vaikuta äänenvoimakkuuden Master-säätöön.

## Master Level (10)

Tämä nuppi asettaa laitteen yleisen äänentason. Varmista, että Master-taso on kokonaan vaimennettuna (ääriasennossa vastapäivään kääntäen) ennen laitteen virran kytkemistä. Tämä ei vaikuta kuulokkeiden äänentasaan.

## DDT™-valitsin (11)

Tämä kytkin ohjaa Peaveyn kehittämää DDT (Säröntunnistustekniikka) -kaiutinsuojausta. Kun kytkin on yläasennossa, ainutlaatuinen virtapiiri tunnistaa signaalilähteitä, jotka saattaisivat ylikuormittaa vahvistimen ja aktivoi pakkauksen tulotason alentamiseksi ja leikkautumisen välttämiseksi. Tämä tekniikka käyttää vahvistimen koko käytettävissä olevan tehon, mutta minimoi silti leikkautumisen ja vääristymisen, mikä vähentää kaiuttimien vahingoittumisen vaaraa. Koska toiminto on "näkymätön" leikkauspistettä alemmilla tasoilla, se on hyvä pitää aina käytössä. Kytkimen asettaminen ala-asentoon estää suojaustoiminnon käytön, jolloin päätevahvistimen leikkautuminen on mahdollista ja kaiuttimien vahingoittumisen vaara kasvaa.

## Power-kytkin (12)

Tämä kaksiasentoinen keinukytkin kytkee virran laitteeseen, kun se asetetaan ON-asentoon.

## TAKAPANEELI

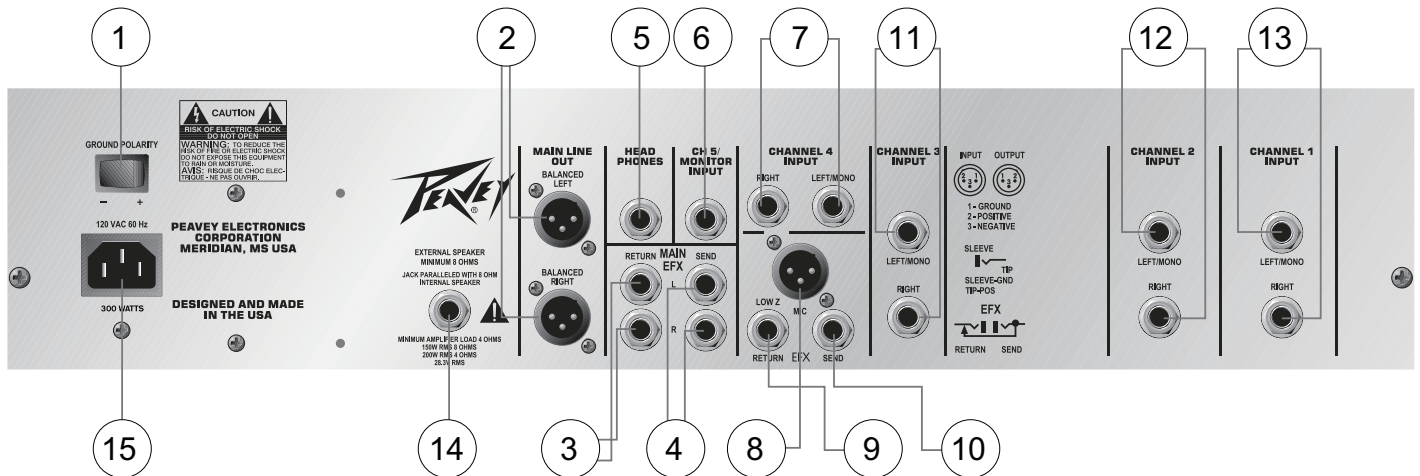

## Ground Polarity (1)

Tämä kolmasentoinen keinukytkin kannattaa normaalisti asettaa keskiasentoon (o). Jos kaiutinkotelosta kuuluu huminaa tai kohinaa, kytkimen voi asettaa (+) tai (-) asentoon huminan/kohinan vähentämiseksi. Jos polarisuuden vaihto ei ratkaise ongelmaa, ota yhteys valtuutettuun Peavey-jälleenmyyjään, Peaveyn tehtaaseen tai pätevään huoltohenkilöön.

## Main Line Out (2)

Näitä vähäkohinaisia elektronisesti tasapainotettuja XLR-liittimiä voidaan käyttää signaalien reititykseen miksauspöytään, nauhoituslaitteeseen jne.

## Send/Return-liittimet (3 ja 4)

Näiden kahden 1/4-tuumaisen liitinparin avulla voidaan käyttää useita lisälaitteita (tehostelaitteita, taajuuskorjaimia jne.) linjassa ennen päätevahvistinosaa.

## Headphone-liitin (5)

Tämä 1/4-tuumainen liitin on tarkoitettu vain stereokuulokkeille.

## CH5/Monitor Input-liitin (6)

Tähän 1/4-tuumaiseen liittimeen voit kytkeä minkä tahansa linjatasoisen laitteen lähtöliittimen.

## Korkeaimpedanssinen Channel 4 Input (Channel 3 Input KB4 -mallissa) (7)

Tähän 1/4-tuumaiseen liitinpariin voidaan kytkeä korkeaimpedanssinen mikrofoni tai linjatason lähteitä, joissa on 1/4-tuumainen phono-liitin.

## Matalaimpedanssinen Channel 4 Input (Channel 3 Input KB4 -mallissa) (8)

Käytetään matalaimpedanssisten mikrofoniin tai muiden XLR-uroslitintä käyttävien linjatasoisten lähteiden kanssa.

## Kanavan 4 (Kanava 3 KB4 -mallissa) Send/Return-liittimet (9 ja 10)

Tämän 1/4-tuumaisen liitinparin avulla voidaan käyttää useita lisälaitteita (tehostelaitteita, taajuuskorjaimia jne.) linjassa.

## Kanavan 3, 2 ja 1 (Channel 2 ja 1 KB4 -mallissa) Input-liittimet (11, 12 ja 13)

Tähän 1/4-tuumaiseen liitinpariin voidaan kytkeä korkeaimpedanssinen mikrofoni tai linjatasoisen lähteitä, joissa on 1/4-tuumainen phono-liitin.

## External Speaker -liitin (14)

Tämä 1/4-tuumainen liitin lähettää vahvistimen vahvistaman signaalin. Tällä liittimellä voit kytkeä vahvistimeen toisen rinnakkaiskaiuttimen. Ulkoisen kaiuttimen vähimmäiskuormitusimpedanssi on 8 ohmia.

## IEC-liitin/irrotettava virtajohto (15)

Tämä on standardin mukainen IEC-virtaliitäntä. Asianmukaisella pistotulpalla varustettu ja aiottua käyttöjännitettä vastaava vaihtovirtajohto sisältyy toimitukseen. Virtajohto on liitettävä vahvistimeen ennen kuin se liitetään vaihtovirtapistorasian.

## U.S. Domestic AC Mains Cord

The mains cord supplied with the unit is heavy-duty, 3-conductor type with a conventional 120 VAC plug with ground pin. Never break off the ground pin on any equipment. It is provided for your safety. If the outlet used does not have a ground pin, a suitable grounding adapter should be used and the third wire should be properly grounded.



# KB5

## TEKNISET TIEDOT

### ESIVAHVISTINOSA

Seuraavat esivahvistintiedot mitattiin 1 kHz:n taajuudella, nimelliset signaalitasot mitattu kanavan tason säätimet asetuksella 5, vähimmäistasot kanavan tason säätimet asetuksella 10.

#### Kanavien 1, 2 ja 3 tuloliittimet:

Tulon impedanssi: 100 kohm, vasen/mono  
Nimellistulotaso: -22 dBV, 79 mV RMS  
Minimitulotaso: -40 dBV, 10 mV RMS  
Nimellistulotaso: -15 dBV, 178 mV RMS  
Minimitulotaso: -33 dBV, 22 mV RMS

#### Kanavan 4 tuloliitin:

Matala tulon impedanssi: 5 kohm  
Nimellistulotaso: -28 dBV, 40 mV RMS  
Minimitulotaso: -48 dBV, 4 mV RMS  
Korkea tulon impedanssi: 100 kohm, vasen  
Nimellistulotaso: -5 dBV, 560 mV RMS  
Minimitulotaso: -22 dBV, 79 mV RMS

Oikea: -1 dBV, 1,1 V RMS  
Minimi: -16 dBV, 158 mV RMS

#### Kuulokelähtö

Kuormitusimpedanssi: 8 ohmia tai suurempi  
Nimellisteho: 100 mW RMS

#### Päälinjaulostulo

Lähdön impedanssi: <100  
Lähtötaso: 18 dBV

### PÄÄTEVAHVISTINOSA

#### Nimellisteho ja kuormitus:

200 W RMS/4 ohmia tai 150 W RMS/8 ohmia  
DDT pois kytkettynä

(1 kHz, 1%:n THD 120 V linjajännitteellä)

#### Taajuusvaste:

+0, -1dB, 20Hz–20kHz, 100 W RMS teholla/  
8 ohmia

#### Harmoninen kokonaissärö:

Alle 0,01% 1 kHz:n taajuudella/8 ohmia  
Yleensä alle 0,08%, 20 Hz–20kHz

#### DDT:n dynaaminen alue:

Yli 20 dB

#### DDT:n enimmäis-THD:

Alle 0,5%:n THD 6 dB:n ylikuormituksella  
Alle 1%:n THD 20 dB:n ylikuormituksella

#### Humina ja kohina:

Yli 100 dB alle ilmoitetun tehon

#### Virrankulutus:

300 W 120V jännitteellä, 50/60 Hz, kotimaa  
300 W 220–230/240V jännitteellä, 60 Hz,  
vientii

# KB4

## TEKNISET TIEDOT

### ESIVAHVISTINOSA

Seuraavat esivahvistintiedot mitattiin 1 kHz:n taajuudella, nimelliset signaalitasot mitattu kanavan tason säätimet asetuksella 5, vähimmäistasot kanavan tason säätimet asetuksella 10.

#### Kanavien 1 ja 2 tuloliittimet:

Tulon impedanssi: 100 kohm, vasen/mono  
Nimellistulotaso: -22 dBV, 79 mV RMS  
Minimitulotaso: -40 dBV, 10 mV RMS  
Nimellistulotaso: -15 dBV, 178 mV RMS  
Minimitulotaso: -33 dBV, 22 mV RMS

#### Kanavan 3 tuloliitin:

Matala tulon impedanssi: 5 kohm  
Nimellistulotaso: -28 dBV, 40 mV RMS  
Minimitulotaso: -48 dBV, 4 mV RMS  
Korkea tulon impedanssi: 100 kohm, vasen  
Nimellistulotaso: -5 dBV, 560 mV RMS  
Minimitulotaso: -22 dBV, 79 mV RMS

Oikea: -1 dBV, 1,1V RMS  
Minimi: -16 dBV, 158 mV RMS

#### Kuulokelähtö

Kuormitusimpedanssi: 8 ohmia tai suurempi  
Nimellisteho: 100 mW RMS

#### Päälinjaulostulo

Lähdön impedanssi: <100  
Lähtötaso: 18 dBV

### PÄÄTEVAHVISTINOSA

#### Nimellisteho ja kuormitus:

100 W RMS/4 ohmia tai 75 W  
RMS/8 ohmia DDT pois kytkettynä

(1 kHz, 1%:n THD 120 V linjajännitteellä)

#### Taajuusvaste:

+0, -1dB, 20 Hz–20 kHz, 60 W RMS teholla/  
8 ohmia

#### Harmoninen kokonaissärö:

Alle 0,01% 1 kHz:n taajuudella/8 ohmia  
Yleensä alle 0,08%, 20 Hz–20kHz

#### DDT:n dynaaminen alue:

Yli 20 dB

#### DDT:n enimmäis-THD:

Alle 0,5%:n THD 6 dB:n ylikuormituksella  
Alle 1%:n THD 20 dB:n ylikuormituksella

#### Humina ja kohina:

Yli 100 dB alle ilmoitetun tehon

#### Virrankulutus:

150 W 120V jännitteellä, 50/60 Hz, kotimaa  
150 W 220–230/240V jännitteellä, 60 Hz,  
vientii

## KB4/KB5

Amplificadores de teclado

Agradecemos por escolher o amplificador de teclado KB4/KB5. Mais uma vez, os engenheiros da Peavey ouviram as opiniões dos tocadores de teclado e colocaram junto um amplificador que combina recursos e som excelentes em um sistema portátil. Os novos amplificadores da série KB apresentam reprodução de som incrível para todos os sons de teclado—desde o grave trovante até os cristais mais altos—está tudo aí!

Antes de começar a tocar através de seu amplificador é muito importante garantir que o produto tenha a linha de energia AC apropriada. Você pode identificar a tensão apropriada para seu amplificador impressa próximo ao cabo de energia IEC no painel traseiro da unidade. Além disso, um conector de autofalante externo é fornecido para uso adicional de uma caixa de autofalante externa. Esse recurso está localizado no painel traseiro e também é explicado nesta seção. Cada recurso do produto está numerado. Consulte os diagramas do painel dianteiro e traseiro neste manual para localizar recursos específicos próximo ao seu número.

Leia este guia cuidadosamente para garantir sua segurança pessoal bem como a segurança de seu amplificador.

### Recursos

- 4 canais (KB4) ou 5 canais (KB5)
- 75 watts (KB4) ou 150 watts (KB5) — potência total!
- trava ultra-robusta e retrátil para transporte fácil — basta travá-la, incliná-la e está pronta!
- saídas de linha estéreo, balanceadas
- conector de envio/retorno estéreo
- capacidade de extensão de autofalante

## GUIA DE CONFIGURAÇÃO RÁPIDA

1. Conecte o cabo de energia ao conector apropriado
2. Certifique-se de que todos os níveis estejam para baixo ou coloque-os totalmente na posição no sentido anti-horário e deixe todos os EQs planos
3. Deixe o nível principal na posição de 12 horas
4. Conecte a saída esquerda de seu teclado à entrada esquerda do KB4/KB5 e conecte a saída direita de seu teclado à entrada direita do KB4/KB5
5. Deixe a chave DDT na posição ativa
6. Deixe a chave principal/monitor na posição monitor
7. Ligue a energia do KB4/KB5
8. Ajuste o nível de canal para o volume apropriado
9. Ajuste o EQ de canal conforme necessário

## PAINEL FRONTAL

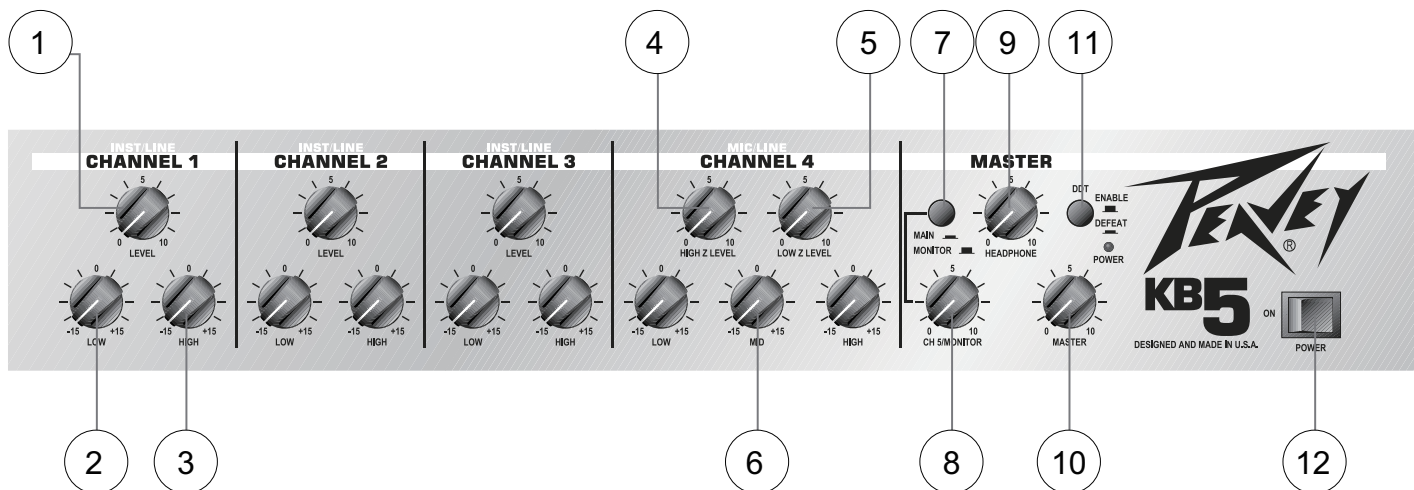

### Level (1)

Controla o nível de entrada do conector de 1/4". (Canais 1, 2 e 3 no KB5 e canais 1 e 2 no KB4.)

### EQ Low (2)

Um controle de tom ativo (tipo shelving: +/-15 dB) que varia a faixa de frequência de graves. (KB5: canais 1, 2 e 3; KB4: canais 1 e 2).



**Cuidado:** A amplificação de baixa frequência excessiva faz aumentar o consumo de energia e aumenta a possibilidade de dano ao autofalante.

### EQ Hi (3)

Um controle de tom ativo (tipo shelving: +/-15 dB) que varia a faixa de frequência de agudos. (KB5: canais 1, 2 e 3; KB4: canais 1 e 2).

### High Z Level (4)

Controla os microfones de alta impedância ou outras fontes de nível alto equipadas com um plugue de telefone de 1/4".

### Low Z Level (5)

Controla microfones de baixa impedância ou outras fontes de nível baixo equipadas com um conector XLR macho.

### EQ Mid (6)

Um controle de tom ativo (tipo pico/corte: +/-15dB) que varia as frequências médias. (Canal 4 no KB5 e canal 3 no KB4.)

### Main/Monitor (7)

Isto afeta qual sinal é enviado aos fones de ouvido. Quando na posição OUT (para fora), somente o sinal do canal 5 é enviado aos fones de ouvido. É ótimo quando você precisa ouvir uma faixa click ou faixa midi/pré-gravada. Quando acionado (posição IN - para dentro), os fones de ouvido recebem sinais de todos os canais. *Tenha em mente que esse sinal nunca é enviado às saídas XLR principais.*

## CH5/Monitor Level (8)

Controla o nível de entrada para o canal 5. Controla microfones de alta impedância ou outras fontes de nível alto equipada com um plugue de telefone de 1/4”.

## Nível Headphone (9)

Define o nível ao conector de fone de ouvido no painel traseiro. Para evitar danos à audição, certifique-se de girar o botão totalmente no sentido anti-horário antes de usar os fones de ouvido. Gire o botão lentamente no sentido horário até que um nível de audição confortável seja conseguido. Isto não afeta o nível principal.

## Master Level (10)

Esse botão define o nível geral para a unidade. Certifique-se de que o nível principal esteja completamente baixo (sentido anti-horário) antes de ligar a unidade. Isto não afeta o nível do fone de ouvido.

## Seleto DDT™ (11)

Essa chave controla a exclusiva proteção de autofalante DDT (técnica de detecção de distorção) da Peavey. Com essa chave na posição OUT (para fora), um circuito único sente as condições de sinal que podem sobrecarregar o amplificador e ativa a compressão para reduzir o ganho e evitar o corte. Essa técnica utiliza cada watt disponível para o amplificador para reproduzir o sinal, e ainda minimiza o corte e distorção os quais reduzem o dano potencial para o autofalante. Uma vez que essa função é “invisível” a níveis abaixo do ponto de corte, informamos que ela é ativada sempre. Colocar essa chave na posição IN (para dentro) desativa-se esse recurso de proteção, permitindo corte potencial de potência do amplificador e o aumento resultante na probabilidade de dano ao autofalante.

## Chave Power (12)

Essa chave deslizante de duas vias aplica energia à unidade quando colocada na posição ON.

## PAINEL TRASEIRO

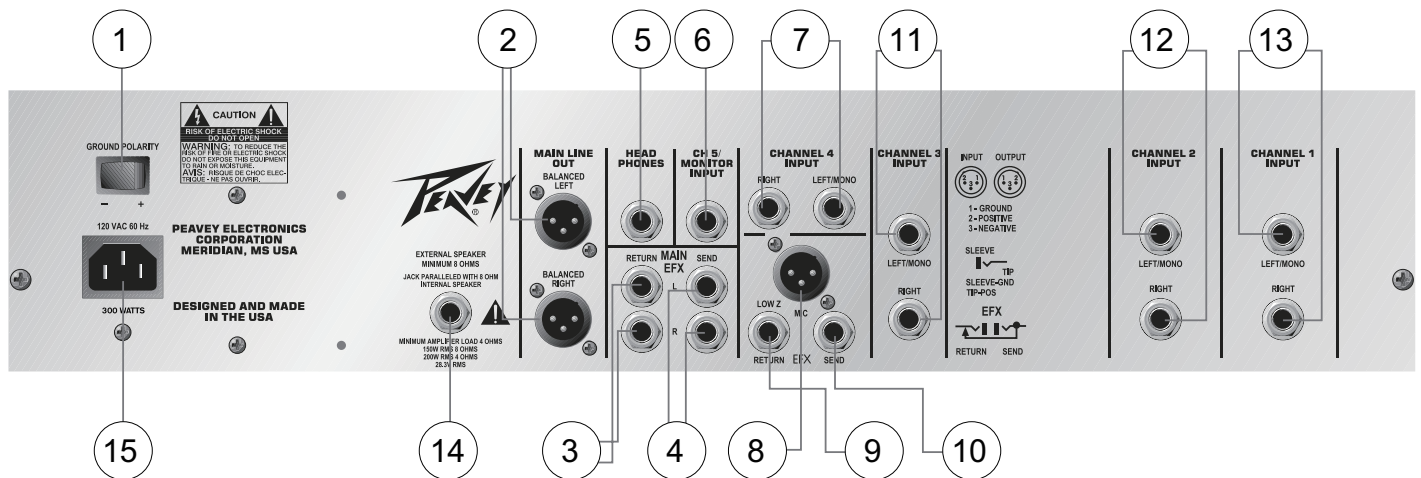

## Ground Polarity (1)

Essa chave de três posições giratória deve ser normalmente deixada na posição central (0). Se um zumbido ou ruído for notado vindo da caixa de autofalante, a chave deve ser colocada na posição (+) ou (-) para minimizar o zumbido/ruído. Se alterar a polaridade não resolver o problema, consulte seu revendedor autorizado Peavey, a fábrica da Peavey ou um técnico de serviços qualificado.

## **Main Line Out (2)**

Esses conectores XLR de baixo ruído, balanceados eletronicamente podem ser usados para conduzir sinais a um console de mixagem, dispositivo de gravação, etc.

## **Conectores principais Send/Return (3 e 4)**

Esse par de conectores de 1/4" estéreo permite o uso de diversas unidades auxiliares (unidades de efeitos, equalizadores, etc.) em linha, antes da seção de amplificação de potência.

## **Conector Headphone (5)**

Esse conector de 1/4" aceita somente fones de ouvido estéreo.

## **CH5/Monitor Input Jack (6)**

Use esse conector de 1/4" para conectar à saída de qualquer dispositivo de nível de linha.

## **Canal 4 (entrada Canal 3 no KB4) Entrada de alta impedância (7)**

Esse par de conectores de 1/4" aceitam microfones de alta impedância ou fontes de nível de linha equipadas com plugues de telefone de 1/4" esquerdo e direito.

## **Canal 4 (entrada Canal 3 no KB4) Entrada de baixa impedância (8)**

Para uso com microfones de baixa impedância ou outras fontes de nível de linha equipadas com um conector XLR macho.

## **Canal 4 (entrada Canal 3 no KB4) Conector de envio/retorno (9 e 10)**

Esse par de conectores de 1/4" permite o uso de diversas unidades auxiliares (unidades de efeitos, equalizadores, etc.) em linha.

## **Canal 3, 2 e 1 (Canal 2 e 1 no KB4) Entradas (11, 12 e 13)**

Esse par de conectores de 1/4" aceitam microfones de alta impedância ou fontes de nível de linha equipadas com plugues de telefone de 1/4" esquerdo e direito.

## **Conector External Speaker (14)**

Esse conector de 1/4" fornece sinal energizado do amplificador. Use esse conector para adicionar um segundo gabinete de autofalante em paralelo. A impedância de carga de autofalante mínima externa é de 8 ohms.

## **Conector IEC/cabo de linha destacável (15)**

Este é um conector de energia IEC padrão. Um cabo de energia AC tendo o plugue AC apropriado e as faixas para a tensão de operação desejada está incluído na embalagem. O cabo de energia deve ser conectado ao amplificador antes de conectá-lo a uma tomada AC.

## **U.S. Domestic AC Mains Cord**

The mains cord supplied with the unit is heavy-duty, 3-conductor type with a conventional 120 VAC plug with ground pin. Never break off the ground pin on any equipment. It is provided for your safety. If the outlet used does not have a ground pin, a suitable grounding adapter should be used and the third wire should be properly grounded.





# KB5

## ESPECIFICAÇÕES

### SEÇÃO DE PRÉ-AMPLIFICAÇÃO

As seguintes especificações de pré-amplificação são medidas a 1kHz, níveis de sinal nominais com controle de nível de canal em 5 e níveis mínimos com controle de nível de canal em 10.

#### Entradas de canal 1, 2 e 3:

Impedância de entrada: 100k, esquerdo/mono  
Nível de entrada nominal: -22 dBV, 79 mV RMS  
Nível de entrada mínimo: -40 dBV, 10 mV RMS  
Nível de entrada nominal: -15 dBV, 178 mV RMS  
Nível de entrada mínimo: -33 dBV, 22 mV RMS

#### Entrada Canal 4:

Impedância de entrada Z baixa: 5 k ohms  
Nível de entrada nominal: -28 dBV, 40 mV RMS  
Nível de entrada mínimo: -48 dBV, 4 mV RMS  
Impedância de entrada Z alta: 100 l, Esquerdo  
Nível de entrada nominal: -5 dBV, 560 mV RMS  
Nível de entrada mínimo: -22 dBV, 79 mV RMS

Direito: -1 dBV, 1,1 V RMS  
Mínimo: -16 dBV, 158 mV RMS

#### Saída de fone de ouvido

Impedância de carga: 8 ohms ou maior  
Saída nominal: 100 mW RMS

#### Saída de linha principal

Impedância de saída: <100  
Nível de saída: 18 dBV

### SEÇÃO DO AMPLIFICADOR DE POTÊNCIA

#### Potência e carga nominais:

200 Watts RMS/4 ohms ou 150 Watts RMS/8 ohms com DDT desligado

(1 kHz, 1% THD em linha de 120 VAC)

#### Resposta em frequência:

+0, -1dB, 20Hz–20kHz em 100 Watts RMS/8 ohms

#### Distorção harmônica total:

Menor do que 0,01% a 1 kHz/8 ohms  
Tipicamente menor do que 0,08%, 20 Hz–20kHz

#### Faixa dinâmica DDT:

Maior do que 20 dB

#### THD máximo DDT:

Abaixo de 0,5% THD para sobrecarga de 6 dB  
Abaixo de 1% THD para sobrecarga de 20 dB

#### Zumbido e ruído:

Maior do que 100 dB abaixo da potência nominal

#### Consumo de energia:

300 Watts em 120V AC, 50/60 Hz, doméstico  
300 Watts em 220–230/240V AC, 60 Hz, exportação

# KB4

## ESPECIFICAÇÕES

### SEÇÃO DE PRÉ-AMPLIFICAÇÃO

As seguintes especificações de pré-amplificação são medidas a 1kHz, níveis de sinal nominais com controle de nível de canal em 5 e níveis mínimos com controle de nível de canal em 10.

#### Entradas Canal 1 e 2:

Impedância de entrada: 100 k, esquerdo/mono  
Nível de entrada nominal: -22 dBV, 79 mV RMS  
Nível de entrada mínimo: -40 dBV, 10 mV RMS  
Nível de entrada nominal: -15 dBV, 178 mV RMS  
Nível de entrada mínimo: -33 dBV, 22 mV RMS

#### Entrada Canal 3:

Impedância de entrada Z baixa: 5K ohms  
Nível de entrada nominal: -28 dBV, 40 mV RMS  
Nível de entrada mínimo: -48 dBV, 4 mV RMS  
Impedância de entrada Z alta: 100 k, esquerdo  
Nível de entrada nominal: -5 dBV, 560 mV RMS  
Nível de entrada mínimo: -22 dBV, 79 mV RMS

Direito: -1 dBV, 1,1 V RMS  
Mínimo: -16 dBV, 158 mV RMS

#### Saída de fone de ouvido

Impedância de carga: 8 ohms ou maior  
Saída nominal: 100 mW RMS

#### Saída de linha principal

Impedância de saída: <100  
Nível de saída: 18 dBV

### SEÇÃO DO AMPLIFICADOR DE POTÊNCIA

#### Potência e carga nominais:

100 Watts RMS/4 ohms ou 75 W RMS/8 ohms com DDT desligado

(1 kHz, 1% THD em linha de 120 VAC)

#### Resposta em frequência:

+0, -1dB, 20 Hz-20 kHz em 60 Watts RMS/8 ohms

#### Distorção harmônica total:

Menor do que 0,01% a 1 kHz/8 ohms  
Tipicamente menor do que 0,08%, 20 Hz–20kHz

#### Faixa dinâmica DDT:

Maior do que 20 dB

#### THD máximo DDT:

Abaixo de 0,5% THD para sobrecarga de 6 dB  
Abaixo de 1% THD para sobrecarga de 20 dB

#### Zumbido e ruído:

Maior do que 100 dB abaixo da potência nominal

#### Consumo de energia:

150 Watts em 120V AC, 50/60 Hz, doméstico  
150 Watts em 220–230/240V AC, 60 Hz, exportação

## KB4/KB5

### 键盘放大器

感谢您选择了KB4/KB5键盘放大器。Peavey（百威）再次聆听了键盘乐手的反馈，将出色的功能和音响组合在了一个便携式放大器内。新的KB系列放大器卓越地再现您所有键盘的音响—从轰鸣的低音到清澈的高音—无所不能！

在您开始使用您的放大器演奏之前，要确认设备有正确的AC电源电压供电，这非常重要。你能在设备的后面板上，打印在靠近IEC（国际电工委员会）（电源）线的地方，找到你的放大器所用的正确电压。此外，提供了一个外接扬声器插孔，用于额外的外接扬声器音箱，这一功能也位于后面板上，在这一节内还会解释。每项产品的特点都标了号。请参阅本手册前后面板图示，找到它们号码边的具体特性。

请仔细阅读本手册，确保您的人身安全，也确保您放大器的安全。

### 特点

- 4-通道(KB4)或5-通道(KB5)
- 75 瓦(KB4)或150瓦(KB5)—充足的功率!
- 方便运输的超强度、可伸缩锁定手提把—只要锁住，后倾，拉走!
- 平衡、立体声线路输出
- 立体声发送/返回插孔
- 外接扬声器的能力

## 快速设置指南

1. 将电源线连接到合适的标准插座上
2. 确认所有电平都已关闭或设置在逆时针全旋的位置，设置所有均衡器平直。
3. 将主电平设置到12:00点钟位置
4. 将您键盘左侧的输出连接到KB5/KB4左侧的输入，将键盘右侧的输出连接到KB5/KB4右侧的输入
5. 将DDT开关设置到开启位置
6. 将主/监听开关设置到监听位置
7. 打开KB5/KB4的电源
8. 调整通道电平至适当音量
9. 按需要调整均衡器通道

## 前面板

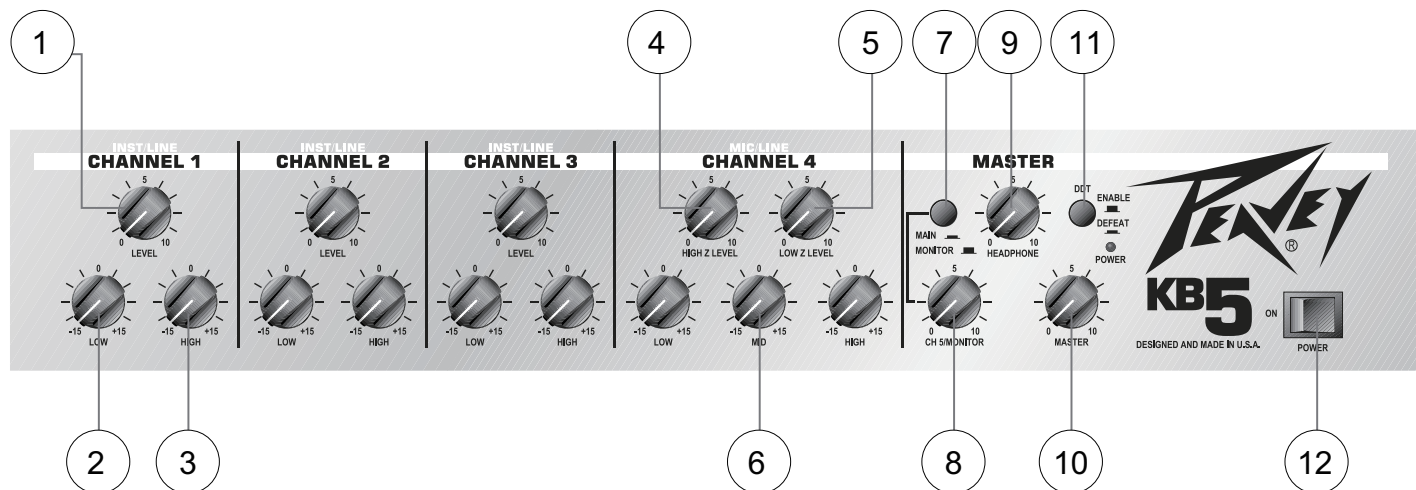

### Level (1)

控制1/4”插孔输入电平。(KB5上的通道1、2和3以及KB4上的通道1和2。)

### Low 均衡器 (2)

主动音调控制（缓倾式：+/-15分贝），因低音频率范围而异。(KB5: 通道1、2和3; KB4: 通道1和2。)

**注意：**过度的低音频率提升会增加功耗，并增加扬声器损坏的可能性。

### Hi 均衡器(3)

主动音调控制（缓倾式：+/-15分贝），因高音频率范围而异。(KB5: 通道1、2和3; KB4: 通道1和2。)

### High Z Level (4)

控制高阻抗话筒或其他带1/4”话筒插头的高电平音源。

### Low Z Level (5)

用于低阻抗话筒或其他配备XLR公接头的低电平音源。

### Mid 均衡器(6)

主动音调控制（峰/谷形：+/- 15分贝），因中音频率范围而异，(KB5上的通道4和KB4上的通道3。)

### Main/Monitor (7)

这会影响到发送到耳机的信号。在OUT位置时，只有通道5的信号被发送到耳机上。当您需要聆听信号声带或midi/预录制声带时很不错。当开启时(在IN位置)，所有通道的信号都会发送到耳机上。请记住，这个信号从未发送到主XLR输出上。

## CH5/Monitor Level (8)

控制通道5的输入电平，控制高阻抗话筒或其他配有1/4”话筒插孔的高电平音源。

## Headphone 电平 (9)

用此设置进入后面板上耳机插孔的电平，为避免听觉受损，请在使用耳机前确认已逆时针全旋到底。慢慢地顺时针旋转直到设置好舒适的听力电平。这不影响主电平。

## Master Level (10)

此旋钮设置设备的整体音量。开启设备电源前，请确保主电平完全关闭(逆时针全旋)。这不影响耳机电平。

## DDT™ 选择器 (11)

这个开关控制Peavey (百威) 独有的DDT (失真检测技术) 扬声器保护。当这个开关在OUT位置时，一个独特的电路感应可能使放大器过载的信号状态，并激活减少增益的压缩，避免削波。这个技术利用放大器的每一瓦来重现信号，而又最大限度地降低削波和失真，减少对扬声器的潜在破坏。由于这个功能电平在低于削波点时“隐形”，建议在任何时候都保持激活状态。将此开关设置在IN位置时关闭这个保护功能，允许可能的功放削波，也因此增加了扬声器损坏的可能性。

## Power 开关(12)

此双向摇杆开关设在ON (开) 位置时，设备的电源接通。

## 后面板

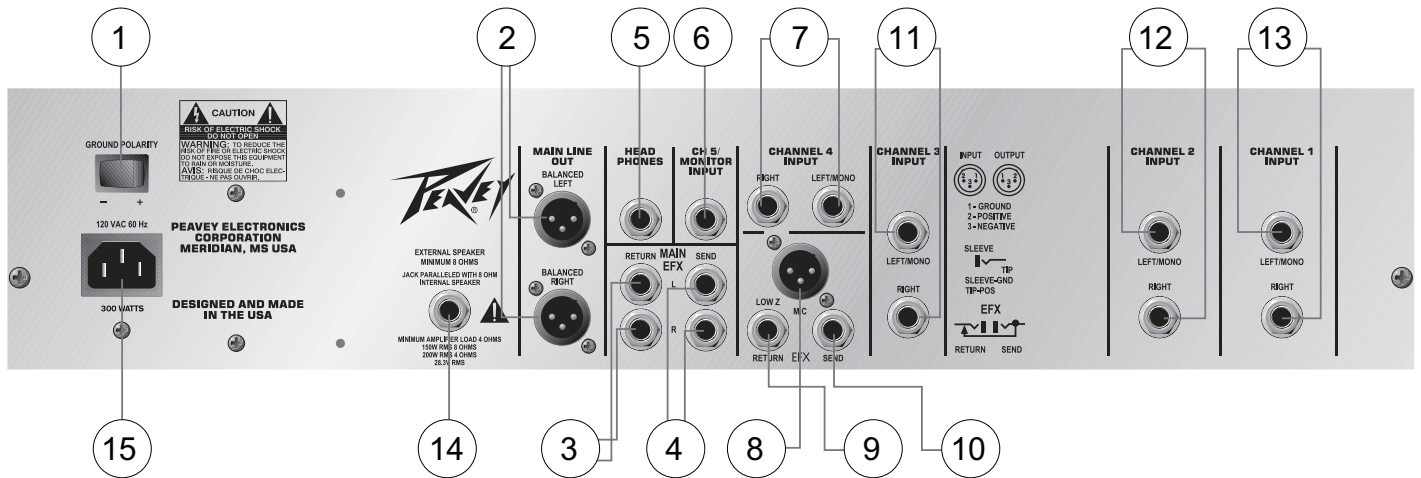

## Ground Polarity (1)

此三档位摇臂开关通常应设在中心 (0) 的位置。如果扬声器音箱有哼声或噪音，可以将开关设在(+) 或(-)的位置，尽量降低哼声/噪音。如果改变电源极性不能纾缓问题，请咨询指定的Peavey(百威)经销商、Peavey(百威)工厂、或指定的维修技师。

## **Main Line Out (2)**

这些低噪音、电子平衡的XLR连接器可用于将信号路由至调音台、录音设备等。

## **Send/Return 插孔电源 (3 & 4)**

两对立体声1/4”插孔可在功放段前，串联各种辅助设备（效果器、均衡器等）。

## **Headphone 插孔 (5)**

这个1/4”插孔只接受立体声耳机。

## **CH5/Monitor Input Jack (6)**

使用这个1/4”插孔连接任何线路电平设备的输出。

## **通道4 (KB4上为通道3输入)高阻抗输入(7)**

这对1/4”插孔接受高阻抗话筒或带左右1/4” 话筒插头的线路电平音源。

## **通道4 (KB4上为通道3输入)低阻抗输入(8)**

用于低阻抗话筒或其他配备XLR公接头的线路电平音源。

## **通道4 (KB4上为通道3输入)发送/返回插孔(9和10)**

这对1/4”插孔串联各种辅助设备（效果器、均衡器等）。

## **通道3、2和1 (KB4上为通道2和1)输入(11、12和13)**

这对1/4”插孔接受高阻抗话筒或带左右1/4”话筒插头的线路电平音源。

## **External Speaker 插孔 (14)**

这个1/4”插孔提供来自放大器的有源信号。使用这个插孔并联第二台扬声器音箱。外接扬声器的最低负载阻抗为8欧姆。

## **IEC连接器/可卸式电源线(15)**

此为标准的IEC（国际电工委员会）电源输入接口。在包装盒内包括有相应的AC插头和额定操作电压的AC电源线。该电源线应先和放大器相连后方可接到适当的AC电源插座上。

## **U.S. Domestic AC Mains Cord**

The mains cord supplied with the unit is heavy-duty, 3-conductor type with a conventional 120 VAC plug with ground pin. Never break off the ground pin on any equipment. It is provided for your safety. If the outlet used does not have a ground pin, a suitable grounding adapter should be used and the third wire should be properly grounded.



# KB5 规格

## 前置放大部分

下列前置放大规格是在1 kHz, 通道电平控制的额定信号电平设置在5, 通道电平控制的最低电平设置在10的时候测量。

### 通道1、2和3输入:

输入阻抗: 100k, 左/单声道  
额定输入电平: -22 dBV, 79 毫伏有效值  
最低输入电平: -40 dBV, 10 毫伏有效值  
额定输入电平: -15 dBV, 178 毫伏有效值  
最低输入电平: -33 dBV, 22 毫伏有效值

### 通道4输入:

低输入阻抗: 5 千欧  
额定输入电平: -28 dBV, 40 毫伏有效值  
最低输入电平: -48 dBV, 4 毫伏有效值  
高输入阻抗: 100 k, 左  
额定输入电平: -5 dBV, 560 毫伏有效值  
最低输入电平: -22 dBV, 79 毫伏有效值

右: -1 dBV, 1.1 伏有效值  
最低: -16 dBV, 158 毫伏有效值

### 耳机输出

负载阻抗: 大于等于8欧姆  
额定输出: 100 毫伏有效值

### 主线路输出

输出阻抗: <100  
输出电平: 18 dBV

### 功率放大部分

**额定功率和负载:**  
200 瓦有效值/4欧姆或150 瓦有效值/8欧姆, DDT关闭

(1 kHz, 1% THD @ 120 VAC 电源线)

### 频率响应:

+0, -1dB, 20Hz-20kHz @ 100 瓦有效值/8 欧姆

### 总谐波失真:

小于0.01% @ 1 kHz/8欧姆  
通常小于0.08%, 20 Hz-20kHz

### DDT 动态范围:

大于20 dB

### DDT (失真检测技术) 最大THD (总谐波失真):

6 dB 过载时低于0.5% THD  
20 dB 过载时低于1% THD

### 哼声和噪声:

低于额定功率至少100 dB

### 功耗:

300 瓦 @ 120V AC, 50/60 Hz, 美国国内  
300 瓦 @ 220-230/240V AC, 60 Hz, 出口型

# KB4 规格

## 前置放大部分

下列前置放大规格是在1 kHz, 通道电平控制的额定信号电平设置在5, 通道电平控制的最低电平设置在10的时候测量。

### 通道1和2输入:

输入阻抗: 100 k, 左/单声道  
额定输入电平: -22 dBV, 79 毫伏有效值  
最低输入电平: -40 dBV, 10 毫伏有效值  
额定输入电平: -15 dBV, 178 毫伏有效值  
最低输入电平: -33 dBV, 22 毫伏有效值

### 通道3输入:

低输入阻抗: 5 千欧  
额定输入电平: -28 dBV, 40 毫伏有效值  
最低输入电平: -48 dBV, 4 毫伏有效值  
高输入阻抗: 100 k, 左  
额定输入电平: -5 dBV, 560 毫伏有效值  
最低输入电平: -22 dBV, 79 毫伏有效值

右: -1 dBV, 1.1 伏有效值  
最低: -16 dBV, 158 毫伏有效值

### 耳机输出

负载阻抗: 大于等于8欧姆  
额定输出: 100 毫伏有效值

### 主线路输出

输出阻抗: <100  
输出电平: 18 dBV

### 功率放大部分

**额定功率和负载:**  
100 瓦有效值/4欧姆或75 瓦有效值/8欧姆, DDT关闭

(1 kHz, 1% THD @ 120 VAC 电源线)

### 频率响应:

+0, -1dB, 20 Hz-20 kHz @ 60 瓦有效值/8 欧姆

### 总谐波失真:

小于0.01% @ 1 kHz/8欧姆  
通常小于0.08%, 20 Hz-20kHz

### DDT (失真检测技术) 动态范围:

大于20 dB

### DDT (失真检测技术) 最大THD (总谐波失真):

6 dB 过载时低于0.5% THD  
20 dB 过载时低于1% THD

### 哼声和噪声:

低于额定功率至少100 dB

### 功耗:

150 瓦 @ 120V AC, 50/60 Hz, 美国国内  
150 瓦 @ 220-230/240V AC, 60 Hz, 出口型



## KB4/KB5

キーボードアンプ

KB4/KB5 キーボードアンプをお買い上げいただきありがとうございます。Peavey のエンジニアは再び、キーボードプレーヤーの声を聞き、優れた機能とサウンドを、持ち運びやすいパッケージで組み合わせたアンプを作りました。新 KB シリーズアンプは、轟く低音からクリアな高音まで、どのようなキーボードサウンドでも再生に優れています。

アンプを使用する前に、本製品の AC 電源電圧が正しいか確認することは非常に重要です。アンプの適正電圧は、本体リアパネルにある IEC ライン (電源) コードの横に記載してあります。本体ユニットはまた、外部スピーカーエンクロージャを追加できるよう、外部スピーカージャックを備えます。この機能はリアパネルにもあり、ここで説明しています。製品の各機能に番号が付けられています。番号の横の機能については、このマニュアルのコントロール、リアパネルの図を参照してください。

アンプの安全および人身の安全を守るため、本書をよくお読みください。

### 特徴

- 4チャンネル (KB4) または5チャンネル (KB5)
- 75 ワット (KB4) または150 ワット (KB5) — 余裕の出力!
- 超剛性、リトラクタブル、ロックハンドルで搬送が簡単
- 平衡ステレオライン出力
- ステレオセンド/リターンジャック
- エクステンションスピーカー対応

## クイックセットアップガイド

1. 電源コードをコンセントに接続します。
2. すべてのレベルが下、反時計回りに回し切った位置にあることを確認し、すべての EQ をフラットにセットします。
3. マスタレベルを12時の位置にセットします。
4. キーボードの左出力を KB5/KB4 の左入力に、キーボードの右出力を KB5/KB4 の右入力に接続します。
5. DDT スイッチをオン位置にします。
6. メイン/モニタスイッチをモニタ位置にセットします。
7. KB5/KB4 の電源を入れます。
8. チャンネルレベルでボリュームを調節します。
9. 必要に応じてチャンネル EQ を調節します。



## フロントパネル

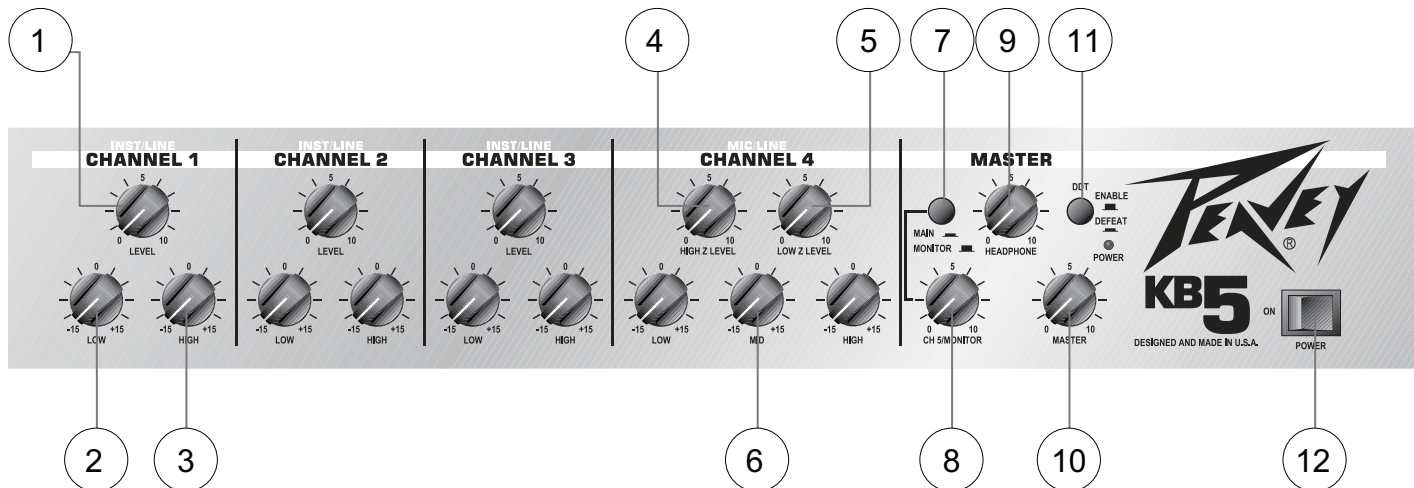

### Level (1)

1/4" ジャックの入力レベルを調節します。(KB5 はチャンネル1、2、3、KB4 はチャンネル1、2)

### Low EQ (2)

低周波レンジを変更するアクティブトーンコントロール (シェルヴィングタイプ: +/-15 dB) です。(KB5: チャンネル1、2 & 3、KB4: チャンネル1 & 2)

**注意:** 低域ブーストが多すぎる場合、消費電力が大きくなり、スピーカーが破損する可能性も大きくなります。

### Hi EQ (3)

高周波レンジを変更するアクティブトーンコントロール (シェルヴィングタイプ: +/-15 dB) です。(KB5: チャンネル1、2 & 3、KB4: チャンネル1 & 2)

### High Z Level (4)

高インピーダンスマイクなど、1/4" フォンプラグを持つハイレベルソースを調節します。

### Low Z Level (5)

低インピーダンスマイクなど、XLR オスコネクタを持つ低レベルソースを調節します。

### Mid EQ (6)

中間周波レンジを変更するアクティブトーンコントロール (ピーク/ノッチタイプ: +/-15dB) です。(KB5 はチャンネル4、KB4 はチャンネル3)

### Main/Monitor (7)

ヘッドフォンに送られる信号に影響を与えます。出力位置のとき、チャンネル5からの信号だけがヘッドフォンに送られます。クリックトラックや MIDI/録音済みトラックを聞くと便利です。オン (入力位置) のとき、すべてのチャンネルからの信号がヘッドフォンに送られます。この信号は XLR メイン出力に送られることはありません。

## CH5/Monitor Level (8)

チャンネル5の入力レベルを調節します。高インピーダンスマイクなど、1/4” フォンプラグを持つハイレベルソースを調節します。

## Headphone レベル (9)

レベルをリアパネルのヘッドフォンジャックにセットします。聴覚障害を避けるため、ヘッドフォンを使用する前にダイヤルを反時計回りに回し切ってください。ちょうどいいリスニングレベルがセットされるまで、ノブを時計回りにゆっくり回します。これはマスターレベルに影響を与えません。

## Master Level (10)

このノブは本体ユニット全体のレベルをセットします。本体の電源を入れる前に、マスターレベルが完全に下がっている（反時計回りに回し切っている）ことを確認してください。これはヘッドフォンレベルに影響を与えません。

## DDT™ セレクタ (11)

Peavey 独自の DDT (歪み検出) スピーカーの保護レベルを調節します。このスイッチが出力位置にあるとき、アンプの過負荷を引き起こす信号が検出され、コンプレッションによりゲインが下げられ、クリッピングを回避します。DDT は、アンプで利用できる出力をすべて利用して信号を再生しながら、クリッピングや歪みを最小にし、これによりスピーカーが破損する可能性を小さくします。この機能は、クリッピングポイントより下のレベルでは“見えない”ため、常にオンにしておくことをおすすめします。このスイッチを入力位置にすると、この保護機能が無効になり、パワーアンプのクリッピングが起き、スピーカーが破損する可能性が大きくなります。

## Power スイッチ (12)

オン位置のとき、電源を本体に供給する2ウェイロッカースイッチです。

## リアパネル

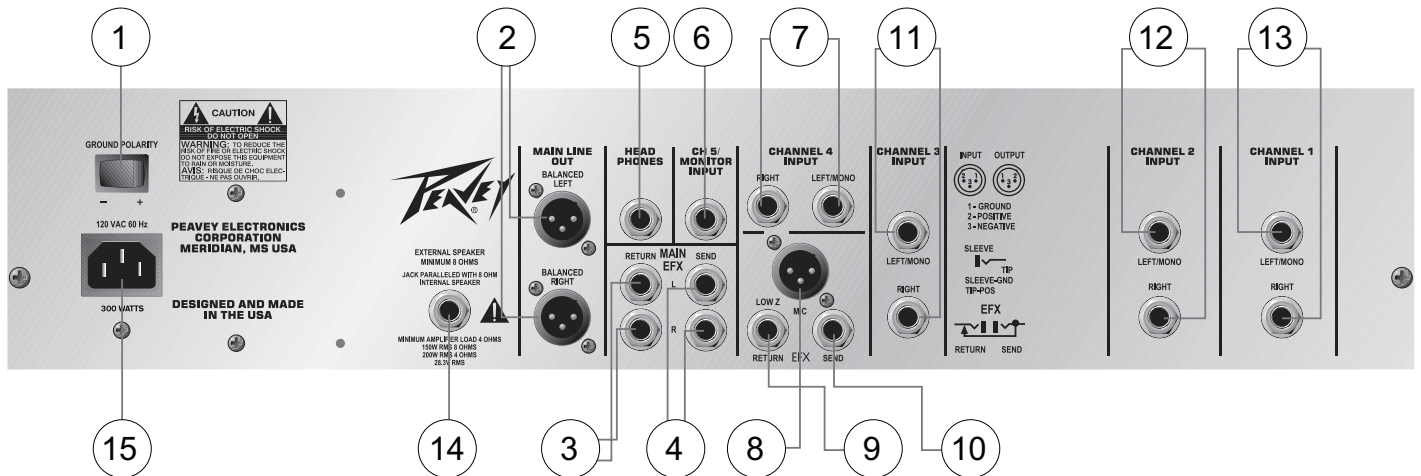

## Ground Polarity (1)

通常はセンター (o) 位置にセットする3ポジションロッカータイプスイッチです。スピーカーエンクロージャからハムやノイズがある場合、スイッチを (+) または (-) 位置にしてハム/ノイズを最小にすることができます。極性を変えてもあまり変化がない場合は、最寄りの Peavey 認定ディーラー、Peavey 工場、または資格あるサービス技術者にお問い合わせください。

## Main Line Out (2)

ミキシングコンソール、録音機器などに信号をルーティングするため使用できる低ノイズ平衡 XLR コネクタです。

## Send/Return ジャックメイン (3 & 4)

パワーアンプセクションの前に補助ユニット (エフェクトユニット、イコライザなど) をインラインで使用するための 2 x 1/4" ステレオジャックペアです。

## Headphone ジャック (5)

ステレオヘッドフォン専用 1/4" ジャックです。

## CH5/Monitor Input Jack (6)

ラインレベルデバイスの出力に接続する 1/4" ジャックです。

## チャンネル4 (KB4 のチャンネル3入力) 高インピーダンス入力 (7)

左右 1/4" フォンプラグを持つ高インピーダンスマイクやラインレベルソースを受ける 1/4" ジャックペアです。

## チャンネル4 (KB4 のチャンネル3入力) 低インピーダンス入力 (8)

低インピーダンスマイクなど、XLR オスコネクタを持つラインレベルソースに使用します

## チャンネル4 (KB4 のチャンネル3入力) センド/リターンジャック (9 & 10)

補助ユニット (エフェクトユニット、イコライザなど) をインラインで使用するための 1/4" ジャックペアです。

## チャンネル3、2 & 1 (KB4 のチャンネル2 & 1) 入力 (11、12 & 13)

左右 1/4" フォンプラグを持つ高インピーダンスマイクやラインレベルソースを受ける 1/4" ジャックペアです。



## External Speaker ジャック (14)

アンプからのパワー信号を出力する 1/4" ジャックです。このジャックで2つ目のスピーカーキャビネットを平行に追加します。外部スピーカーの最小負荷インピーダンスは 8 オームです。

## IEC コネクタ/ラインコード (15)

標準 IEC 電源コネクタです。付属品として、動作電圧に対応する AC プラグと定格の AC 電源コードが含まれています。電源コードは、AC コンセントに接続する前にアンプに接続します。



## U.S. Domestic AC Mains Cord

The mains cord supplied with the unit is heavy-duty, 3-conductor type with a conventional 120 VAC plug with ground pin. Never break off the ground pin on any equipment. It is provided for your safety. If the outlet used does not have a ground pin, a suitable grounding adapter should be used and the third wire should be properly grounded.

# KB5 仕様

## プリアンプ部

下記プリアンプ仕様は、@ 1 kHz、公称信号レベルはチャンネルレベルコントロールを5にセット、最小レベルはチャンネルレベルコントロールを10にセットして測定したものです。

## チャンネル1、2、3入力:

入力インピーダンス: 100k、左/モノ  
公称入力レベル: -22 dBV, 79 mV RMS  
最小入力レベル: -40 dBV, 10 mV RMS  
公称入力レベル: -15 dBV, 178 mV RMS  
最小入力レベル: -33 dBV, 22 mV RMS

## チャンネル4入力:

ローZ入力インピーダンス: 5 K オーム  
公称入力レベル: -28 dBV, 40 mV RMS  
最小入力レベル: -48 dBV, 4 mV RMS  
High Z Input Impedance: 100  $\Omega$ , Left  
公称入力レベル: -5 dBV, 560 mV RMS  
最小入力レベル: -22 dBV, 79 mV RMS

右: -1 dBV, 1.1 V RMS  
最小: -16 dBV, 158 mV RMS

## ヘッドフォン出力

負荷インピーダンス: 8 オーム以上  
公称出力: 100 mW RMS

## 主電源出力

出力インピーダンス: <100  
出力レベル 18 dBV

## パワーアンプ部

### 定格出力、負荷:

200 ワット RMS/4 オームまたは 150 ワット  
RMS/8 オーム、DDT オフ

(1 kHz, 1% THD @ 120 VAC 電源)

### 周波数応答:

+0, -1dB, 20Hz-20kHz @ 100 ワット RMS/8 オーム

## 全高調波歪み:

0.01% 未満 @ 1 kHz/8 オーム  
標準 0.08% 未満, 20 Hz-20kHz

## DDT ダイナミックレンジ:

20 dB 以上

## DDT 最大 THD:

0.5% THD 未満, 6dB 過負荷  
1% THD 未満, 20dB 過負荷

## ハム、ノイズ:

100 dB 以上、定格出力未満

## 消費電力:

300 ワット @ 120V AC, 50/60 Hz, 出荷元  
300 ワット @ 240V AC, 50/60 Hz, 出荷先

# KB4 仕様

## プリアンプ部

下記プリアンプ仕様は、@ 1 kHz、公称信号レベルはチャンネルレベルコントロールを5にセット、最小レベルはチャンネルレベルコントロールを10にセットして測定したものです。

## チャンネル1、2入力:

入力インピーダンス: 100 k、左/モノ  
公称入力レベル: -22 dBV, 79 mV RMS  
最小入力レベル: -40 dBV, 10 mV RMS  
公称入力レベル: -15 dBV, 178 mV RMS  
最小入力レベル: -33 dBV, 22 mV RMS

## チャンネル3入力:

ローZ入力インピーダンス: 5K オーム  
公称入力レベル: -28 dBV, 40 mV RMS  
最小入力レベル: -48 dBV, 4 mV RMS  
ハイZ入力インピーダンス: 100 k、左  
公称入力レベル: -5 dBV, 560 mV RMS  
最小入力レベル: -22 dBV, 79 mV RMS

右: -1 dBV, 1.1 V RMS  
最小: -16 dBV, 158 mV RMS

## ヘッドフォン出力

負荷インピーダンス: 8 オーム以上  
公称出力: 100 mW RMS

## 主電源出力

出力インピーダンス: <100  
出力レベル 18 dBV

## パワーアンプ部

### 定格出力、負荷:

100 ワット RMS/4 オームまたは 75 W  
RMS/8 オーム、DDT オフ

(1 kHz, 1% THD @ 120 VAC 電源)

### 周波数応答:

+0, -1dB, 20Hz-20kHz @ 60 ワット RMS/8 オーム

## 全高調波歪み:

0.01% 未満 @ 1 kHz/8 オーム  
標準 0.08% 未満, 20 Hz-20kHz

## DDT ダイナミックレンジ:

20 dB 以上

## DDT 最大 THD:

0.5% THD 未満, 6dB 過負荷  
1% THD 未満, 20dB 過負荷

## ハム、ノイズ:

100 dB 以上、定格出力未満

## 消費電力:

150 ワット @ 120V AC, 50/60 Hz, 出荷元  
150 ワット @ 220-230/240V AC, 60 Hz, 出荷先

# PEAVEY ELECTRONICS CORPORATION LIMITED WARRANTY

Effective Date: 11/01/2011

## What This Warranty Covers

Your Peavey Warranty covers defects in material and workmanship in Peavey products purchased and serviced in the U.S.A. and Canada.

## What This Warranty Does Not Cover

The Warranty does not cover: (1) damage caused by accident, misuse, abuse, improper installation or operation, rental, product modification or neglect; (2) damage occurring during shipment; (3) damage caused by repair or service performed by persons not authorized by Peavey; (4) products on which the serial number has been altered, defaced or removed; (5) products not purchased from an Authorized Peavey Dealer.

## Who This Warranty Protects

This Warranty protects only the original purchaser of the product.

## How Long This Warranty Lasts

The Warranty begins on the date of purchase by the original retail purchaser. The duration of the Warranty is as follows:

Product Category	Duration
Guitars/Basses, Amplifiers, Preamplifiers, Mixers, Electronic Crossovers and Equalizers	2 years *(+ 3 years)
Drums	2 years *(+ 1 year)
Enclosures	3 years *(+ 2 years)
Digital Effect Devices and Keyboards and MIDI Controllers	1 years *(+ 1 year)
Microphones	2 years
Speaker Components (incl. Speakers, Baskets, Drivers, Diaphragm Replacement Kits and Passive Crossovers)	1 year
Tubes and Meters	90 Days
Cables	Limited Lifetime
AmpKit Link, Xport, Rockmaster Series, Strum'n Fun, RetroFire, GT & BT Series Amps	1 year
Marvel Jr. Guitar	90 Days

*[\* Denotes additional Warranty period applicable if optional Warranty Registration Card is completed and returned to Peavey by original retail purchaser within 90 days of purchase.]*

## What Peavey Will Do

We will repair or replace (at Peavey's discretion) products covered by Warranty at no charge for labor or materials. If the product or component must be shipped to Peavey for Warranty service, the consumer must pay initial shipping charges. If the repairs are covered by Warranty, Peavey will pay the return shipping charges.

## How To Get Warranty Service

(1) Take the defective item and your sales receipt or other proof of date of purchase to your Authorized Peavey Dealer or Authorized Peavey Service Center.

OR

(2) Ship the defective item, prepaid, to Peavey Electronics Corporation, International Service Center, 412 Highway 11 & 80 East, Meridian, MS 39301. Include a detailed description of the problem, together with a copy of your sales receipt or other proof of date of purchase as evidence of Warranty coverage. Also provide a complete return address.

## Limitation of Implied Warranties

ANY IMPLIED WARRANTIES, INCLUDING WARRANTIES OF MERCHANTABILITY AND FITNESS FOR A PARTICULAR PURPOSE, ARE LIMITED IN DURATION TO THE LENGTH OF THIS WARRANTY.

Some states do not allow limitations on how long an implied Warranty lasts, so the above limitation may not apply to you.

## Exclusions of Damages

PEAVEY'S LIABILITY FOR ANY DEFECTIVE PRODUCT IS LIMITED TO THE REPAIR OR REPLACEMENT OF THE PRODUCT, AT PEAVEY'S OPTION. IF WE ELECT TO REPLACE THE PRODUCT, THE REPLACEMENT MAY BE A RECONDITIONED UNIT. PEAVEY SHALL NOT BE LIABLE FOR DAMAGES BASED ON INCONVENIENCE, LOSS OF USE, LOST PROFITS, LOST SAVINGS, DAMAGE TO ANY OTHER EQUIPMENT OR OTHER ITEMS AT THE SITE OF USE, OR ANY OTHER DAMAGES WHETHER INCIDENTAL, CONSEQUENTIAL OR OTHERWISE, EVEN IF PEAVEY HAS BEEN ADVISED OF THE POSSIBILITY OF SUCH DAMAGES.

Some states do not allow the exclusion or limitation of incidental or consequential damages, so the above limitation may not apply to you.

This Warranty gives you specific legal rights, and you may also have other rights which vary from state to state.

If you have any questions about this Warranty or services received or if you need assistance in locating an Authorized Service Center, please contact the Peavey International Service Center at (601) 483-5365.

*Features and specifications are subject to change without notice.*



Logo referenced in Directive 2002/96/EC Annex IV (OJ(L)37/38, 13.02.03 and defined in EN 50419: 2005)  
The bar is the symbol for marking of new waste and is applied only to equipment manufactured after 13 August 2005

# Optional Product Extended Warranty Registration

Give us some information and put your extended warranty into effect!

Please take a few minutes to fill out this information/survey sheet to help us get to know and serve you better.

To save time, submit your warranty registration online at [www.peavey.com/support/warrantyregistration](http://www.peavey.com/support/warrantyregistration)

**1.**

First Name \_\_\_\_\_ Initial \_\_\_\_\_ Last Name \_\_\_\_\_

Street Address \_\_\_\_\_  
\_\_\_\_\_

City \_\_\_\_\_ State/Province \_\_\_\_\_ Postal Code \_\_\_\_\_

( ) \_\_\_\_\_  
Telephone Number \_\_\_\_\_ E-mail Address \_\_\_\_\_

( ) \_\_\_\_\_ - \_\_\_\_\_ - \_\_\_\_\_  
Fax Number \_\_\_\_\_ Date of birth \_\_\_\_\_

Gender  M  F

**2.**

Model \_\_\_\_\_ Serial # \_\_\_\_\_

Date of Purchase \_\_\_\_\_ Price Paid \_\_\_\_\_

**3.**

Name of store where purchased \_\_\_\_\_

City \_\_\_\_\_ State \_\_\_\_\_

**4.** Top two (2) reasons why you purchased from this store/dealer:

- Availability of product
- Friend/Relative's recommendation
- Store credit card
- Knowledgeable staff
- Availability of lessons
- Technical instruction
- Past favorable experience
- Best price
- Advertised special
- Convenient location
- Received as a gift
- Other \_\_\_\_\_

**5.** Where do you most often shop for music and sound products?

- Independent retailer
- Mass market retailer
- Mail order magazines
- Newspaper ads
- Internet/Web sites
- Other \_\_\_\_\_

**6.** What two (2) factors most influenced your purchase of this product?

- Peavey brand name
- Craftsmanship
- Features for price
- Bundled accessories
- Sound quality
- Product appearance
- Durability
- Prior experience with Peavey
- Packaging
- Other \_\_\_\_\_

**15.** In your opinion, what could Peavey do to improve its products and/or service? Please use the space below to tell us your answer.

\_\_\_\_\_  
\_\_\_\_\_  
\_\_\_\_\_

**7.** How did you learn about this Peavey product? (select best answer)

- Magazine review
- Newspaper review
- Radio advertisement
- Advertised special
- Friend/Relative's recommendation
- Salesperson's recommendation
- Teacher's recommendation
- Catalog or flyer
- Saw in store
- Use by professional
- Other \_\_\_\_\_

**8.** Which other brands/models did you consider?

\_\_\_\_\_

**9.** How would you describe your level of musicianship/technical expertise?

- Beginner - Never played or taken less than one (1) year of lessons
- Intermediate - One (1) to five (5) years of lessons or playing
- Advanced - More than five (5) years of lessons or playing; play professionally

**10.** Education: (select best answer)

- High school
- Some college
- Completed college
- Graduate school

**11.** Which best describe your family income? (select best answer)

- Under \$15,000
- \$15,000 - \$24,999
- \$25,000 - \$34,999
- \$35,000 - \$49,999
- \$50,000 - \$74,999
- \$75,000 - \$99,999
- \$100,000 - \$149,999
- Over - \$150,000

**12.** Which of the following is your primary source of information on musical products: (select best answer)

- Television
- Radio
- Internet
- Newspaper
- Magazines
- Mail order catalogs
- Direct mail
- Literature from manufacturer
- Other \_\_\_\_\_

**13.** What is your main motivation for buying new equipment?

- Replacing old product
- Want new and leading edge equipment
- Fullfill a specific need
- Supplement existing products
- Value
- Impulse
- Need for improved performance
- New technology
- Availability of product
- Other \_\_\_\_\_

**14.** Please list your three most frequently visited Web sites.

- 1. <http://> \_\_\_\_\_
- 2. <http://> \_\_\_\_\_
- 3. <http://> \_\_\_\_\_



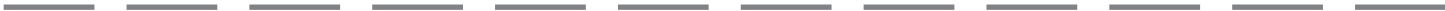

**Peavey Electronics Corporation**  
Attn: Warranty Department  
P.O. Box 5108  
Meridian, Ms 39302-5108



Place  
Postage  
Here

---

---

---

---

**FROM:**